

Art.Nr.
58127019944 / 5912701900
AusgabeNr.
58127019944_0104
Rev.Nr.
20/05/2025

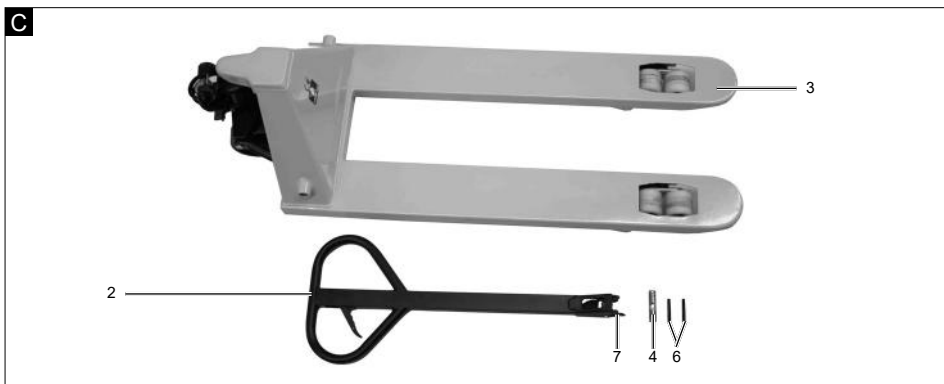

HFW2500-BE HW2500

DE	Hubwagen Originalbetriebsanleitung	6
GB	Pallet truck Translation of original instruction manual	15
FR	Chariot élévateur Traduction des instructions d'origine	22
IT	Carrello elevatore La traduzione dal manuale di istruzioni originale	29
NL	Hefwagen Vertaling van de originele gebruikshandleiding	36
ES	Carretilla elevadora Traducción del manual de instrucciones original	43
PT	Empilhador Tradução do manual de operação original	50

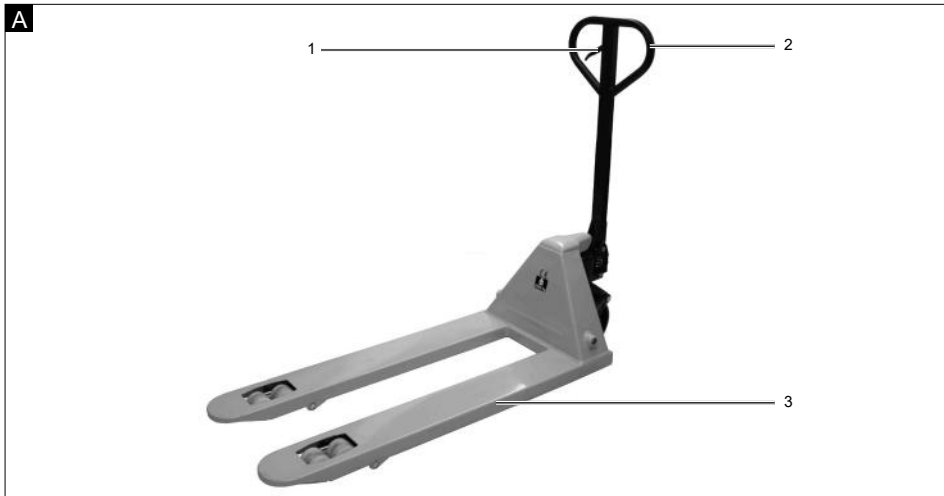

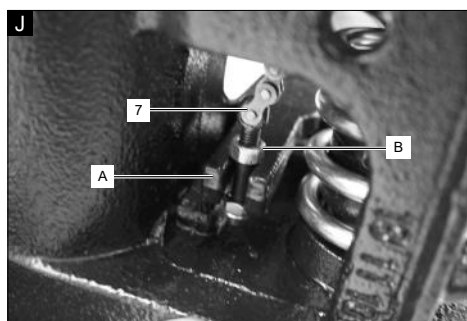
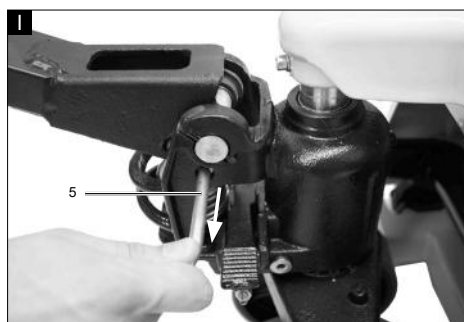
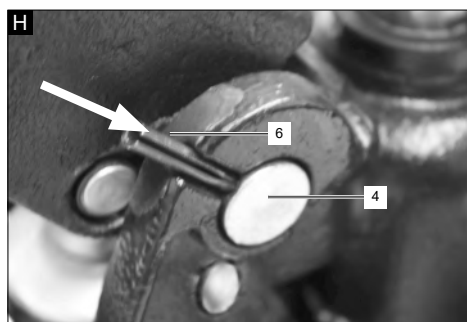
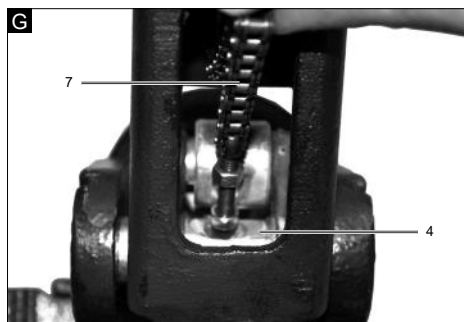
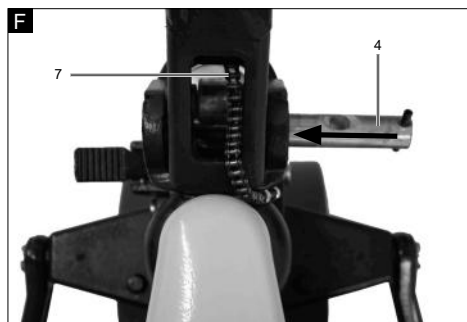
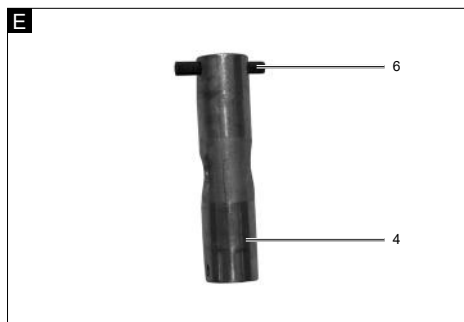
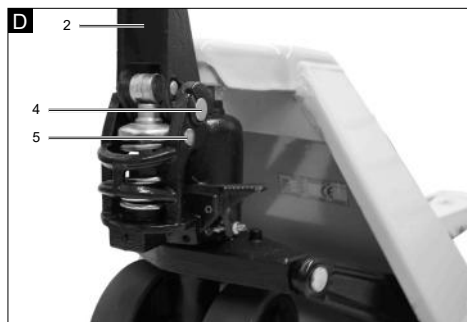

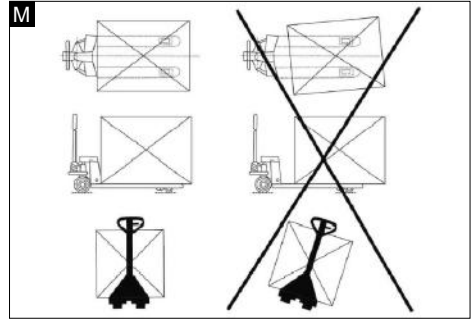
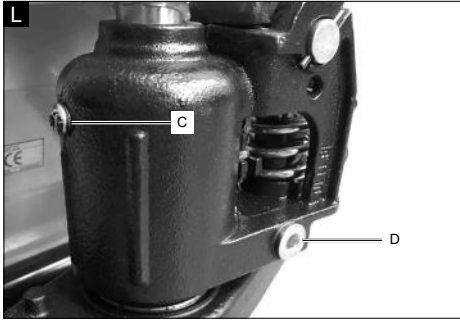





Erklärung der Symbole auf dem Produkt

Die Verwendung von Symbolen in diesem Handbuch soll Ihre Aufmerksamkeit auf mögliche Risiken lenken. Die Sicherheitssymbole und Erklärungen, die diese begleiten, müssen genau verstanden werden. Die Warnungen selbst beseitigen keine Risiken und können korrekte Maßnahmen zum Verhüten von Unfällen nicht ersetzen.

	Vor Inbetriebnahme Betriebsanleitung und Sicherheitshinweise lesen und beachten!
	Arbeitshandschuhe verwenden!
	Unfallsichere Schuhe benutzen!
	Das Produkt entspricht den geltenden europäischen Richtlinien.
	Das Produkt entspricht den geltenden serbischen Richtlinien.
⚠ Achtung!	In dieser Betriebsanleitung haben wir Stellen, die Ihre Sicherheit betreffen, mit diesem Zeichen versehen

Inhaltsverzeichnis:	Seite:
1. Einleitung	8
2. Produktbeschreibung	8
3. Lieferumfang	8
4. Bestimmungsgemäße Verwendung	8
5. Sicherheitshinweise	9
6. Technische Daten	10
7. Auspacken	10
8. Aufbau / Vor Inbetriebnahme	10
9. In Betrieb nehmen	10
10. Reinigung	11
11. Transport	11
12. Lagerung	11
13. Wartung	11
14. Entsorgung und Wiederverwertung	12
15. Störungsabhilfe	12
16. Konformitätserklärung	59

1. Einleitung

Hersteller:

Scheppach GmbH
Günzburger Straße 69
D-89335 Ichenhausen

Verehrter Kunde,

wir wünschen Ihnen viel Freude und Erfolg beim Arbeiten mit Ihrem neuen Produkt.

Hinweis:

Der Hersteller dieses Produkts haftet nach dem geltenden Produkthaftungsgesetz nicht für Schäden, die an diesem Produkt oder durch dieses Produkt entstehen bei:

- Unsachgemäßer Behandlung
- Nichtbeachtung der Betriebsanleitung
- Reparaturen durch Dritte, nicht autorisierte Fachkräfte
- Einbau und Austausch von nicht originalen Ersatzteilen
- Nicht bestimmungsgemäßer Verwendung

Beachten Sie:

Die Betriebsanleitung ist Bestandteil dieses Produkts. Sie enthält wichtige Hinweise, wie Sie mit dem Produkt sicher, fachgerecht und wirtschaftlich arbeiten, wie Sie Gefahren vermeiden, Reparaturkosten sparen, Ausfallzeiten verringern und die Zuverlässigkeit und Lebensdauer des Produkts erhöhen. Zusätzlich zu den Sicherheitsbestimmungen dieser Betriebsanleitung müssen Sie unbedingt die für den Betrieb des Produkts geltenden Vorschriften Ihres Landes beachten. Machen Sie sich vor der Benutzung des Produkts mit allen Bedien- und Sicherheitshinweisen vertraut. Betreiben Sie das Produkt nur wie beschrieben und für die angegebenen Einsatzbereiche. Bewahren Sie die Betriebsanleitung gut auf und händigen Sie alle Unterlagen bei Weitergabe des Produkts an Dritte mit aus.

2. Produktbeschreibung

1. Bedienhebel
2. Deichsel
3. Gabel
4. Achse
5. Sicherheitsbolzen
6. Spannhülse
7. Kette

- A. Hebel
- B. Mutter
- C. Öleinfüllschraube
- D. Ölablassschraube

3. Lieferumfang

Pos.	Anzahl	Bezeichnung
2	1x	Deichsel
3	1x	Gabelgehäuse
4	1x	Achse
6	2x	Spannhülse
		Betriebsanleitung

4. Bestimmungsgemäße Verwendung

Der Hubwagen ist ausschließlich zum horizontalen Transport von palettierten Lasten auf ebenen und festen Bodenflächen innerhalb von Betriebsstätten vorgesehen. Er dient dem manuellen Verfahren und Absenken oder Anheben von Lasten auf Paletten oder vergleichbaren Lastträgern über kurze Entfernungen.

Die maximale Tragfähigkeit darf nicht überschritten werden. Die Last ist mittig und gleichmäßig auf der Gabel zu verteilen.

Die bestimmungsgemäße Verwendung umfasst ausschließlich:

- den innerbetrieblichen Transport von Lasten mit geeignetem Lastträger (z. B. Europalette),
- den manuellen Betrieb durch geschultes Personal,
- das Bewegen auf festen, ebenen, trockenen und tragfähigen Böden,
- das Heben und Senken von Lasten innerhalb des vorgesehenen Hubbereichs.

Jede darüber hinausgehende Nutzung gilt als nicht bestimmungsgemäß. Hierzu zählen insbesondere:

- der Transport von Personen,
- das Heben oder Senken von Personen,
- das Verwenden auf geneigten Flächen, Treppen oder unebenem Boden,
- das Ziehen oder Schieben mit Fahrzeugen oder mechanischen Antrieben,
- die Nutzung im Außenbereich unter ungünstigen Witterungsbedingungen (z. B. Regen, Schnee, Eis),
- das Überschreiten der zulässigen Traglast,

- der Betrieb durch ungeschultes Personal.

Das Produkt darf nur nach seiner Bestimmung verwendet werden. Jede weitere darüber hinausgehende Verwendung ist nicht bestimmungsgemäß. Für daraus hervorgerufene Schäden oder Verletzungen aller Art haftet der Benutzer/Bediener und nicht der Hersteller. Bestandteil der bestimmungsgemäßen Verwendung ist auch die Beachtung der Sicherheitshinweise, sowie die Montageanleitung und Betriebshinweise in der Betriebsanleitung.

Personen, die das Produkt verwenden und warten, müssen mit diesem vertraut und über mögliche Gefahren unterrichtet sein.

Veränderungen an dem Produkt schließen eine Haftung des Herstellers und daraus entstehende Schäden gänzlich aus.

Das Produkt darf nur mit Originalteilen und Originalzubehör des Herstellers betrieben werden.

Die Sicherheits-, Arbeits- und Wartungsvorschriften des Herstellers sowie die in den Technischen Daten angegebenen Abmessungen müssen eingehalten werden.

Bitte beachten Sie, dass unsere Produkte bestimmungsgemäß nicht für den gewerblichen, handwerklichen oder industriellen Einsatz konstruiert wurden. Wir übernehmen keine Gewährleistung, wenn das Produkt in Gewerbe-, Handwerks- oder Industriebetrieben sowie bei gleichzusetzenden Tätigkeiten eingesetzt wird.

Hinweis: Eine nicht bestimmungsgemäße Verwendung kann zu Sachschäden oder Personengefährdung führen und hebt jegliche Haftung des Herstellers auf.

5. Sicherheitshinweise

Allgemeine Sicherheitshinweise

- Die Betriebsanleitung wurde so erstellt, dass Sie sicher mit Ihrem Produkt arbeiten können.
- Personen, die diese Anleitung nicht kennen, dürfen dieses Produkt nicht in Betrieb nehmen
- Lesen Sie diese Betriebsanleitung vor der Inbetriebnahme ganz durch. Beachten Sie insbesondere die Sicherheitshinweise
- Diese Betriebsanleitung richtet sich an Personen mit technischen Grundkenntnissen im Umgang mit Produkten wie dem hier beschriebenen.
- Wenn Sie noch keinerlei Erfahrung mit einem solchen Produkt haben, sollten Sie zunächst erfahrene Personen zur Hilfe nehmen.
- Bewahren Sie alle mit dem Produkt gelieferten Unterlagen

auf, damit Sie sich bei Bedarf informieren können. Bewahren Sie den Kaufbeleg für eventuelle Garantiefälle auf.

- Wenn das Produkt verliehen oder verkauft wird, geben Sie alle mitgelieferten Unterlagen mit.
- Beachten Sie die Bedienungs- und Wartungshinweise, die Sie dieser Anleitung entnehmen können
- Stellen Sie sicher, dass Kinder nicht mit dem Produkt spielen können.
- Unbefugte Veränderungen sind verboten!
- Defekte Produkte sind unverzüglich Instand zu setzen, um den Schadensumfang gering zu halten und die Sicherheit des Produkts nicht zu beeinträchtigen
- Die Paletten-Hubwagen dürfen nur im Rahmen der in dieser Betriebsanleitung festgelegten Bedingungen eingesetzt und betrieben werden.
- Nachrüstungen, Veränderungen und Umbauten der Produkte sind grundsätzlich untersagt.
- Sollten sich im Betrieb Gefahren und Risiken zeigen, die in dieser Betriebsanleitung nicht beschrieben werden, ist der Betreiber verpflichtet, diese dem Hersteller mitzuteilen.
- Überschreiten Sie niemals das für den Heber definierte zulässige Hubgewicht.
- Setzen Sie den Paletten-Hubwagen immer nur auf festem und ebenem Untergrund ein.
- Arbeiten und Greifen Sie niemals unter einer angehobenen Last, wenn Sie nicht weitere Sicherungsmaßnahmen getroffen haben, um ein Wegrollen, Abrutschen oder Kippen des Fahrzeugs zu verhindern.
- Verändern Sie nicht die Einstellung des Sicherheitsventils. Überprüfen Sie vor jedem Einsatz die Funktionstüchtigkeit, kontrollieren Sie insbesondere den Hydraulikölstand und achten Sie auf mögliche Leckagen.
- Unter hohem Druck austretende Flüssigkeiten (Hydrauliköl) können die Haut durchdringen und schwere Verletzungen verursachen! Bei Verletzungen Arzt aufsuchen! Infektionsgefahr!

Zusätzliche Sicherheitshinweise

- Rüst-, Wartungs- und Reinigungsarbeiten am Produkt nur mit Schutzhandschuhen durchführen, um Verletzungen an scharfkantigen Geräteteilen zu verhindern.
- Während des Arbeitens mit und an dem Produkt sind festsitzende Arbeitsschutzschuhe zu tragen.
- Führen Sie vor jedem Gebrauch grundsätzlich eine Sicht- und anschließend eine Funktionskontrolle des Produkts durch, um Beschädigungen und verschlissene Bauteile zu identifizieren und deren Instandhaltung vor Inbetriebnahme durch geschultes Personal zu veranlassen.

- Vor dem Anheben der Last, stellen Sie sicher, dass das Ablassventil geschlossen ist.
- Der Paletten-Hubwagen darf nur von Personen betrieben werden, die das 16. Lebensjahr vollendet haben. Eine Ausnahme stellt die Benutzung als Jugendlicher dar, wenn die Benutzung im Zuge einer Berufsausbildung zur Erreichung der Fertigkeit unter Aufsicht eines Ausbilders erfolgt.
- Benutzen Sie das Produkt nur in gut beleuchteten Räumen.
- Seien Sie besonders vorsichtig beim Befahren von Steigungen und bei Windeinfluss. Die Last könnte herunterrutschen. Es besteht Quetsch- und Scher- gefahr.

6. Technische Daten

Tragkraft	2500kg
Maximale Gabelhöhe	190mm
Minimale Gabelhöhe	85mm
Hubhöhe	105mm
Gabellänge	1150mm
Einzelgabelbreite	160mm
Laderaddurchmesser	80mm
Steuerungsrad Durchmesser	180mm
Gewicht	62kg

Technische Änderungen vorbehalten!

7. Auspacken

- Öffnen Sie die Verpackung und nehmen Sie das Produkt vorsichtig heraus.
- Entfernen Sie das Verpackungsmaterial sowie Verpackungs- und Transportsicherungen (falls vorhanden).
- Überprüfen Sie, ob der Lieferumfang vollständig ist.
- Kontrollieren Sie das Produkt und die Zubehörteile auf Transportschäden. Bei Beanstandungen muss sofort der Zubringer verständigt werden. Spätere Reklamationen werden nicht anerkannt.
- Bewahren Sie die Verpackung nach Möglichkeit bis zum Ablauf der Garantiezeit auf.
- Machen Sie sich vor dem Einsatz anhand der Betriebsanleitung mit dem Produkt vertraut.
- Verwenden Sie bei Zubehör sowie Verschleiß- und Ersatzteilen nur Originalteile. Ersatzteile erhalten Sie bei Ihrem Fachhändler.

- Geben Sie bei Bestellungen unsere Artikelnummern sowie Typ und Baujahr des Produkts an.

⚠ **WARNUNG!**

Produkt und Verpackungsmaterial sind kein Kinderspielzeug! Kinder dürfen nicht mit Kunststoffbeuteln, Folien und Kleinteilen spielen! Es besteht Verschluckungs- und Erstickungsgefahr!

8. Aufbau / Vor Inbetriebnahme

⚠ **ACHTUNG!**

Vor der Inbetriebnahme das Produkt unbedingt komplett montieren!

1. Stellen Sie sicher, dass der Sicherheitsbolzen (5) in der Pumpe steckt.
2. Klopfen Sie die Spannhülse (6) mithilfe eines Hammers in die Achse (4). (Abb. E)
3. Legen Sie die Deichsel (2) in die Pumpe und schieben sie die Achse (4) durch die Deichsel (2). Achten Sie darauf, dass die Kette (7) hinter der Deichsel herabhängt. (Abb. F)
4. Stecken Sie die Kette (7) durch die Bohrung der Achse (4). (Abb. G)
5. Klopfen Sie die zweite Spannhülse (6) auf der anderen Seite mithilfe eines Hammers in die Achse (4). (Abb. F) Die Spannhülse (6) muss auf beiden Seiten der Achse (4) hinaus schauen. (Abb. E)
6. Drücken Sie die Deichsel (2) nach unten und ziehen Sie den Sicherheitsbolzen (5) vorsichtig heraus. (Abb. I)
7. Drücken Sie den Hebel (A) nach unten und schieben Sie die den Führungsstift der Kette (7) durch die Führung des Hebels (A). (Abb. J)
8. Sichern Sie den Führungsstift, indem Sie die Mutter (B) anziehen. **Hinweis:** Die Mutter (B) sollte nicht zu fest angezogen werden.

9. In Betrieb nehmen

Vergewissern Sie sich, dass die Maschine komplett und vorschriftsmäßig montiert ist. Überprüfen Sie vor jedem Gebrauch:

- Die Maschine auf evtl. Beschädigungen,
- Ob alle Schrauben fest angezogen sind,
- Die Hydraulik auf Leckstellen
- Den Ölstand
- Sichtbarkeit aller Beschriftungen

9.1 Hebelpositionen (Abb. K)

Der in der Deichsel verbaute Bedienhebel (1) verfügt über 3 Positionen:

- Um die Gabel zu senken, heben Sie den Bedienhebel (1) nach oben (Pos. „Down“). Sobald Sie diesen loslassen, federt er in die Neutralstellung zurück.
- Die Hebelposition „Neutral“ wird verwendet, wenn der Hubwagen bewegt wird. In dieser Position kann die Deichsel nach oben und unten bewegt werden ohne, dass sich die Gabel bewegt.
- Um die Gabel zu heben, drücken sie den Bedienhebel (1) nach unten (Pos. „Up“). Durch ab- und aufbewegen der Deichsel (2) wird die Gabel (3) angehoben.

⚠ Achtung! Achten Sie drauf, dass die Ware vollständig auf der Palette aufliegt. Die Tragfähigkeit des Produkts darf nicht überschritten werden!

10. Reinigung

Wir empfehlen, dass Sie das Produkt direkt nach jeder Benutzung reinigen.

Wischen Sie von Zeit zu Zeit mit einem Tuch Staub von dem Produkt ab.

Reinigen Sie das Produkt regelmäßig mit einem feuchten Tuch und etwas Schmierseife. Verwenden Sie keine Reinigungs- oder Lösungsmittel; diese könnten die Kunststoffteile des Produkts angreifen. Achten Sie darauf, dass kein Wasser in das Innere des Produkts gelangen kann.

11. Transport

Um den Hubwagen zu transportieren, sichern Sie ihn gegen Wegrollen. Entfernen Sie groben Schmutz von dem Produkt.

12. Lagerung

Fahren Sie die Gabeln des Hubwagens herunter, um die gespeicherte Energie zu entspannen. Dies führt zu längerer Haltbarkeit der Dichtungen und Ventile.

Lagern Sie das Produkt und dessen Zubehör an einem dunklen, trockenen und frostfreien sowie für Kinder unzugänglichen Ort.

Die optimale Lagertemperatur liegt zwischen 5 und 30 °C.

Bewahren Sie das Produkt in der Originalverpackung auf. Decken Sie das Produkt ab, um es vor Staub oder Feuchtigkeit zu schützen. Bewahren Sie die Betriebsanleitung bei dem Produkt auf.

13. Wartung

⚠ ACHTUNG!

Verwenden Sie nur die von uns freigegebenen Ersatzteile!

⚠ ACHTUNG!

Vor Arbeiten an der Hydraulikanlage Produkt absetzen und Anlage drucklos machen!

13.1 Entlüftung der Hydraulikeinheit

Es kann sich durch Verfahren oder Pumpen, Luft im Hydrauliksystem ansammeln. Dies kann dazu führen, dass sich die Gabel beim Pumpen nicht hebt. Um dieses Problem zu beheben, halten Sie den Bedienhebel (1) in der „Down“-Position und bewegen Sie die Deichsel mehrmals auf und ab.

13.2 Schmierien

Fetten Sie alle Lager und Achsen mit entsprechendem Schmierstoff.

13.3 Überdruckventil reinigen

Um das Überdruckventil zu reinigen, bewegen Sie die Deichsel schnell hoch und runter bis Sie die maximale Höhe erreicht haben. Im nächsten Schritt ziehen Sie den Bedienhebel (1) nach oben auf die „Down“-Position.

13.4 Öl wechseln (Abb. L)

1. Öffnen Sie dazu zunächst die Öleinfüllschraube (C) und im Nachhinein die Ölablassschraube (D).
2. Lassen Sie das Öl vollständig in einen Behälter abfließen.
3. Schrauben Sie die Ölablassschraube (D) wieder hinein und füllen sie 0,25l Hydrauliköl über die Öleinfüllschraube (3) ein.
4. Schrauben Sie nun die Öleinfüllschraube (3) wieder hinein.

Service-Informationen

Es ist zu beachten, dass bei diesem Produkt folgende Teile einem gebrauchsgemäßen oder natürlichen Verschleiß unterliegen bzw. folgende Teile als Verbrauchsmaterialien benötigt werden.

Verschleißteile*: Dichtungen, Rollen, Hydrauliköl

* nicht zwingend im Lieferumfang enthalten!

Ersatzteile und Zubehör erhalten Sie in unserem Service-Center. Scannen Sie hierzu den QR-Code auf der Titelseite.

14. Entsorgung und Wiederverwertung

Hinweise zur Verpackung



Die Verpackungsmaterialien sind recycelbar. Bitte Verpackungen umweltgerecht entsorgen.

15. Störungsabhilfe

Die folgende Tabelle zeigt Fehlersymptome auf und beschreibt, wie sie Abhilfe schaffen können, wenn Ihre Maschine einmal nicht richtig arbeitet. Wenn Sie das Problem damit nicht lokalisieren und beseitigen können, wenden Sie sich an Ihre Service-Werkstatt.

Störung	Mögliche Ursache	Abhilfe
Gabel hebt nicht	Zu wenig Öl	Auf Leckage überprüfen und Öl nachfüllen
	Stahlkugel sitzt nicht in Hydraulikeinheit	Siehe „Überdruckventil reinigen“
Gabel sinkt von selbst	Stahlkugel sitzt nicht in Hydraulikeinheit	Siehe „Überdruckventil reinigen“
	Überdruckventil falsch eingestellt	Stellen Sie das Überdruckventil an der Druckeinstellschraube ein, bis es nicht mehr selber sinkt.
	Leckage an Ventilen	Ventile anziehen
Gabel sinkt nicht ab	Führungsstift gebrochen	Ersetzen sie die kaputten Teile.
	Gabelgestänge gebrochen	Ersetzen sie die kaputten Teile.
Bedienhebel bleibt nicht in „Neutral“- Position	Hebel (A) falsch eingestellt	Hebel (A) mithilfe eines Schlitzschraubendrehers einstellen

Garantiebedingungen

Revisionsdatum 26.11.2021

Sehr geehrte Kundin, sehr geehrter Kunde,

unsere Produkte unterliegen einer strengen Qualitätskontrolle. Sollte ein Gerät dennoch nicht einwandfrei funktionieren, bedauern wir dies sehr und bitten Sie, sich an unseren Servicedienst unter der unten angegebenen Adresse zu wenden. Gerne stehen wir Ihnen auch telefonisch über die Servicenummer zur Verfügung. Die nachfolgenden Hinweise sollen Ihnen für eine problemlose Bearbeitung und Regulierung im Schadensfall dienen.

Für die Geltendmachung von Garantieansprüchen - innerhalb Deutschland - gilt folgendes:

1. **Diese Garantiebedingungen** regeln unsere zusätzlichen Hersteller-Garantieleistungen für Käufer (private Endverbraucher) von Neugeräten. Die gesetzlichen Gewährleistungsansprüche werden von dieser Garantie nicht berührt. Für diese ist der Händler zuständig, bei dem Sie das Produkt erworben haben.
2. Die **Garantieleistung** erstreckt sich ausschließlich auf Mängel an einem von Ihnen erworbenen neuen Gerät, die auf einem Material- oder Herstellungsfehler beruhen und ist - nach unserer Wahl - auf die unentgeltliche Reparatur solcher Mängel oder den Austausch des Gerätes beschränkt (ggf. auch Austausch mit einem Nachfolgemodell). Ersetzte Geräte oder Teile gehen in unser Eigentum über. Bitte beachten Sie, dass unsere Geräte bestimmungsgemäß nicht für den gewerblichen, handwerklichen oder beruflichen Einsatz konstruiert wurden. Ein Garantiefall kommt daher nicht zustande, wenn das Gerät innerhalb der Garantiezeit in Gewerbe-, Handwerks- oder Industriebetrieben verwendet wurde oder einer gleichzusetzenden Beanspruchung ausgesetzt war.
3. **Von unseren Garantieleistungen ausgenommen sind:**
 - Schäden am Gerät, die durch Nichtbeachtung der Montageanleitung, nicht fachgerechte Installation, Nichtbeachtung der Bedienungsanleitung (z.B. Anschluss an eine falsche Netzspannung oder Stromart) bzw. der Wartungs- und Sicherheitsbestimmungen oder durch Einsatz des Geräts unter ungeeigneten Umweltbedingungen sowie durch mangelnde Pflege und Wartung entstanden sind.
 - Schäden am Gerät, die durch missbräuchliche oder unsachgemäße Anwendungen (wie z.B. Überlastung des Gerätes oder Verwendung von nicht zugelassenen Werkzeugen bzw. Zubehör), Eindringen von Fremdkörpern in das Gerät (wie z.B. Sand, Steine oder Staub), Transportschäden, Gewaltanwendung oder Fremdeinwirkungen (wie z. B. Schäden durch Herunterfallen) entstanden sind.
 - Schäden am Gerät oder an Teilen des Gerätes, die auf einen bestimmungsgemäßen, üblichen (betriebsbedingten) oder sonstigen natürlichen Verschleiß zurückzuführen sind sowie Schäden und/oder Abnutzung von Verschleißteilen.
 - Mängel am Gerät, die durch Verwendung von Zubehör-, Ergänzungs- oder Ersatzteilen verursacht wurden, die keine Originalteile sind oder nicht bestimmungsgemäß verwendet werden.
 - Geräte, an denen Veränderungen oder Modifikationen vorgenommen wurden.
 - Geringfügige Abweichungen von der Soll-Beschaffenheit, die für Wert und Gebrauchstauglichkeit des Geräts unerheblich sind.
 - Geräte an denen eigenmächtig Reparaturen oder Reparaturen , insbesondere durch einen nicht autorisierten Dritten, vorgenommen wurden.
 - Wenn die Kennzeichnung am Gerät bzw. die Identifikationsinformationen des Produktes (Maschinenaufkleber) fehlen oder unlesbar sind.
 - Geräte die eine starke Verschmutzung aufweisen und daher vom Servicepersonal abgelehnt werden.

Schadensersatzansprüche sowie Folgeschäden sind von dieser Garantieleistung generell ausgeschlossen.
4. Die **Garantiezeit** beträgt regulär **24 Monate*** (12 Monate bei Batterien / Akkus) und beginnt mit dem Kaufdatum des Gerätes. Maßgeblich ist das Datum auf dem Original-Kaufbeleg. Garantieansprüche müssen jeweils nach Kenntniserlangung unverzüglich erhoben werden. Die Geltendmachung von Garantieansprüchen nach Ablauf der Garantiezeit ist ausgeschlossen. Die Reparatur oder der Austausch des Gerätes führt weder zu einer Verlängerung der Garantiezeit noch wird eine neue Garantiezeit durch diese Leistung für das Gerät oder für etwaige eingebaute Ersatzteile in Gang gesetzt. Dies gilt auch bei Einsatz eines Vor-Ort-Services. Das betroffene Gerät ist in gesäubertem Zustand zusammen mit einer Kopie des Kaufbelegs, - hierin enthalten die Angaben zum Kaufdatum und der Produktbezeichnung - der Kundendienststelle vorzulegen bzw. einzusenden. Wird ein Gerät unvollständig, ohne den kompletten Lieferumfang eingeschendet, wird das fehlende Zubehör wertmäßig in Anrechnung / Abzug gebracht, falls das Gerät ausgetauscht wird oder eine Rückerstattung erfolgt. Teilweise oder komplett zerlegte Geräte können nicht als Garantiefall akzeptiert werden. Bei nicht berechtigter Reklamation bzw. außerhalb der Garantiezeit trägt der Käufer generell die Transportkosten und das Transportrisiko. **Einen Garantiefall melden Sie bitte vorab bei der Servicestelle (s.u.) an.** In der Regel wird vereinbart, dass das defekte Gerät mit einer kurzen Beschreibung der Störung per Abhol-Service (nur in Deutschland) oder - im Reparaturfall außerhalb des Garantiezeitraums - ausreichend frankiert, unter Beachtung der entsprechenden Verpackungs- und Versandrichtlinien, an die unten angegebene Serviceadresse eingeschendet wird. **Beachten Sie bitte, dass Ihr Gerät (modellabhängig) bei Rücklieferung, aus Sicherheitsgründen - frei von allen Betriebsstoffen ist.** Das an unser Service-Center eingeschickte Produkt, muss so verpackt sein, dass Beschädigungen am Reklamationsgerät auf dem Transportweg vermieden werden. Nach erfolgter Reparatur / Austausch senden wir das Gerät frei an Sie zurück. Können Produkte nicht repariert oder ausgetauscht werden, kann nach unserem eigenen freien Ermessen ein Geldbetrag bis zur Höhe des Kaufpreises des mangelhaften Produkts erstattet werden, wobei ein Abzug aufgrund von Abnutzung und Verschleiß berücksichtigt wird. Diese Garantieleistungen gelten nur zugunsten des privaten Erstkäufers und sind nicht abtret- oder übertragbar.

5. Für die Geltendmachung Ihres Garantieanspruches **kontaktieren Sie bitte unser Service-Center.**

Bitte verwenden Sie vorzugsweise unser Formular auf unserer

Homepage: <https://www.scheppach.com/de/service>

Bitte senden Sie uns keine Geräte ohne vorherige Kontaktaufnahme und Anmeldung bei unserem Service-Center.

Für die Inanspruchnahme dieser Garantiezusagen ist der Erstkontakt mit unserem Service-Center zwingende Voraussetzung.

6. **Bearbeitungszeit** - Im Regelfall erledigen wir Reklamationsendungen innerhalb 14 Tagen nach Eingang in unserem Service-Center.

Sollte in Ausnahmefällen die genannte Bearbeitungszeit überschritten werden, so informieren wir Sie rechtzeitig.

7. **Verschleißteile** - Verschleißteile sind: a) mitgelieferte, an- und/oder eingebaute Batterien / Akkus sowie b) alle modellabhängigen Verschleißteile (siehe Bedienungsanleitung). Von der Garantieleistung ausgeschlossen sind tief entladene bzw. an Gehäuse und oder Batteriepolen beschädigte Batterien / Akkus.

8. **Kostenvorschlag** - Von der Garantieleistung nicht oder nicht mehr erfasste Geräte reparieren wir gegen Berechnung. Auf Nachfrage bei unserem Service-Center können Sie die defekten Geräte für einen Kostenvorschlag einsenden und ggf. dem Service-Center schriftlich (per Post, eMail) die Reparaturfreigabe erteilen. Ohne Reparaturfreigabe erfolgt keine weitere Bearbeitung.

9. **Andere Ansprüche**, als die oben genannten, können nicht geltend gemacht werden.

Die **Garantiebedingungen** gelten nur in der jeweils aktuellen Fassung zum Zeitpunkt der Reklamation und können ggf. unserer Homepage (www.scheppach.com) entnommen werden.

Bei Übersetzungen ist stets die deutsche Fassung maßgeblich.

Scheppach GmbH · Günzburger Str. 69 · 89335 Ichenhausen (Deutschland) · www.scheppach.com

Telefon: +800 4002 4002 (Service-Hotline/Freecall Rufnummer dt. Festnetz**) · Telefax +49 [0] 8223 4002 20 · E-Mail: service@scheppach.com

· Internet: <http://www.scheppach.com>

* Produktabhängig auch über 24 Monate; länderbezogen können erweiterte Garantieleistungen gelten

** Verbindungskosten: kostenlos aus dem deutschen Festnetz

Änderungen dieser Garantiebedingungen ohne Voranmeldung behalten wir uns jederzeit vor.



Ersatzteile
Zubehör



Reparatur



Kontakt



Dokumente

Explanation of the symbols on the product

Symbols are used in this manual to draw your attention to potential hazards. The safety symbols and the accompanying explanations must be fully understood. The warnings themselves will not rectify a hazard and cannot replace proper accident prevention measures.

	<p>Before commissioning, read and observe the operating manual and safety instructions!</p>
	<p>Use work gloves!</p>
	<p>Use safety shoes!</p>
	<p>The product complies with the applicable European directives.</p>
	<p>The product complies with the applicable Serbian directives.</p>
<p>⚠ Attention!</p>	<p>We have marked points in these operating instructions that impact your safety with this symbol</p>

Table of contents:**Page:**

1.	Introduction	17
2.	Description of the product	17
3.	Scope of delivery	17
4.	Proper use	17
5.	Safety instructions	18
6.	Technical data.....	19
7.	Unpacking.....	19
8.	Assembly / Before commissioning	19
9.	Start-up.....	19
10.	Cleaning.....	19
11.	Transport.....	20
12.	Storage	20
13.	Maintenance	20
14.	Disposal and recycling.....	20
15.	Troubleshooting	21
16.	Declaration of conformity	59

1. Introduction

Manufacturer:

Scheppach GmbH
Günzburger Straße 69
D-89335 Ichenhausen

Dear Customer,

We hope your new product brings you much enjoyment and success.

Note:

In accordance with the applicable product liability laws, the manufacturer of this product assumes no liability for damage to the product or caused by the product arising from:

- Improper handling
- Failure to comply with the operating manual
- Repairs carried out by third parties, unauthorised specialists
- Installing and replacing non-original spare parts
- Improper use

Note:

The operating manual is part of this product. It includes important instructions for the safe, proper and economic operation of the product, for avoiding danger, for minimising repair costs and downtimes and for increasing the reliability and extending the service life of the product. In addition to the safety instructions in this operating manual, you must also observe the regulations applicable to the operation of the product in your country. Familiarise yourself with all operating and safety instructions before using the product. Only operate the product as described and for the specified areas of application. Keep the operating manual in a good place and hand over all documents when passing the product on to third parties.

2. Description of the product

1. Control lever
2. Drawbar
3. Fork
4. Axle
5. Safety bolts
6. Clamping sleeve
7. Chain

- A. Lever
- B. Nut

- C. Oil filler plug
- D. Oil drain screw

3. Scope of delivery

Item	Quantity	Designation
2	1x	Drawbar
3	1x	Fork housing
4	1x	Axle
6	2x	Clamping sleeve
		Operating manual

4. Proper use

The pallet truck is designed exclusively for the horizontal transport of palletised loads on even and firm ground surfaces within operating facilities. It is used for manually moving and raising or lowering loads on pallets or comparable load carriers over short distances.

The maximum load capacity must not be exceeded. The load should be centred and evenly distributed on the fork.

The proper use includes only:

- the in-house transport of loads using a suitable load carrier (e.g. Euro pallet),
- manual operation by trained personnel,
- moving on firm, level, dry and load-bearing grounds,
- the lifting and lowering of loads within the intended lifting range.

Any use beyond this is improper use. These include in particular:

- the transport of persons,
- the lifting or lowering of persons,
- using on slopes, stairs or uneven ground,
- pulling or pushing with vehicles or mechanical drives,
- outdoor use in unfavourable weather conditions (e.g. rain, snow, ice),
- exceeding the permissible load capacity,
- operation by untrained personnel.

The product may only be used in the intended manner. Any use beyond this is improper. The user/operator, not the manufacturer, is responsible for damages or injuries of any type resulting from this.

An element of the intended use is also the observance of the safety instructions, as well as the assembly instructions and operating information in the operating manual.

Persons who operate and maintain the product must be familiar with the manual and must be informed about potential dangers.

The liability of the manufacturer and resulting damages are excluded in the event of modifications of the product. The product may only be operated with original parts and original accessories from the manufacturer.

The safety, operating and maintenance specifications of the manufacturer, as well as the dimensions specified in the technical data, must be observed.

Please note that our products were not designed with the intention of use for commercial or industrial purposes. We assume no guarantee if the product is used in commercial or industrial applications, or for equivalent work.

Note: Any improper use may cause property damage or personal injury and voids any liability of the manufacturer.

5. Safety instructions

General safety instructions

- The operating manual was created so that you can work safely with your product.
- Persons who are unfamiliar with the instructions must not start up the product
- Read the operating manual in its entirety before commissioning. Observe the safety instructions in particular
- This operating manual is aimed at persons with technical knowledge in handling the products which are described here.
- If you have no experience whatsoever with a product such as this, you must first obtain assistance from experienced persons.
- Keep all supplied documents with the product so they can be used if necessary. Keep the proof of purchase in case of potential warranty claims.
- If the product is loaned out or sold, all the supplied documents must also be handed over.
- Observe the operating and maintenance information that is found in these instructions
- Ensure that children cannot play with the product.
- Unauthorised modifications are prohibited!
- Defective products must be repaired immediately in order to keep the level of damage low and not impede the safety of the product

- The pallet trucks may only be used and operated within the conditions defined in this operating manual.
- Retrofitting, modifications and alterations to the products are strictly prohibited.
- If dangers and risks which are not described in this operating manual arise during operation, the operator is responsible for informing the manufacturer of them.
- Do not exceed the defined permitted lifting weight of the lifter.
- Only use the pallet truck on a solid and level surface.
- Do not work or reach in beneath a suspended load unless additional safety measures have been taken in order to prevent the vehicle from rolling away, slipping or tipping.
- Do not adjust the safety valve settings. Check the functionality before each use. In particular check the hydraulic oil fill level and look out for any possible leaks.
- Liquids (hydraulic oil) escaping under high pressure may penetrate the skin and cause severe injuries! In the event of injuries, seek medical attention! Risk of infection!

Additional safety instructions

- Retrofitting, maintenance and cleaning work on the product may only be carried out with protective gloves, in order to prevent injuries from sharp device parts.
- Properly fitting safety shoes must be worn while working with and on the product.
- Carry out a basic visual inspection and subsequent function check of the product before each use in order to identify damaged and worn components and arrange for their servicing by trained personnel before commissioning.
- Before lifting the load, ensure that the drain valve is closed.
- The pallet truck may only be operated by persons who are aged 16 and above. An exception to this is use by minors if the use takes place as part of occupational training in order to gain proficiency under the supervision of an instructor.
- Only use the product in well-lit rooms.
- Apply particular caution when driving on a gradient and when windy. The load could slide down. There is a risk of crushing and shearing.

6. Technical data

Load-bearing capacity	2500 kg
Maximum fork height	190 mm
Minimum fork height	85 mm
Lifting height	105 mm
Fork length	1150 mm
Individual fork width	160 mm
Load wheel diameter	80 mm
Control wheel diameter	180 mm
Weight	62 kg

Subject to technical changes!

7. Unpacking

- Open the packaging and carefully remove the product.
- Remove the packaging material, as well as the packaging and transport safety devices (if present).
- Check whether the scope of delivery is complete.
- Check the product and accessory parts for transport damage. In the event of complaints the carrier must be informed immediately. Later claims will not be recognised.
- If possible, keep the packaging until the expiry of the warranty period.
- Familiarise yourself with the product by means of the operating instructions before using for the first time.
- With accessories as well as wearing parts and replacement parts use only original parts. Spare parts can be obtained from your specialist dealer.
- When ordering please provide our article number as well as type and year of manufacture for the product.

⚠ WARNING!

The product and the packaging material are not children's toys! Do not let children play with plastic bags, films or small parts! There is a danger of choking or suffocating!

8. Assembly / Before commissioning

⚠ ATTENTION!

Always make sure the product is fully assembled before commissioning!

1. Ensure that the safety bolts (5) are inserted in the pump.

2. Knock the clamping sleeve (6) into the axle (4) using a hammer. (Fig. E)
3. Place the drawbar (2) into the pump and slide the axle (4) through the drawbar (2) ensuring that the chain (7) is hanging out behind the drawbar. (Fig. F)
4. Insert the chain (7) through the hole in the axle (4). (Fig. G)
5. Knock the second clamping sleeve (6) on the other side into the axle (4) using a hammer. (Fig. F) The clamping sleeve (6) must protrude from both sides of the axle (4). (Fig. E)
6. Push the drawbar (2) downwards and carefully pull out the safety bolts (5). (Fig. I)
7. Push the lever (A) down and push the guide pin of the chain (7) through the lever (A) guide. (Fig. J)
8. Secure the guide pin by tightening the nut (B). **Note:** The nut (B) should not be tightened too much.

9. Start-up

Make sure that the machine is installed completely and properly. Before each use, always check:

- The machine for possible damage,
- Whether all screws are tightened,
- The hydraulic oil for leaks
- The oil level
- Visibility of all labels

9.1 Lever positions (Fig. K)

The operating lever (1) installed in the drawbar has 3 positions:

- To lower the fork, lift the operating lever (1) up (pos. "down"). As soon as it is released, it springs back into the neutral position.
- The fork position "neutral" is used if the pallet truck is moved. In this position, the drawbar can move up and down without the fork moving.
- To lift the fork, push the operating lever (1) down (pos. "up"). The fork (3) is lifted by the up and down movement of the drawbar (2).

⚠ Attention! Make sure that the goods are fully on the pallet. The load-bearing capacity of the product must not be exceeded!

10. Cleaning

We recommend that you clean the product directly after every use.

Wipe dust off the product from time to time with a cloth.

Clean the product at regular intervals using a damp cloth and a little soft soap. Do not use any cleaning products or solvents; they could attack the plastic parts of the product. Make sure that no water can penetrate the interior of the product.

11. Transport

In order to transport the pallet truck, secure it against rolling away. Remove coarse dirt from the product.

12. Storage

Bring the pallet truck forks down in order to relieve the stored energy. This leads to a longer service life of the seals and valves.

Store the product and its accessories in a dark, dry and frost-free place that is inaccessible to children.

The optimum storage temperature lies between 5 and 30 °C. Store the product in its original packaging. Cover the product to protect it from dust or moisture. Store the operating instructions with the product.

13. Maintenance

⚠ ATTENTION!

Only use spare parts approved by us!

⚠ ATTENTION!

Before working on the hydraulic system, set down the product and depressurise the system!

13.1 Ventilation of the hydraulic unit

Air may build up in the hydraulic system due to operation or pumps. This can lead to the fork not lifting when pumping. To rectify this problem, keep the operating lever (1) in the "down" position and move the drawbar up and down several times.

13.2 Lubrication

Lubricate all bearings and axles with the appropriate lubricant.

13.3 Cleaning the overpressure valve

To clean the overpressure valve, move the drawbar up quickly and down until it has reached the maximum height. Next, pull the operating lever (1) up to the "down" position.

13.4 Changing the oil (Fig. L)

1. First, open the oil filler plug (C) and then the oil drain screw (D).
2. Allow all of the oil to drain into a container.
3. Screw the oil drain screw (D) back in and fill with 0.25l of hydraulic oil via the oil filler plug (3).
4. Now screw the oil filler plug (3) back in again.

Service information

With this product, it is necessary to note that the following parts are subject to natural or usage-related wear, or that the following parts are required as consumables.

Wearing parts*: Seals, rollers, hydraulic oil

* may not be included in the scope of delivery!

Spare parts and accessories can be obtained from our Service Centre. To do this, scan the QR code on the front page.

14. Disposal and recycling

Notes for packaging



The packaging materials are recyclable. Please dispose of packaging in an environmentally friendly manner.

15. Troubleshooting

The following table shows fault symptoms and describes remedial measures in the event of your machine failing to work properly. If you cannot localise and rectify the problem with this, please contact your service workshop.

Fault	Possible cause	Remedy
Fork does not lift	Not enough oil	Check for leaks and top up oil
	Steel ball does not sit in the hydraulic unit	See "Cleaning the overpressure valve"
Fork lowers by itself	Steel ball does not sit in the hydraulic unit	See "Cleaning the overpressure valve"
	Overpressure valve incorrectly adjusted	Adjust the overpressure valve with the pressure adjustment screw until it no longer lowers by itself.
	Valve leaking	Tighten valves
Fork does not lower	Guide pin broken	Replace the broken parts.
	Fork frame broken	Replace the broken parts.
Operating lever does not remain in "neutral" position	Lever (A) incorrectly adjusted	Adjust lever (A) using a slotted screwdriver

Explication des symboles sur le produit

L'utilisation de symboles dans ce manuel permet d'attirer votre attention sur les éventuels risques. Les symboles de sécurité et les explications qui les accompagnent doivent être parfaitement compris. Les avertissements en eux-mêmes ne permettent pas d'éliminer les risques et ne dispensent pas de prendre des mesures adaptées pour la prévention des accidents.





	<p>Lisez le mode d'emploi et observez les consignes de sécurité avant de procéder à la mise en service !</p>
	<p>Utiliser des gants de travail !</p>
	<p>Porter des chaussures de sécurité évitant les accidents !</p>
	<p>Le produit respecte les directives européennes en vigueur.</p>
	<p>Le produit respecte les directives serbes en vigueur.</p>
<p>⚠ Attention !</p>	<p>Dans ce mode d'emploi, nous avons signalé les points qui concernent votre sécurité par ce signe.</p>

Table des matières:

Page:

1.	Introduction	24
2.	Description du produit.....	24
3.	Fournitures.....	24
4.	Utilisation conforme.....	24
5.	Consignes de sécurité.....	25
6.	Caractéristiques techniques.....	26
7.	Déballage.....	26
8.	Structure/avant mise en service.....	26
9.	Mise en service.....	26
10.	Nettoyage.....	27
11.	Transport.....	27
12.	Stockage.....	27
13.	Maintenance	27
14.	Élimination et recyclage.....	28
15.	Dépannage	28
16.	Déclaration de conformité	59



1. Introduction

Fabricant :

Scheppach GmbH
Günzburger Straße 69
D-89335 Ichenhausen

Cher client,

Nous espérons que votre nouveau produit vous apportera satisfaction et de bons résultats.

Remarque :

Conformément à la loi en vigueur sur la responsabilité du fait des produits, le fabricant de ce produit n'est pas responsable des dommages survenus sur ce produit dans les cas suivants :

- Manipulation incorrecte
- Non-respect du mode d'emploi
- Réparations effectuées par des tiers, des spécialistes non autorisés
- Montage et remplacement des pièces de rechange non originales
- Utilisation non conforme

Attention :

Le mode d'emploi fait partie du produit. Il contient des remarques importantes sur l'utilisation sécuritaire, réglementaire et économique du produit et sur la façon d'éviter les dangers, de limiter les frais de réparation, de réduire les périodes d'arrêt et d'augmenter la fiabilité et la durée de vie du produit. Outre les dispositions de sécurité figurant dans ce mode d'emploi, vous devez absolument observer les prescriptions concernant le fonctionnement du produit en vigueur dans votre pays. Avant d'utiliser le produit, familiarisez-vous avec les consignes de sécurité et d'utilisation. Utilisez le produit uniquement conformément aux descriptions et pour les domaines d'utilisation prescrits. Conservez bien le mode d'emploi et transmettez tous les documents en cas de remise du produit à un tiers.

2. Description du produit

1. Levier de commande
2. Timon
3. Fourche
4. Axe
5. Axe de sécurité
6. Manchon de serrage
7. Chaîne

- A. Levier
- B. Écrou
- C. Vis de remplissage d'huile
- D. Vis de purge d'huile

3. Fournitures

Pos.	Quantité	Désignation
2	1x	Timon
3	1x	Enfourchure
4	1x	Axe
6	2x	Manchon de serrage
		Mode d'emploi

4. Utilisation conforme

Le chariot élévateur est destiné exclusivement au transport horizontal de charges palettisées sur des surfaces de sol planes et solides à l'intérieur des locaux d'une entreprise. Il sert au déplacement manuel, ainsi qu'à l'abaissement ou au levage de charges sur des palettes ou des supports de charge comparables sur de courtes distances.

La capacité de charge maximale ne doit pas être dépassée. La charge doit être centrée et répartie uniformément sur la fourche.

L'utilisation conforme comprend exclusivement :

- Transport de charges à l'intérieur d'une entreprise à l'aide d'un support de charge adapté (par exemple, europalette)
- Exploitation manuelle par un personnel formé
- Déplacement sur des sols fermes, plans, secs et porteurs
- Levage et abaissement de charges dans la plage de levage prévue.

Toute autre utilisation est considérée comme non conforme. Notamment :

- Transport de personnes
- Levage ou abaissement de personnes
- Utilisation sur des surfaces inclinées, dans des escaliers ou un sol irrégulier
- Traction ou poussée avec des véhicules ou des entraînements mécaniques
- Utilisation en extérieur par des conditions météorologiques défavorables (par exemple, pluie, neige, gel)

- Dépassement de la charge admissible
- Exploitation par un personnel non formé.

Le produit doit être utilisé selon les dispositions correspondantes. Toute autre utilisation est considérée comme étant non conforme. Le fabricant décline toute responsabilité quant aux dommages ou blessures qui en résulteraient. Dans ce cas, l'utilisateur/opérateur est le seul responsable.

Le respect des consignes de sécurité, des instructions de montage et des consignes d'utilisation du mode d'emploi fait également partie de l'utilisation conforme. Les personnes utilisant le produit et en assurant la maintenance doivent être familiarisés avec celui-ci et connaître les dangers possibles qu'il implique.

Toute modification du produit annule toute garantie du fabricant pour les dommages en résultant.

Le produit ne doit être utilisé qu'avec des pièces de rechange et des accessoires originaux du fabricant. Respectez les prescriptions de sécurité, de travail et de maintenance du fabricant, ainsi que les dimensions indiquées dans les caractéristiques techniques.

Remarque : conformément aux dispositions, nos produits n'ont pas été conçus pour une utilisation commerciale, artisanale ou industrielle. Nous déclinons toute responsabilité si le produit est utilisé dans des exploitations commerciales, artisanales ou industrielles, ou dans le cadre d'activités comparables.

Remarque : Toute utilisation non conforme peut entraîner des dommages matériels ou des risques pour les personnes et annule toute responsabilité du fabricant.

5. Consignes de sécurité

Consignes de sécurité générales

- Le mode d'emploi a été créé de manière à ce que vous puissiez travailler en toute sécurité avec votre produit.
- Les personnes n'ayant pas connaissance de ces instructions ne doivent pas mettre cet produit en service.
- Lisez ce mode d'emploi avant de procéder à la mise en service complète de votre appareil. Respectez en particulier les consignes de sécurité.
- Ce mode d'emploi est destiné aux personnes possédant des connaissances techniques de base dans la manipulation des produits, tels que ceux décrits ici.

- Si vous ne possédez encore aucune expérience avec un produit de ce type, vous devez d'abord obtenir de l'aide de personnes expérimentées.
- Conservez tous les documents fournis avec le produit afin de pouvoir vous informer si nécessaire. Conservez la preuve d'achat pour d'éventuels cas de recours à la garantie.
- Si le produit est prêté ou vendu, veuillez lui joindre l'ensemble des documents fournis.
- Respectez les consignes d'utilisation et de maintenance que vous trouverez dans cette notice.
- Veillez à ce que les enfants ne puissent pas jouer avec le produit.
- Il est interdit d'apporter des modifications sans autorisation !
- Les produits défectueux doivent être réparés immédiatement afin de minimiser l'étendue des dommages et de ne pas compromettre la sécurité du produit.
- Les chariots élévateurs pour palettes ne doivent être utilisés et exploités que dans le cadre des conditions définies par le présent mode d'emploi.
- Il est strictement interdit d'ajouter des équipements au produit, de le modifier ou de le transformer.
- Si, en cours d'utilisation, des dangers et risques autres que ceux décrits dans le présent mode d'emploi surviennent, l'opérateur est tenu d'en informer le fabricant.
- Ne dépassez jamais le poids de levage autorisé défini pour le dispositif de levage.
- Utilisez toujours le chariot élévateur pour palettes sur un sol ferme et horizontal.
- Vous ne devez jamais travailler ni saisir une charge soulevée à moins d'avoir pris des précautions supplémentaires pour empêcher que le véhicule ne roule, glisse ou bascule.
- N'apportez pas de changement au réglage de la soupape de sécurité. Avant chaque utilisation, vérifiez le bon fonctionnement, et en particulier le niveau d'huile hydraulique, et scrutez les fuites éventuelles.
- Les fuites d'autres liquides (huile hydraulique) peuvent pénétrer la peau et causer de graves blessures ! Consulter un médecin ! Risque d'infection !

Consignes de sécurité supplémentaires

- N'effectuez les travaux d'équipement, de maintenance et de nettoyage sur le produit qu'avec des gants de protection afin d'éviter toute blessure sur les pièces tranchantes de l'appareil.
- Lorsque vous travaillez avec et sur le produit, vous devez porter des chaussures de sécurité robustes.

- Avant chaque utilisation, effectuez toujours une inspection visuelle, puis un contrôle de fonctionnement du produit afin d'identifier les composants endommagés ou usés et de confier leur réparation à du personnel qualifié avant la mise en service.
- Avant de soulever la charge, assurez-vous que la vanne de vidange est fermée.
- Le chariot élévateur pour palettes ne peut être utilisé que par des personnes âgées de 16 ans révolus. Une exception : l'utilisation par un jeune dans le contexte d'une formation professionnelle permettant d'acquérir la compétence sous la supervision d'un instructeur.
- Utilisez le produit exclusivement dans des locaux bien éclairés.
- Soyez particulièrement prudent lorsque vous conduisez en pente et en cas de temps venteux. La charge risque de glisser. Il existe un risque d'écrasement et de coupure.

6. Caractéristiques techniques

Capacité de charge	2500 kg
Hauteur maximale des fourches	190 mm
Hauteur minimale des fourches	85 mm
Hauteur de course	105 mm
Longueur des fourches	1150 mm
Largeur individuelle de fourche	160 mm
Diamètre de la roue de chargement	80 mm
Diamètre de la roue de commande	180 mm
Poids	62 kg

Sous réserve de modifications techniques !

7. Déballage

- Ouvrez l'emballage et sortez délicatement le produit.
- Retirez le matériau d'emballage, ainsi que les protections d'emballage et de transport (s'il y a lieu).
- Vérifiez que les fournitures sont complètes.
- Vérifiez que le produit et les accessoires n'ont pas été endommagés lors du transport. En cas de réclamations, le livreur doit en être informé immédiatement. Les réclamations ultérieures ne seront pas acceptées.
- Conservez si possible l'emballage jusqu'à la fin de la période de garantie.

- Familiarisez-vous avec le produit à l'aide du mode d'emploi avant de commencer à l'utiliser.
- N'utilisez que des pièces d'origine pour les accessoires ainsi que les pièces d'usure et de rechange. Vous trouverez les pièces de rechange chez votre revendeur.
- Lors de la commande, indiquez la référence, ainsi que le type et l'année de construction du produit.

⚠ AVERTISSEMENT !

Le produit et les matériaux d'emballage ne sont pas des jouets ! Les enfants ne doivent pas jouer avec les sacs en plastique, films d'emballage et pièces de petite taille ! Il existe un risque d'ingestion et d'étouffement !

8. Structure/avant mise en service

⚠ ATTENTION !

Avant la mise en service, monter impérativement le produit en entier !

1. Assurez-vous que l'axe de sécurité (5) est inséré dans la pompe.
2. À l'aide d'un marteau, insérez le manchon de serrage (6) dans l'axe (4). (Fig. E)
3. Introduisez le timon (2) dans la pompe et poussez l'axe (4) à travers le timon (2) en veillant à ce que la chaîne (7) pende à l'arrière du timon. (Fig. F)
4. Insérez la chaîne (7) dans l'alésage de l'axe (4). (Fig. G)
5. À l'aide d'un marteau, insérez le deuxième manchon de serrage (6) de l'autre côté dans l'axe (4). (Fig. F) Le manchon de serrage (6) doit dépasser des deux côtés de l'axe (4). (Fig. E)
6. Poussez le timon (2) vers le bas et retirez soigneusement l'axe de sécurité (5). (Fig. I)
7. Poussez le levier (A) vers le bas et faites glisser la broche de guidage de la chaîne (7) à travers le guidage du levier (A). (Fig. J)
8. Fixez la broche de guidage en serrant l'écrou (B).
Remarque : L'écrou (B) ne doit pas être trop serré.

9. Mise en service

Vérifiez que la machine soit entièrement montée et de manière conforme aux prescriptions. Procédez à un contrôle avant chaque utilisation :

- État de la machine
- Serrage de toutes les vis
- Étanchéité du système hydraulique

- Niveau d'huile
- Visibilité de toutes les inscriptions

9.1 Positions des leviers (fig. K)

Le levier intégré au timon (1) présente 3 positions :

- Pour abaisser la fourche, relevez le levier de commande (1) (pos. « Down »). Dès que vous le relâchez, il retrouve sa position neutre.
- La position du levier « Neutral » est utilisée pour déplacer le chariot élévateur. Dans cette position, le timon peut être déplacé vers le haut et le bas sans déplacer la fourche.
- Pour relever la fourche, abaissez le levier de commande (1) (pos. « Up »). Par l'abaissement et le relevage du timon (2), la fourche (3) est relevée.

⚠ Attention ! Veillez à ce que le produit repose complètement sur la palette. La capacité de charge du produit ne doit pas être dépassée !

10. Nettoyage

Nous vous recommandons de nettoyer le produit après chaque utilisation.

Essayez de temps en temps le produit à l'aide d'un chiffon afin d'en éliminer la poussière.

Nettoyez régulièrement le produit avec un chiffon humide et un peu de savon noir. N'utilisez pas de produits de nettoyage ou de solvants qui risqueraient d'attaquer les pièces en plastique du produit. Veillez à ce que l'eau ne puisse pas pénétrer à l'intérieur du produit.

11. Transport

Pour transporter le chariot élévateur, sécurisez-le afin qu'il ne roule pas. Retirez les impuretés grossières du produit.

12. Stockage

Abaissez les fourches du chariot élévateur pour libérer l'énergie stockée. Cela permet d'assurer une plus grande durabilité des joints et vannes.

Entreposez le produit et ses accessoires dans un lieu sombre, sec et à l'abri du gel. En outre, ce lieu doit être hors de portée des enfants.

La température de stockage optimale se situe entre 5 et 30 °C.

Conservez le produit dans l'emballage d'origine. Recouvrez le produit afin de le protéger de la poussière ou de l'humidité. Conservez le mode d'emploi à proximité du produit.

13. Maintenance

⚠ ATTENTION !

Utilisez exclusivement des pièces de rechange que nous avons autorisées !

⚠ ATTENTION !

Avant d'intervenir sur l'installation hydraulique, déposez le produit et mettez l'installation hors pression !

13.1 Purge de l'unité hydraulique

Par un déplacement ou un pompage, de l'air peut s'accumuler dans le système hydraulique. La fourche risque ainsi de ne pas se soulever lors du pompage. Pour éliminer ce problème, maintenez le levier de commande (1) en position « Down » et relevez et abaissez le timon plusieurs fois.

13.2 Lubrification

Graissez tous les roulements et axes avec un lubrifiant adapté.

13.3 Nettoyage du clapet de surpression

Pour nettoyer le clapet de surpression, déplacez rapidement le timon vers le haut et le bas jusqu'à atteindre la hauteur maximale. À l'étape suivante, relevez le levier de commande (1) en pos. « Down ».

13.4 Vidange de l'huile (fig. L)

1. Pour ce faire, commencez par ouvrir la vis de remplissage d'huile (C), puis la vis de vidange d'huile (D).
2. Laissez entièrement l'huile s'écouler dans un récipient.
3. Revissez la vis de vidange d'huile (D) et versez 0,25 l d'huile hydraulique au moyen de la vis de remplissage d'huile (3).
4. Revissez à présent la vis de remplissage d'huile (3).

Informations de service

Notez que, pour ce produit, les composants suivants sont soumis à une usure naturelle ou due à l'utilisation et que les composants suivants sont nécessaires en tant que consommables.

Pièces d'usure* : Joints, roulettes, huile hydraulique

* ne sont pas nécessairement fournis !

Les pièces de rechange et accessoires sont disponibles auprès de notre centre de service après-vente. Pour ce faire, scannez le QR Code figurant sur la page d'accueil.

14. Élimination et recyclage

Consignes relatives à l'emballage



Les matériaux d'emballage sont recyclables. Merci d'éliminer les emballages de manière respectueuse de l'environnement.





15. Dépannage

Le tableau suivant indique les symptômes d'erreur et décrit les solutions possibles si votre machine ne fonctionne pas correctement. Si vous n'arrivez pas à localiser et éliminer le problème de cette manière, adressez-vous à l'atelier de service après-vente.

Défaut	Cause possible	Solution
La fourche ne se soulève pas	Trop peu d'huile	Vérifier l'éventuelle présence de fuites et faire l'appoint d'huile
	La bille en acier ne rentre pas dans l'unité hydraulique	Voir « Nettoyage du clapet de surpression »
La fourche s'abaisse d'elle-même	La bille en acier ne rentre pas dans l'unité hydraulique	Voir « Nettoyage du clapet de surpression »
	Clapet de surpression mal réglé	Réglez le clapet de surpression au niveau de la vis de réglage de la pression jusqu'à ce qu'il ne s'abaisse plus de lui-même.
	Fuite au niveau des vannes	Serrer les vannes
La fourche ne s'abaisse pas	Goupille de guidage cassée	Remplacez les pièces défectueuses.
	Timon de fourche cassé	Remplacez les pièces défectueuses.
Le levier de commande ne reste pas en position « Neutral »	Levier (A) mal réglé	Régler le levier (A) au moyen d'un tournevis pour vis à fente

Spiegazione dei simboli sul prodotto

L'utilizzo di simboli in questo manuale serve ad attirare la vostra attenzione sui possibili rischi. I simboli di sicurezza e le spiegazioni che li accompagnano devono essere perfettamente compresi. Le avvertenze in quanto tali non eliminano i rischi e non possono sostituire le misure atte a prevenire gli infortuni.

	<p>Prima della messa in funzione leggere e osservare le istruzioni per l'uso e le norme di sicurezza!</p>
	<p>Utilizzare guanti da lavoro!</p>
	<p>Usare scarpe antinfortunistiche!</p>
	<p>Il prodotto è conforme alle direttive europee in vigore.</p>
	<p>Il prodotto è conforme alle direttive serbe in vigore.</p>
<p>⚠ Attenzione!</p>	<p>Nelle presenti istruzioni di servizio i punti riguardanti la sicurezza sono contrassegnati dal seguente simbolo</p>

Indice:**Pagina:**

1.	Introduzione	31
2.	Descrizione prodotto	31
3.	Contenuto della fornitura	31
4.	Impiego conforme alla destinazione d'uso.....	31
5.	Indicazioni di sicurezza	32
6.	Dati tecnici	33
7.	Disimballaggio	33
8.	Allestimento / Prima della messa in funzione	33
9.	Messa in funzione.....	33
10.	Pulizia.....	34
11.	Trasporto.....	34
12.	Stoccaggio	34
13.	Manutenzione	34
14.	Smaltimento e riciclaggio	35
15.	Risoluzione dei guasti.....	35
16.	Dichiarazione di conformità.....	59

1. Introduzione

Produttore:

Scheppach GmbH
Günzburger Straße 69
D-89335 Ichenhausen, Germania

Egregio cliente,

Le auguriamo un lavoro piacevole e di successo con il suo nuovo prodotto.

Indicazione:

Sulla base della legge attualmente in vigore sulla responsabilità per prodotti difettosi, il fabbricante del presente prodotto non risponde dei danni al prodotto in questione o derivanti da esso in caso di:

- Trattamento improprio
- Mancato rispetto delle istruzioni per l'uso
- Riparazioni da parte di terzi, personale tecnico non autorizzato
- Montaggio e sostituzione di pezzi di ricambio non originali
- Utilizzo non conforme

Da osservare:

Le istruzioni per l'uso sono parte integrante del prodotto. Esse contengono avvertenze importanti su come utilizzare il prodotto in modo sicuro, corretto ed economico, su come evitare i pericoli, risparmiare sui costi di riparazione, ridurre i tempi di inattività ed aumentare l'affidabilità e la durata di vita del prodotto. Oltre alle disposizioni di sicurezza contenute nelle qui presenti istruzioni per l'uso, è necessario altresì osservare le norme in vigore nel proprio Paese per il prodotto. Cerchi di prendere dimestichezza, prima dell'utilizzo, con tutte le avvertenze di sicurezza e di comando. Utilizzare il prodotto solo come descritto e per i campi di applicazione specificati. Conservare le istruzioni per l'uso in un luogo sicuro e consegnare personalmente tutta la documentazione all'atto del passaggio del prodotto a terzi.

2. Descrizione prodotto

1. Leva di comando
2. Timone
3. Forca
4. Asse
5. Perno di sicurezza
6. Manicotto di serraggio
7. Catena

- A. Leva
- B. Dado
- C. Tappo filettato di rabbocco dell'olio
- D. Tappo di scarico dell'olio

3. Contenuto della fornitura

Pos.	Quantità	Denominazione
2	1x	Timone
3	1x	Alloggiamento della forca
4	1x	Asse
6	2x	Manicotto di serraggio
		Istruzioni per l'uso

4. Impiego conforme alla destinazione d'uso

Il carrello elevatore è concepito esclusivamente per il trasporto orizzontale di carichi su pallet su superfici del pavimento piane e resistenti all'interno di stabilimenti. Serve per lo spostamento manuale e l'abbassamento o il sollevamento di carichi su pallet o supporti di carico analoghi su brevi distanze.

Non superare la capacità di carico massima. Il carico deve essere suddiviso in modo uniforme al centro sulle forche.

L'utilizzo conforme alla destinazione d'uso include solamente:

- il trasporto aziendale interno di carichi con un supporto di carico adeguato (ad es. europallet),
- l'impiego manuale da parte di personale formato,
- lo spostamento su fondi resistenti, piani, asciutti e con portata sufficiente,
- il sollevamento e l'abbassamento di carichi all'interno del campo di sollevamento previsto.

Qualsiasi uso diverso risulta essere non conforme alla destinazione d'uso. Tra questi rientra in particolare:

- il trasporto di persone,
- il sollevamento o l'abbassamento di persone,
- l'utilizzo di superfici inclinate, scale o un fondo non piano,
- tirare o spingere veicoli o azionamenti meccanici,
- l'utilizzo in aree esterne in condizioni atmosferiche sfavorevoli (ad es. pioggia, neve, ghiaccio),

- il superamento della capacità di carico ammessa,
- l'utilizzo da parte di personale non formato.

È consentito impiegare il prodotto solo conformemente alla sua destinazione d'uso. Un uso diverso o che oltrepassi quello previsto è da considerarsi non conforme. L'utente/l'operatore, e non il produttore, è unico responsabile dei danni o di qualsiasi tipo di lesione derivante.

L'osservanza delle indicazioni di sicurezza, nonché il rispetto delle istruzioni di montaggio e delle indicazioni operative contenute nelle istruzioni per l'uso sono fondamentali al fine di un utilizzo del dispositivo conforme alla destinazione d'uso.

Le persone che utilizzano il prodotto e ne eseguono la manutenzione devono possedere una certa dimestichezza con lo stesso ed essere al corrente dei possibili pericoli.

Modifiche al prodotto escludono completamente la responsabilità del produttore per i danni che ne derivano. Il prodotto può essere utilizzato soltanto con componenti e accessori originali del produttore.

Le disposizioni relative alla sicurezza, al lavoro e alla manutenzione del produttore e le misure indicate nei Dati tecnici devono essere rispettate.

Si prega di osservare che i nostri prodotti non sono destinati a un uso commerciale, artigianale o industriale. Si declina ogni responsabilità qualora il prodotto venga impiegato nel quadro di un'attività commerciale, artigianale, industriale o simili.

Indicazione: Un utilizzo non conforme alla destinazione d'uso può portare a danni materiali o a rischi personali ed esonera il produttore da qualunque responsabilità.

5. Indicazioni di sicurezza

Indicazioni di sicurezza generali

- Le istruzioni per l'uso sono state redatte in modo che sia possibile lavorare il modo sicuro col proprio prodotto.
- Le persone che non conoscono queste istruzioni per l'uso non devono mettere in funzione il prodotto
- Leggere accuratamente le istruzioni per l'uso prima della messa in funzione. Attenersi in particolare alle indicazioni di sicurezza
- Le presenti istruzioni per l'uso sono rivolte alle persone con conoscenze tecniche di base nella manipolazione di prodotti come quello qui descritto.

- Se non si ha ancora esperienza con un prodotto di questo tipo, si dovrebbero prima chiedere aiuto a persone esperte.
- Conservare tutta la documentazione fornita insieme al prodotto, in modo che sia possibile informarsi all'occorrenza. Conservare la ricevuta di acqua per eventuali casi di garanzia.
- Se il prodotto viene prestato o venduto, fornire anche tutta la documentazione in dotazione.
- Attenersi alle istruzioni di manutenzione e di comando contenute nelle istruzioni per l'uso
- Accertarsi che nessun bambino possa giocare con il prodotto.
- Sono vietate modifiche non autorizzate!
- I prodotti difettosi devono essere riparati immediatamente per ridurre al minimo l'entità del danno e non compromettere la sicurezza del prodotto
- I carrelli elevatori per pallet possono essere utilizzati e azionari solo nel quadro delle condizioni definite nelle presenti istruzioni per l'uso.
- Sono severamente vietate integrazioni, modifiche e conversioni dei prodotti.
- Se durante il funzionamento si manifestano pericoli e rischi che non sono stati descritti nelle presenti istruzioni per l'uso, il gestore è tenuto ad informare il produttore.
- Non superare mai il peso sollevabile ammesso definito per il sollevatore.
- Utilizzare il carrello elevatore per pallet sempre e solo su un fondo piano e resistente.
- Non lavorare né accedere mai ad aree sotto a carichi sospesi, qualora non si siano adottate misure supplementari per impedire lo scivolamento, il rovesciamento o il ribaltamento del veicolo.
- Non modificare la regolazione della valvola di sicurezza. Controllare prima di ogni uso la funzionalità, controllando in particolare il livello dell'olio idraulico e verificando eventuali perdite.
- I liquidi (olio idraulico) che fuoriescono ad alta pressione possono penetrare nel corpo attraverso la pelle e provocare gravi lesioni! In caso di lesioni rivolgersi ad un medico! Rischio di infezione!

Ulteriori indicazioni di sicurezza

- Eseguire le operazioni di equipaggiamento, manutenzione e pulizia sul prodotto solo indossando guanti protettivi, per evitare di ferirsi con parti del dispositivo taglienti.
- Durante il lavoro con o sul prodotto, è necessario indossare guanti protettivi da lavoro robusti.

- Prima di ogni utilizzo, eseguire sempre un controllo visivo e poi funzionale del prodotto per identificare danni e componenti usurati e affidare la relativa manutenzione a personale qualificato prima della messa in funzione.
- Prima di sollevare il carico, assicurarsi che la valvola di scarico sia chiusa.
- L'azionamento del carrello elevatore per pallet è consentito solo a persone che hanno compiuto i 16 anni di età. Un'eccezione viene rappresentata dall'uso da parte di giovani, quando l'uso avviene nel corso di una formazione professionale per acquisire l'abilità sotto la supervisione di un istruttore.
- Usare il prodotto solo in ambienti ben illuminati.
- Prestare particolare attenzione quando si procede in pendenza e in caso di effetto del vento. Il carico potrebbe scivolare e cadere. Sussiste il pericolo di schiacciamento e di taglio.

6. Dati tecnici

Capacità di carico	2500 kg
Altezza massima delle forche	190 mm
Altezza minima delle forche	85 mm
Altezza di sollevamento	105 mm
Lunghezza delle forche	1150 mm
Larghezza della singola forca	160 mm
Diametro della ruota di carico	80 mm
Diametro della ruota di comando	180 mm
Peso	62 kg

Con riserva di modifiche tecniche!

7. Disimballaggio

- Aprite l'imballaggio ed estraete con cautela il prodotto.
- Rimuovete il materiale di imballaggio nonché le staffe di sicurezza per il trasporto e l'imballaggio (se presenti).
- Controllate se il contenuto della fornitura è completo.
- Controllate il prodotto e gli accessori per rilevare l'eventuale presenza di danni dovuti al trasporto. In caso di reclami informare immediatamente la ditta trasportatrice. Non si accettano reclami successivi.
- Ove possibile, conservare l'imballaggio fino alla scadenza della garanzia.

- Prima dell'impiego familiarizzare con il prodotto con l'aiuto delle istruzioni per l'uso.
- Utilizzare solo pezzi originali per quanto riguarda accessori e pezzi di ricambio o soggetti ad usura. È possibile acquistare i pezzi di ricambio presso il proprio rivenditore specializzato.
- In caso di ordinazioni, indicare i nostri codici di articoli, il tipo e l'anno di costruzione del prodotto.

⚠ AVVISIO!

Il prodotto e il materiale d'imballaggio non sono giocattoli per bambini! I bambini non devono giocare con i sacchetti di plastica, pellicole e piccole parti! Sussiste il pericolo di ingerimento e soffocamento!

8. Allestimento / Prima della messa in funzione

⚠ ATTENZIONE!

Prima della messa in funzione del prodotto, è obbligatorio montarlo completamente!

1. Assicurarsi che il perno di sicurezza (5) sia inserito nella pompa.
2. Battere sul manicotto di serraggio (6) con un martello sull'asse (4). (Fig. E)
3. Inserire il timone (2) nella pompa e spingere l'asse (4) attraverso il timone (2). Nel farlo, assicurarsi che la catena (7) sporga dietro al timone. (Fig. F)
4. Inserire la catena (7) attraverso il foro dell'asse (4). (Fig. G)
5. Battere sul secondo manicotto di serraggio (6) sull'altro lato, con un martello sull'asse (4). (Fig. F) Il manicotto di serraggio (6) deve vedersi su entrambi i lati dell'asse (4). (Fig. E)
6. Premere verso il basso il timone (2) ed estrarre il perno di sicurezza (5) con attenzione. (Fig. I)
7. Premere la leva (A) verso il basso e spingere il perno di guida della catena (7) attraverso la guida della leva (A). (Fig. J)
8. Fissare il perno di guida stringendo il dado (B). **Indicazione:** Il dado (B) non dovrebbe essere stretto troppo.

9. Messa in funzione

Accertarsi che la macchina sia montata al completo e nel rispetto delle norme. Prima di ogni impiego controllare:

- Verificare la presenza di danni sulla macchina,

- Se tutte le viti sono serrate bene,
- se l'impianto idraulico ha punti non a tenuta
- il livello dell'olio
- Visibilità di tutte le scritte

9.1 Posizioni della leva (Fig. K)

La leva di comando installate nel timone (1) dispone di 3 posizioni:

- Per abbassare la forcella, sollevare la leva di comando (1) verso l'alto (Pos. "Down"). Non appena la si rilascia, ritorna in modo elastico in posizione neutra.
- La posizione della leva "neutra" si utilizza quando si sposta il carrello elevatore. In questa posizione è possibile spostare verso l'alto e verso il basso il timone, senza muovere la forca.
- Per abbassare la forca, premere la leva di comando (1) verso il basso (Pos. "Up"). Muovendo verso l'alto e verso il basso il timone (2) si solleva la forca (3).

⚠ Attenzione! Assicurarsi che la merce sia disposta completamente sul pallet. Non superare la capacità di carico del prodotto!

10. Pulizia

Si raccomanda di pulire il prodotto subito dopo ogni utilizzo.

Di tanto in tanto, pulire la polvere dal prodotto con un panno.

Pulire regolarmente il prodotto con un panno umido e un po' di sapone lubrificante. Non impiegare detergenti o solventi; questi potrebbero corrodere i componenti in plastica del prodotto. Assicurarsi che non possa penetrare acqua all'interno del prodotto.

11. Trasporto

Per trasportare il carrello elevatore, bloccarlo per evitare che si muova. Rimuovere lo sporco grossolano dal prodotto.

12. Stoccaggio

Fare scendere le forche del carrello elevatore per rilasciare l'energia accumulata. Questo porta a una durabilità maggiore delle guarnizioni e delle valvole.

Conservare il prodotto e i suoi accessori in un luogo buio, asciutto, al riparo dal gelo e non accessibile a bambini.

La temperatura di stoccaggio ideale è compresa tra 5 e 30 °C.

Conservare il prodotto nel suo imballaggio originale. Coprire il prodotto per proteggerlo da polvere o umidità. Conservare le istruzioni per l'uso nei pressi del prodotto.

13. Manutenzione

⚠ ATTENZIONE!

Utilizzare solo pezzi di ricambio da noi autorizzati!

⚠ ATTENZIONE!

Prima di eseguire lavori all'impianto idraulico, arrestare il prodotto e depressurizzare l'impianto!

13.1 Sfiato dell'unità idraulica

A seguito di spostamento o pompaggio, si può accumulare aria nel sistema idraulico. Questo può comportare che la forca non si sollevi durante il pompaggio. Per risolvere questo problema, tenere la leva di comando (1) in posizione "Down" e spostare il timone in alto e in basso più volte.

13.2 Lubrificazione

Ingrassare tutti i cuscinetti e gli assi con il relativo lubrificante.

13.3 Pulizia della valvola limitatrice della pressione

Per pulire la valvola limitatrice della pressione, spostare rapidamente il timone verso l'alto e il basso, fino al raggiungimento dell'altezza massima. Nel passo successivo tirare la leva di comando (1) verso l'alto in posizione "Down".

13.4 Cambio dell'olio (Fig. L)

1. Aprire a tale proposito il tappo filettato di rabbocco dell'olio (C) e in seguito quello di scarico dell'olio (D).
2. Fare defluire completamente l'olio in un contenitore.
3. Avvitare il tappo filettato di scarico dell'olio (D) nuovamente e riempire con 0,25l di olio idraulico mediante il tappo filettato di rabbocco dell'olio (3).
4. Riavvitare a questo punto anche il tappo filettato di rabbocco dell'olio (3).

Informazioni sulle riparazioni

Occorre notare che in questo prodotto i seguenti componenti sono soggetti a naturale usura o usura legata all'uso e sono richiesti i seguenti pezzi come materiali di consumo.

Pezzi soggetti a usura*: Guarnizioni, rulli, olio idraulico

* non necessariamente compreso nel contenuto della fornitura!

I pezzi di ricambio e gli accessori sono reperibili presso il nostro Service Center. Scansionare a tal fine il codice QR che si trova in prima pagina.

14. Smaltimento e riciclaggio

Avvertenze per l'imballaggio



Il materiale d'imballaggio è riciclabile. Si prega di smaltire gli imballaggi nel rispetto dell'ambiente.

15. Risoluzione dei guasti

La seguente tabella indica dei sintomi di malfunzionamento e descrive come porvi rimedio, qualora la macchina non funzionasse correttamente. Se non si riesce a localizzare e risolvere il problema, rivolgersi all'officina del servizio assistenza.

Guasto	Possibile causa	Azione correttiva
La forca non si solleva	Olio insufficiente	Verificare le perdite e rabboccare con olio
	La sfera in acciaio non è posizionata nell'unità idraulica	Vedere "Pulizia della valvola limitatrice della pressione"
La forca si abbassa da sola	La sfera in acciaio non è posizionata nell'unità idraulica	Vedere "Pulizia della valvola limitatrice della pressione"
	Valvola limitatrice della pressione impostata in modo errato	Regolare la valvola limitatrice della pressione sulla vite di regolazione della pressione fino a quando non si abbassa da sola.
	Perdite sulle valvole	Stringere le valvole
La forca non si abbassa	Perno di guida rotto	Sostituire le parti rotte.
	Tiranti della forca rotti	Sostituire le parti rotte.
La leva di comando non rimane in posizione "neutra"	Leva (A) regolata in modo errato	Regolare la leva (A) usando un cacciavite a intaglio

Verklaring van de symbolen op het product

Het gebruik van symbolen in deze handleiding is bedoeld om uw aandacht te vestigen op eventuele risico's. De veiligheidssymbolen en de bijbehorende uitleg moeten goed worden begrepen. De waarschuwingen zelf voorkomen geen risico's en kunnen de juiste maatregelen betreffende ongevallenpreventie niet vervangen.

	Lees voorafgaand aan de ingebruikname de gebruikshandleiding en de veiligheidsvoorschriften!
	Werkhandschoenen dragen!
	Veiligheidsschoenen dragen!
	Het product voldoet aan de geldende EU-bepalingen.
	Het product voldoet aan de geldende Servische richtlijnen.
⚠ Let op!	In deze gebruikshandleiding hebben wij punten, die uw veiligheid betreffen, van dit teken voorzien

Inhoudsopgave:
Pagina:

1.	Inleiding.....	38
2.	Productbeschrijving.....	38
3.	Leveringsomvang	38
4.	Beoogd gebruik.....	38
5.	Veiligheidsvoorschriften	39
6.	Technische gegevens.....	40
7.	Uitpakken.....	40
8.	Montage / Voor ingebruikname	40
9.	In gebruik nemen.....	40
10.	Reiniging.....	41
11.	Transport.....	41
12.	Opslag.....	41
13.	Onderhoud.....	41
14.	Afvalverwerking en hergebruik.....	42
15.	Verhelpen van storingen.....	42
16.	Conformiteitsverklaring.....	59

1. Inleiding

Fabrikant:

Schepach GmbH
Günzburger Straße 69
D-89335 Ichenhausen

Geachte klant,

Wij wensen u veel plezier en succes bij het werken met uw nieuwe product.

Aanwijzing:

De fabrikant van dit product is volgens de van kracht zijnde wet inzake productaansprakelijkheid niet aansprakelijk voor schade die aan dit product of door dit product ontstaan bij:

- Ondeskundige behandeling
- Het niet in acht nemen van de gebruikshandleiding
- Reparaties door derden, niet geautoriseerde vakmensen
- Inbouw en vervanging van niet-originele reserveonderdelen
- Gebruik dat niet conform de voorschriften is

Let op:

De gebruikshandleiding maakt deel uit van dit product. Deze bevat belangrijke aanwijzingen, hoe u met het product veilig, vakkundig en economisch werkt, hoe u gevaren vermijdt, reparatiekosten uitspaart, uitvaltijden vermindert en de betrouwbaarheid en levensduur van het product verhoogt. Aanvullend op de veiligheidsbepalingen van deze gebruikshandleiding moet u absoluut de voor de werking van het product geldende voorschriften van uw land in acht nemen.

Maak u voor aanvang van de werkzaamheden bekend met alle bedienings- en veiligheidsinstructies. Gebruik het product uitsluitend als beschreven en voor de aangegeven toepassingen. Bewaar de gebruikshandleiding daarom goed, en verstrek alle documentatie als het product wordt doorgegeven aan derden.

2. Productbeschrijving

1. Bedieningshendel
2. Dissel
3. Vork
4. As
5. Veiligheidsspennen
6. spanhuls
7. Ketting

- A. Hendel
- B. moer
- C. olievuldop
- D. Olieaftapplug

3. Leveringsomvang

Pos.	Aantal	Aanduiding
2	1x	Dissel
3	1x	Vorkbehuizing
4	1x	As
6	2x	spanhuls
Gebruiksaanwijzing		

4. Beoogd gebruik

De hefwagen is uitsluitend bedoeld voor horizontaal transport van ladingen op pallets op vlakke en vaste vloerooppervlakken binnen bedrijfsfaciliteiten. Hij wordt gebruikt voor het handmatig verplaatsen en laten zakken of heffen van ladingen op pallets of vergelijkbare lastdragers over korte afstanden.

Het maximale draagvermogen mag niet worden overschreden. De lading moet gecentreerd en gelijkmatig over de vork verdeeld zijn.

Het beoogde gebruik omvat uitsluitend:

- het bedrijfsinterne transport van ladingen met een geschikte lastdrager (bijv. europallet),
- handmatige bediening door opgeleid personeel,
- het verplaatsen op vaste, vlakke, droge en draagkrachtige vloeren,
- het heffen en laten zakken van lasten binnen het bedoelde hefbereik.

Ieder daarboven uitgaand gebruik geldt als niet volgens de voorschriften. Dit omvat in het bijzonder:

- het vervoer van personen,
- het heffen of laten zakken van personen,
- het gebruik op hellende oppervlakken, trappen of oneffen grond,
- het trekken of duwen met voertuigen of mechanische aandrijvingen,
- het gebruik buitenshuis onder ongunstige weersomstandigheden (bijv. regen, sneeuw, ijs),
- de overschrijding van het toegestane draagvermogen,
- de bediening door ongetraind personeel.

Het product mag uitsluitend worden gebruikt waarvoor het bedoeld is. Elk ander of verdergaand gebruik is niet volgens de voorschriften. De gebruiker/bediener en niet de fabrikant is aansprakelijk voor ontstane schade of elke vorm van letsel.

Ook de naleving van de veiligheidsvoorschriften, de montagehandleiding en de aanwijzingen in de gebruikshandleiding maken deel uit van het beoogd gebruik.

Personen die het product gebruiken of onderhoud aan het product verrichten, moeten hiermee bekend zijn en op de hoogte zijn van de mogelijke gevaren.

De fabrikant is niet aansprakelijk voor wijzigingen die aan het product worden aangebracht en de hieruit voortvloeiende schade.

Het product mag uitsluitend met de originele onderdelen en originele accessoires van de fabrikant worden gebruikt.

De veiligheids-, werk- en onderhoudsvoorschriften van de fabrikant alsook de in de technische gegevens aangegeven afmetingen moeten in acht worden genomen.

Let erop dat onze producten volgens het beoogd gebruik niet voor bedrijfsmatige, ambachtelijke of industriële toepassingen zijn ontworpen. Wij aanvaarden geen aansprakelijkheid wanneer het product in bedrijfsmatige, ambachtelijke of industriële ondernemingen of bij soortgelijke werkzaamheden worden ingezet.

Aanwijzing: Gebruik dat niet conform de voorschriften is, kan leiden tot materiële schade of persoonlijk letsel en doet elke aansprakelijkheid van de fabrikant vervallen.

5. Veiligheidsvoorschriften

Algemene veiligheidsvoorschriften

- De gebruikshandleiding is dusdanig opgesteld dat u veilig met uw product kan werken.
- Personen, die niet deze handleiding niet kennen, mogen dit product niet in bedrijf nemen
- Lees deze gebruikshandleiding voor de ingebruikname volledig door. Neem altijd de veiligheidsvoorschriften in acht
- Deze gebruikshandleiding is bedoeld voor personen met fundamentele technische kennis in het gebruik van producten zoals hier beschreven.
- Indien u geen ervaring hebt met een dergelijk product, moet u eerst ervaren mensen om hulp vragen.
- Bewaar alle bij het product geleverde documenten zodat u deze kunt raadplegen wanneer dit nodig is.

Bewaar de aankoopbon voor eventuele garantieclaims.

- Indien het product wordt uitgeleend of verkocht, verstrekt dan alle documentatie die bij het apparaat werd geleverd.
- Neem de bedienings- en onderhoudsinstructies in acht die u in deze handleiding kunt vinden
- Let op dat kinderen niet met het product spelen kunnen.
- Onbevoegde wijzigingen zijn verboden!
- Defecte producten moeten onmiddellijk worden gerepareerd om de omvang van de schade tot een minimum te beperken en ervoor te zorgen dat de veiligheid van het product niet in gevaar wordt gebracht
- De pallet-hefwagens mogen alleen worden gebruikt binnen het kader van de in deze gebruikshandleiding gedefinieerde voorwaarden.
- Uitbreidingen, wijzigingen en verbouwingen aan de producten zijn strikt verboden.
- Indien tijdens het gebruik gevaren en risico's aan het licht komen die niet in deze gebruikshandleiding zijn beschreven, is de exploitant verplicht de fabrikant hiervan in kennis te stellen.
- Overschrijd nooit het voor de heffer toegestane toelaatbare hefgewicht.
- Plaats de pallet-hefwagen uitsluitend op een vast en stabiele ondergrond.
- Werk of reik nooit onder een geheven lading tenzij u andere veiligheidsmaatregelen hebt genomen om te voorkomen dat het voertuig weggrolt, wegglijdt of kantelt.
- Verander nooit de instelling van de veiligheidsklep. Controleer voor elk gebruik de werking, controleer hierbij met name de hydrauliekolietank en let op mogelijke lekkages.
- Onder hoge druk uittredende vloeistoffen (hydraulische olie) kunnen door de huid heendringen en zware verwondingen veroorzaken! Bij letsel een arts raadplegen! Gevaar voor infectie!

Aanvullende veiligheidsvoorschriften

- Voer installatie-, onderhouds- en reinigingswerkzaamheden aan het product alleen uit met veiligheidshandschoenen om letsels door scherpe delen van het apparaat te voorkomen.
- Draag bij werkzaamheden met en aan het product altijd stevige veiligheidsschoenen.
- Voer vóór elk gebruik altijd een visuele en vervolgens een functionele controle van het product uit om beschadigingen en versleten componenten op te sporen en laat deze vóór de ingebruikname door geschoold personeel onderhouden.

- Voor het optillen van de last, dient u te controleren of het aftapventiel gesloten is.
- De pallet-hefwagen mag alleen bediend worden door personen die de leeftijd van 16 jaar hebben bereikt. Een uitzondering hierop vormt het gebruik door jongeren, mits dit gebruik plaatsvindt in het kader van een beroepsopleiding met betrekking tot het verkrijgen van vaardigheden onder toezicht van de opleider.
- Gebruik het product uitsluitend in goed verlichte ruimtes.
- Wees met name voorzichtig bij het rijden op hellingen en bij winderige omstandigheden. De lading kan naar beneden glijden. Er bestaat gevaar voor beknelling of afsnijden.

6. Technische gegevens

Draagvermogen	2500 kg
Maximale vorkhoogte	190 mm
Minimale vorkhoogte	85 mm
Hefhoogte	105 mm
Vorklengte	1150 mm
Enkele vorkbreedte	160 mm
Diameter laadwiel	80 mm
Diameter stuurwiel	180 mm
Gewicht	62 kg

Technische wijzigingen voorbehouden!

7. Uitpakken

- Open de verpakking en haal het product er voorzichtig uit.
- Verwijder het verpakkingsmateriaal evenals de verpakkings- en transportbeveiligingen (indien voorhanden).
- Controleer of de inhoud van de levering volledig is.
- Controleer het product en de hulpstukken op transportschade. Bij klachten moet direct contact worden opgenomen met de expediteur. Reclamaties op een later tijdstip worden niet erkend.
- Bewaar de verpakking indien mogelijk tot na het verstrijken van de garantietijd.
- Maak u voor aanvang van de werkzaamheden bekend met het product aan de hand van de gebruikshandleiding.
- Gebruik bij accessoires alsook slijtage- en reserveonderdelen uitsluitend originele onderdelen.

- Reserveonderdelen zijn verkrijgbaar bij de leverancier.
- Geef bij bestellingen onze artikelnummers alsook type en bouwjaar van het product aan.

⚠ WAARSCHUWING!

Het product en de verpakkingsmaterialen zijn geen kinderspeelgoed! Kinderen mogen niet met plastic zakken, folies en kleine onderdelen spelen! Er bestaat gevaar voor inslikken en verstikkingsgevaar!

8. Montage / Voor ingebruikname

⚠ LET OP!

Het product voor de gebruikstelling in ieder geval volledig monteren!

1. Controleer of de veiligheidsspinnen (5) in de pomp steekt.
2. Klop de spanhuls (6) met behulp van een hamer in de as (4). (afb. E)
3. Plaats de dissel (2) in de pomp en duw de as (4) door de dissel (2). Let op dat de ketting (7) achter de dissel uithangt. (afb. F)
4. Steek de ketting (7) door het boorgat van de as (4). (afb. G)
5. Klop de tweede spanhuls (6) aan de andere zijde met behulp van een hamer in de as (4). (afb. F) De spanhuls (6) moet aan beide zijden van de as (4) uitsteken. (afb. E)
6. Druk de dissel (2) omlaag en trek de veiligheidspinnen (5) er voorzichtig uit. (afb. I)
7. Druk de hendel (A) omlaag en duw de geleidepen van de ketting (7) door de geleiding van de hendel (A). (afb. J)
8. Borg de geleidepen, door de moer (B) aan te halen. **Aanwijzing:** De moer (B) mag niet te vast worden aangedraaid.

9. In gebruik nemen

Controleer of de machine volledig en conform de voorschriften is gemonteerd. Controleer vóór elk gebruik:

- De machine op evt. beschadigingen,
- Of alle schroeven goed zijn aangehaald,
- De hydrauliek op lekkage controleren
- Het oliepeil
- Zichtbaarheid van alle etiketten

9.1 Hendelposities (Afb. K)

De in de dissel ingebouwde bedieningshendel (1) heeft 3 standen:

- Om de vork te laten zakken, duwt u de bedieningshendel (1) omhoog (pos. "Down"). Zodra u hem loslaat, veert hij terug in de neutrale stand.
- De hendelpositie "Neutraal" wordt gebruikt wanneer de hefwagen wordt verplaatst. In deze positie kan de dissel op en neer worden bewogen zonder dat de vork beweegt.
- Om de vork te heffen, drukt u de bedieningshendel (1) omlaag (pos. "Up"). Door het op- en neer bewegen van de dissel (2) wordt de vork (3) geheven.

⚠ Let op! Let op dat de goederen volledig op de pallet liggen. Het draagvermogen van het product mag niet worden overschreden!

10. Reiniging

Wij adviseren u, om het product direct na elk gebruik te reinigen.

Veeg van tijd tot tijd met een doek het stof van het product.

Maak het product regelmatig schoon met een vochtige doek en een beetje zachte zeep. Gebruik geen reinigingsmiddelen of oplosmiddelen; deze kunnen de kunststofonderdelen van het product aantasten. Let op dat er geen water in het product binnendringt.

11. Transport

Om de hefwagen te transporteren, borgt u het tegen weggrollen. Verwijder de grove verontreiniging van het product.

12. Opslag

Schuif de vorken van de hefwagen omlaag om de opgeslagen energie te ontspannen. Dit leidt tot een langere levensduur van de afdichtingen en kleppen.

Bewaar het product en de bijbehorende accessoires op een donkere, droge en vorstvrije en voor kinderen ontoegankelijke plaats.

De optimale opslagtemperatuur ligt tussen 5 en 30°C. Bewaar het product in de originele verpakking. Dek het product af om het te beschermen tegen stof of vocht. Bewaar de gebruikshandleiding bij het product.

13. Onderhoud

⚠ LET OP!

Gebruik uitsluitend de door ons vrijgegeven reserveonderdelen!

⚠ LET OP!

Voor werkzaamheden aan het hydraulische product, de installatie drukloos maken!

13.1 De hydraulische installatie drukloos maken

Door het verplaatsen of door het pompen kan zich lucht in het hydraulische systeem ophopen. Dit kan er toe leiden dat de vorken zich tijdens het pompen niet heffen. Om dit probleem te verhelpen, houdt u de bedieningshendel (1) in de "Down"-positie en beweegt u de dissel enkele malen op en neer.

13.2 Smering

Smeer alle lagers en assen in met het betreffende smeermiddel.

13.3 Overdrukklep reinigen

Om de overdrukklep te reinigen, beweegt u de dissel snel op en neer tot u de maximale hoogte hebt bereikt. In de volgende stap trekt u de bedieningshendel (1) omhoog naar de "Down"-positie.

13.4 Olie verversen (afb. L)

1. Open daartoe eerst de olievuldop (C) en vervolgens de olieaftapschroef (D).
2. Laat de olie volledig in een reservoir stromen.
3. Schroef de olieaftapplug (D) er weer in en vul 0,25l hydraulische olie bij via de olievuldop (3).
4. Schroef nu de olievuldop (3) er weer in.

Service-informatie

Let op dat bij dit product de volgende delen onderhevig zijn aan gebruiksmatige of natuurlijke slijtage, resp. de volgende delen als verbruiksmateriaal wordt gebruikt.

Slijtageonderdelen*: Afdichtingen, rollen, hydraulische olie

* niet persé meegeleverd!

Reserveonderdelen en accessoires zijn verkrijgbaar bij ons servicecentrum. Scan hiertoe de QR-code op de titelpagina.

14. Afvalverwerking en hergebruik

Aanwijzingen op de verpakking



De verpakkingsmaterialen zijn recyclebaar. Verpakkingen milieuvriendelijk afvoeren.





15. Verhelpen van storingen

De volgende tabel toont storingssymptomen en beschrijft hoe u deze op kunt lossen, als uw machine niet goed werkt. Als u het probleem hiermee niet kunt vinden en oplossen, neem dan contact op met uw service-werkplaats.

Storing	Mogelijke oorzaak	Oplossing
Vork gaat niet omhoog	Te weinig olie	Op lekkage controleren en olie bijvullen
	De stalen kogel zit niet in het hydraulisch systeem	Zie "Overdrukklep reinigen"
De vork zakt uit zichzelf	De stalen kogel zit niet in het hydraulisch systeem	Zie "Overdrukklep reinigen"
	Overdrukklep onjuist ingesteld	Stel de overdrukklep af bij de drukregelschroef totdat deze niet meer zelf zakt.
	Lekkage bij de kleppen	Kleppen aanhalen
Vork zakt niet	Geleidepen gebroken	Vervangen van de kapotte onderdelen.
	Hefstang gebroken	Vervangen van de kapotte onderdelen.
Bedieningshendel blijft niet in de "neutrale" positie	Hendel (A) onjuist ingesteld	Stel de hendel (A) af met een platte schroevendraaier

Explicación de los símbolos del producto

Este manual utiliza símbolos para llamar su atención sobre los posibles riesgos. Los símbolos de seguridad y explicaciones que acompañan a estos deben ser comprendidos perfectamente. Las propias advertencias no descartan ningún riesgo y no sustituyen las medidas correctas para prevenir accidentes.

	<p>Antes de la puesta en marcha, leer y seguir el manual de instrucciones, así como las indicaciones de seguridad.</p>
	<p>¡Usar guantes de trabajo!</p>
	<p>¡Usar calzado de protección!</p>
	<p>El producto cumple con las normativas europeas vigentes.</p>
	<p>El producto cumple con las normativas serbias vigentes.</p>
<p>△ Atención</p>	<p>En este manual de instrucciones, hemos colocado este signo en los lugares que afectan a su seguridad</p>

Índice de contenidos:**Página:**

1.	Introducción	45
2.	Descripción del producto.....	45
3.	Volumen de suministro	45
4.	Uso previsto.....	45
5.	Indicaciones de seguridad.....	46
6.	Datos técnicos	47
7.	Desembalaje.....	47
8.	Montaje / antes de la puesta en marcha	47
9.	Ponerlo en funcionamiento.....	48
10.	Limpieza.....	48
11.	Transporte.....	48
12.	Almacenamiento	48
13.	Mantenimiento	48
14.	Eliminación y reciclaje	49
15.	Solución de averías	49
16.	Declaración de conformidad	59

1. Introducción

Fabricante:

Scheppach GmbH
Günzburger Straße 69
D-89335 Ichenhausen (Alemania)

Estimado cliente:

Esperamos que el trabajo con su nuevo producto sea muy satisfactorio y fructífero.

Nota:

El fabricante de este producto, de acuerdo con la legislación alemana de responsabilidad sobre productos, no se hace responsable de los daños originados en este producto o causados por este en los siguientes casos:

- Tratamiento incorrecto
- Inobservancia del manual de instrucciones
- Reparaciones efectuadas por personal técnico no autorizado, ajeno a nuestra empresa
- Montaje y sustitución de piezas de repuesto no originales
- Uso no conforme a lo previsto

Observe lo siguiente:

El manual de instrucciones forma parte de este producto. Contiene indicaciones importantes sobre cómo trabajar con el producto de forma segura, adecuada y rentable y cómo evitar peligros, ahorrar costes de reparaciones, reducir periodos de inactividad y aumentar la fiabilidad y la vida útil del producto. Además de las normas de seguridad incluidas en este manual de instrucciones, se deberán observar estrictamente las prescripciones vigentes en su país para el funcionamiento del producto.

Antes de utilizar el producto, familiarícese con todas las indicaciones de funcionamiento y seguridad. Utilice el producto únicamente de la forma descrita y para los usos indicados. Guarde bien el manual de instrucciones y entregue todos los documentos en caso de ceder el producto a terceros.

2. Descripción del producto

1. Palanca de mando
2. Barra de tracción
3. Horquilla
4. Eje
5. Perno de seguridad
6. Casquillo de sujeción
7. Cadena

- A. Palanca
- B. Tuerca
- C. Tapón roscado de llenado de aceite
- D. Tornillo de purga de aceite

3. Volumen de suministro

Art.	Cantidad	Denominación
2	1	Barra de tracción
3	1	Carcasa de la horquilla
4	1	Eje
6	2	Casquillo de sujeción
		Manual de instrucciones

4. Uso previsto

La carretilla elevadora está prevista exclusivamente para el transporte horizontal de cargas paletizadas sobre superficies de suelo planas y firmes dentro de las instalaciones de la empresa. Sirve para el proceso manual y la elevación o descenso de cargas en palés o soportes de carga similares en distancias cortas.

No se debe exceder la capacidad de carga máxima. La carga debe distribuirse de forma centrada y uniforme en la horquilla.

El uso previsto incluye exclusivamente:

- el transporte interno de cargas con un soporte de carga adecuado (p. ej., un europalé),
- el funcionamiento manual por parte de personal cualificado,
- moverse por suelos firmes, planos, secos y resistentes,
- levantar y bajar cargas dentro del rango de elevación previsto.

Cualquier uso que exceda lo anterior se considerará no conforme a lo previsto. Entre ellos se encuentran en particular:

- el transporte de personas,
- elevar o bajar personas,
- el uso en superficies inclinadas, escaleras o suelos irregulares,
- el arrastre o empuje con vehículos o accionamientos mecánicos,
- el uso en exteriores en condiciones meteorológicas desfavorables (p. ej., lluvia, nieve, hielo),
- la superación de la carga admisible,

- el funcionamiento por parte de personal no cualificado.

El producto solo debe utilizarse para el uso previsto. Se considerará inapropiado cualquier uso que vaya más allá. Los daños o lesiones de cualquier tipo producidos a consecuencia de lo anterior serán responsabilidad del usuario/operario, no del fabricante.

El cumplimiento de las indicaciones de seguridad también forma parte del uso conforme al previsto, al igual que el manual de montaje y las instrucciones de funcionamiento en el manual de instrucciones.

Las personas que se ocupen del manejo y uso del producto deben estar familiarizadas con el mismo e informadas sobre los posibles peligros.

Si el usuario hiciera modificaciones en el producto, el fabricante no se responsabilizará de ningún daño que ello pueda causar.

El producto debe usarse únicamente con piezas y accesorios originales del fabricante.

Deben observarse las prescripciones de seguridad, trabajo y mantenimiento del fabricante, así como las dimensiones indicadas en los Datos técnicos.

Recuerde que nuestros productos no están diseñados para usos comerciales, artesanales ni industriales. No concedemos ningún tipo de garantía si se utiliza el producto en empresas comerciales, artesanales o industriales, ni en actividades de características similares.

Nota: Un uso no conforme a lo previsto puede provocar daños materiales o poner en peligro a las personas y exime al fabricante de cualquier responsabilidad.

5. Indicaciones de seguridad

Indicaciones generales de seguridad

- El manual de instrucciones ha sido creado para facilitar un trabajo seguro con su producto.
- Las personas que no estén familiarizadas con estas instrucciones no deben utilizar este producto
- Lea este manual de instrucciones en su totalidad antes de la puesta en marcha. Tenga especialmente en cuenta las indicaciones de seguridad
- Este manual de instrucciones van dirigido a personas con conocimientos técnicos básicos en la manipulación de productos similares al aquí descrito.
- En caso de no tener ningún tipo de experiencia con este tipo de productos, hay que buscar primero la ayuda de personas con experiencia.

- Conserve toda la documentación suministrada con el producto para poder consultar la información pertinente, en caso necesario. Conserve el recibo de compra por si tiene que presentar en algún momento una reclamación de garantía.
- En caso de prestar o vender el producto, entregue también toda la documentación suministrada.
- Tenga en cuenta las indicaciones de manejo y mantenimiento que encontrará en estas instrucciones
- Asegúrese de que los niños no puedan jugar con el producto.
- ¡Está prohibido llevar a cabo modificaciones no autorizadas!
- Los productos defectuosos deben repararse inmediatamente para reducir al mínimo el alcance de los daños y garantizar que la seguridad del producto no se vea comprometida.
- Las carretillas elevadoras de palés solo pueden utilizarse y operarse en el marco de las condiciones especificadas en este manual de instrucciones.
- Queda estrictamente prohibido reequipar, modificar o transformar los productos.
- Si, durante el funcionamiento, se manifiestan peligros y riesgos no descritos en este manual de instrucciones, la empresa explotadora está obligada a informar al fabricante.
- No sobrepase nunca el peso de elevación permitido definido para el elevador.
- Utilice la carretilla elevadora de palés exclusivamente en suelo firme y plano.
- No trabaje nunca ni coloque la mano debajo de una carga elevada, a menos que haya tomado medidas de seguridad adicionales para evitar que el vehículo se desplace, resbale o vuelque.
- No cambie el ajuste de la válvula de seguridad. Antes de utilizar el aparato, compruebe siempre la funcionalidad del mismo, verifique especialmente el nivel de aceite hidráulico y compruebe si hay fugas.
- ¡Los líquidos (aceite hidráulico) que se escapan a alta presión pueden penetrar en la piel y causar graves lesiones! ¡Acuda al médico en caso de lesiones! ¡Riesgo de infección!

Indicaciones de seguridad adicionales

- Llevar a cabo los trabajos de reequipamiento, mantenimiento y limpieza del dispositivo con guantes de protección para evitar daños con las piezas afiladas del aparato.
- Al trabajar con y en el producto, hay que llevar zapatos protectores de trabajo ajustados.

- Antes de cada uso, realice siempre una inspección visual y, a continuación, una comprobación del funcionamiento del producto con el fin de identificar daños y componentes desgastados y encargar su conservación a personal capacitado antes de la puesta en marcha.
- Antes de levantar la carga, asegúrese de que la válvula de descarga esté cerrada.
- La carretilla elevadora de palés únicamente debe ser manejado por personas que hayan cumplido 16 años. Como excepción se acepta el uso por parte de un aprendiz dentro del marco de su formación profesional y bajo la vigilancia de un formador.
- Utilice el producto únicamente en espacios que estén bien iluminados.
- Tenga especial cuidado al transitar por pendientes y con los efectos del viento. La carga podría resbalar y caer. Existe peligro de aplastamiento y cizallamiento.

6. Datos técnicos

Capacidad de carga	2500 kg
Altura máxima de horquilla	190 mm
Altura mínima de horquilla	85 mm
Altura de elevación	105 mm
Longitud de horquilla	1150 mm
Ancho de horquilla simple	160 mm
Diámetro de la rueda de carga	80 mm
Diámetro de la rueda de control	180 mm
Peso	62 kg

Reservado el derecho a introducir modificaciones técnicas.

7. Desembalaje

- Abra el embalaje y extraiga el producto cuidadosamente.
- Retire el material de embalaje y los seguros de embalaje y transporte (si los hubiera).
- Compruebe la integridad del volumen de suministro.
- Compruebe que no haya daños de transporte en el producto y en los componentes de los accesorios.

En caso de reclamación, esta deberá comunicarse de inmediato al transportista. Las reclamaciones realizadas posteriormente no serán atendidas.

- Conserve el embalaje por si fuera preciso hasta la extinción del período de garantía.
- Familiarícese con el producto antes de su uso con ayuda del manual de instrucciones.
- Emplee únicamente piezas originales para los accesorios, las piezas de desgaste y piezas de repuesto. Puede encargar las piezas de repuesto a su proveedor técnico.
- Indique en los pedidos nuestro número de artículo, el tipo de producto y su año de construcción.

⚠ ADVERTENCIA

El producto y el material de embalaje no son aptos como juguetes para niños. Los niños no deben jugar con bolsas de plástico, láminas o piezas pequeñas. Existe peligro de atragantamiento y asfixia.

8. Montaje / antes de la puesta en marcha

⚠ ATENCIÓN

Antes de la puesta en marcha del producto, es imprescindible montarlo por completo.

1. Asegúrese de que el perno de seguridad (5) esté en la bomba.
2. Golpee el casquillo de sujeción (6) en el eje (4) con la ayuda de un martillo. (Fig. E)
3. Coloque la barra de tracción (2) en la bomba y empuje el eje (4) a través de la barra de tracción (2). Asegúrese de que la cadena (7) cuelgue detrás de la barra de tracción. (Fig. F)
4. Introduzca la cadena (7) a través del orificio del eje (4). (Fig. G)
5. En el otro lado, golpee el segundo casquillo de sujeción (6) en el eje (4) con la ayuda de un martillo. (Fig. F) El casquillo de sujeción (6) debe sobresalir a ambos lados del eje (4). (Fig. E)
6. Presione la barra de tracción (2) hacia abajo y saque cuidadosamente el perno de seguridad (5). (Fig. I)
7. Presione la palanca (A) hacia abajo y empuje el pasador guía de la cadena (7) a través de la guía de la palanca (A). (Fig. J)
8. Fije el pasador guía, apretando la tuerca (B).
Nota: La madre (B) no debe apretarse demasiado.

9. Ponerlo en funcionamiento

Asegúrese de que la máquina esté completamente montada de acuerdo con las instrucciones. Supervise antes de cada uso:

- Si la máquina presenta daños
- Si todos los tornillos están bien apretados
- Si hay fugas en el sistema hidráulico
- El nivel de aceite
- Que todas las etiquetas sean visibles

9.1 Posiciones de la palanca (fig. K)

La palanca de mando (1) integrada en la barra de tracción tiene 3 posiciones:

- Para bajar la horquilla, suba la palanca de mando (1) (pos. "Down"). Al soltarla, esta vuelve a su posición neutra.
- La posición de palanca "Neutral" se utiliza cuando se mueve la carretilla elevadora. En esta posición, se puede mover la barra de tracción hacia arriba y hacia abajo sin que la horquilla se mueva.
- Para levantar la horquilla, presione la palanca de mando (1) hacia abajo (pos. "Up"). La horquilla (3) se eleva moviendo la barra de tracción (2) hacia arriba y hacia abajo.

⚠ Atención Vigile que toda la mercancía se apoye en el palé. No debe superarse la capacidad de carga del producto.

10. Limpieza

Recomendamos limpiar el producto directamente después del uso.

Retire, cada cierto tiempo, el polvo del producto con la ayuda de un paño.

Limpie regularmente el producto con un paño húmedo y algo de jabón blando. No utilice ningún producto de limpieza ni disolventes; estos podrían deteriorar las piezas de plástico del producto. Vigile que no entre agua en el interior del producto.

11. Transporte

Para transportar la carretilla elevadora, asegúrelo para que evite su desplazamiento. Elimine la suciedad superficial del producto.

12. Almacenamiento

Baje las horquillas del carro elevador para liberar la energía almacenada. Esto hace que las juntas y las válvulas duren más.

Almacene el producto y sus accesorios en un lugar oscuro, seco y sin riesgo de heladas que no esté al alcance de los niños.

El rango de temperatura de almacenamiento es de 5 a 30 °C.

Conserve el producto en su embalaje original. Cubra el producto para protegerlo del polvo o de la humedad. Guarde el manual de instrucciones junto con el producto.

13. Mantenimiento

⚠ ATENCIÓN

¡Utilice únicamente piezas de repuesto que hayan sido aprobadas por nosotros!

⚠ ATENCIÓN

Antes de trabajar en el sistema hidráulico, baje el producto y despresurice la instalación.

13.1 Purga de aire de la unidad hidráulica

El aire puede acumularse en el sistema hidráulico como resultado de los procedimientos o del bombeo. Esto puede provocar que la horquilla no se levante durante el bombeo. Para corregir este problema, mantenga la palanca de mando (1) en la posición "Down" y mueva la barra de tracción hacia arriba y hacia abajo varias veces.

13.2 Lubricación

Engrase todos los rodamientos y ejes con un lubricante adecuado.

13.3 Limpieza de la válvula de sobrepresión

Para limpiar la válvula de sobrepresión, mueva la barra de tracción rápidamente hacia arriba y hacia abajo hasta alcanzar la altura máxima. En el siguiente paso, tire la palanca de mando (1) hacia arriba hasta la posición "Down".

13.4 Cambio de aceite (fig. L)

1. Para ello, abra primero el tapón roscado de llenado de aceite (C) y luego el tapón de descarga de aceite (D).

2. Deje que el aceite se vacíe completamente en un recipiente.
3. Vuelva a enroscar el tapón de descarga de aceite (D) y rellene 0,25 l de aceite hidráulico a través del tapón roscado de llenado de aceite (3).
4. A continuación, vuelva a enroscar el tapón roscado de llenado de aceite (3).

Información sobre el servicio técnico

Hay que tener en cuenta que los siguientes componentes de este producto están sometidos a desgaste natural o por el uso o que se requieren los siguientes materiales de consumo.

Piezas de desgaste*: juntas, ruedas, aceite hidráulico

* No incluidas obligatoriamente en el volumen de suministro.

Encontrará las piezas de repuesto y los accesorios en nuestro centro de servicio. Para ello, escanee el código QR que aparece en la portada.

14. Eliminación y reciclaje

Notas sobre el embalaje



Los materiales de embalaje son reciclables. Deseche los embalajes de forma respetuosa con el medio ambiente.





15. Solución de averías

La tabla siguiente indica síntomas de fallo y describe cómo se puede solucionarlo si la máquina no trabaja correctamente. Si no es capaz de localizar y eliminar así el problema, póngase en contacto con su taller de servicio.

Avería	Posible causa	Solución
La horquilla no se levanta	Demasiado poco aceite	Comprobar si hay fugas y rellenar el aceite
	La bola de acero no está en la unidad hidráulica	Véase "Limpieza de la válvula de sobrepresión"
La horquilla baja sola	La bola de acero no está en la unidad hidráulica	Véase "Limpieza de la válvula de sobrepresión"
	La válvula de sobrepresión está mal ajustada	Ajuste la válvula de sobrepresión en el tornillo de ajuste de presión hasta que ya no baje por sí sola.
	Fugas en las válvulas	Apretar las válvulas
La horquilla no baja	Pasador guía roto	Sustituya las piezas rotas.
	Vástagos de la horquilla rotos	Sustituya las piezas rotas.
La palanca de mando no permanece en la posición "Neutra"	Palanca (A) mal ajustada	Ajustar la palanca (A) con un destornillador plano

Explicação dos símbolos no produto

A utilização de símbolos neste manual serve para chamar a sua atenção para potenciais riscos. Os símbolos de segurança e explicações associadas devem ser bem compreendidos. Os avisos em si não eliminam quaisquer riscos e não substituem medidas corretas para a prevenção de acidentes.

	<p>Leia e siga o manual de utilização e as indicações de segurança antes da colocação em funcionamento!</p>
	<p>Usar luvas de trabalho!</p>
	<p>Usar calçado de segurança!</p>
	<p>O produto cumpre as diretivas europeias em vigor.</p>
	<p>O produto está em conformidade com as diretivas sérvias aplicáveis.</p>
<p>⚠ Atenção!</p>	<p>Neste manual de operação assinalámos as secções que dizem respeito à sua segurança com este símbolo</p>

Conteúdo:

Página:

1.	Introdução	52
2.	Descrição do produto	52
3.	Âmbito de fornecimento.....	52
4.	Utilização correta.....	52
5.	Indicações de segurança	53
6.	Dados técnicos	54
7.	Desembalar.....	54
8.	Montagem / Antes da colocação em funcionamento.....	54
9.	Colocação em funcionamento.....	54
10.	Limpeza	55
11.	Transporte.....	55
12.	Armazenamento	55
13.	Manutenção	55
14.	Eliminação e reciclagem.....	56
15.	Resolução de problemas.....	56
16.	Declaração de conformidade	59

1. Introdução

Fabricante:

Scheppach GmbH
Günzburger Straße 69
D-89335 Ichenhausen, Alemanha

Estimado cliente,

Desejamos-lhe muita satisfação e sucesso ao trabalhar com o seu novo produto.

Nota:

De acordo com a legislação vigente relativa à responsabilidade pelos produtos, o fabricante deste produto não é responsável por danos que ocorram nele ou através dele nas seguintes situações:

- Manuseio incorreto
- Incumprimento do manual de operação
- Reparações efetuadas por técnicos terceiros não autorizados
- Incorporação e substituição de peças sobresselentes que não sejam de origem
- Utilização incorreta

Tenha em atenção:

O manual de operação faz parte do produto. Ele contém indicações importantes sobre como trabalhar com o produto de modo seguro, correto e económico, como evitar perigos, poupar em custos de reparação, reduzir períodos de paragem e aumentar a fiabilidade e vida útil do produto. Para além dos regulamentos de segurança deste manual de operação, deverá cumprir sempre as diretivas respeitantes à operação do produto vigentes no seu país.

Antes de utilizar o produto, familiarize-se com todas as indicações de segurança e operação. Opere o produto apenas conforme descrito e para as áreas de aplicação indicadas. Conserve corretamente o manual de operação e, em caso de cedência do produto a terceiros, entregue juntamente toda a documentação.

2. Descrição do produto

1. Alavanca de comando
2. Lança
3. Garfo
4. Eixo
5. Cavilha de segurança
6. Manga de fixação
7. Corrente

- A. Alavanca
- B. Porca
- C. Bujão de enchimento de óleo
- D. Parafuso de drenagem de óleo

3. Âmbito de fornecimento

Pos.	Quantidade	Designação
2	1x	Lança
3	1x	Carcaça dos garfos
4	1x	Eixo
6	2x	Manga de fixação
		Manual de operação

4. Utilização correta

O porta-paletes destina-se exclusivamente ao transporte horizontal de cargas paletizadas sobre superfícies planas e firmes dentro de estabelecimentos estáveis. Ele serve para mover e baixar ou elevar manualmente cargas em paletes ou suportes de carga equivalentes a curtas distâncias.

A capacidade máxima de carga não deve ser ultrapassada. A carga deve ser distribuída de modo centrado e uniforme sobre o garfo.

A utilização correta abrange exclusivamente o seguinte:

- transporte interno de cargas com um suporte de carga adequado (p. ex. europalete),
- operação manual por pessoal formado,
- movimentação sobre superfícies firmes, planas, secas e com uma capacidade de carga adequada,
- elevação e abaixamento de cargas dentro do intervalo de curso previsto.

Qualquer outra utilização é considerada incorreta. Inclui-se aqui especialmente:

- o transporte de pessoas,
- a elevação ou abaixamento de pessoas,
- a utilização sobre superfícies inclinadas, escadas ou pisos irregulares,
- a tração ou impulso com veículos ou acionamentos mecânicos,
- a utilização em áreas exteriores sob condições meteorológicas adversas (p. ex. chuva, neve ou gelo),

- a ultrapassagem da capacidade de carga permitida,
- a operação por pessoal não formado.

O produto só deve ser utilizado para a sua finalidade especificada. Qualquer outra utilização é considerada incorreta. Quaisquer danos ou ferimentos daí resultantes são da responsabilidade do utilizador/operador e não do fabricante.

Faz igualmente parte da utilização correta o cumprimento das indicações de segurança, assim como das instruções de montagem e das indicações de operação no manual de operação.

As pessoas responsáveis pela operação e manutenção da ferramenta deverão estar familiarizadas com a mesma e ser instruídas relativamente aos possíveis perigos.

Qualquer alteração no produto isenta o fabricante de toda e qualquer responsabilidade por danos daí resultantes.

O produto só pode ser operado com peças e acessórios originais do fabricante.

As instruções de segurança e de manutenção, os procedimentos de trabalho do fabricante, bem como as dimensões constantes nos Dados Técnicos devem ser observados.

Tenha em atenção que os nossos produtos não foram construídos para utilização em ambientes comerciais, artesanais ou industriais. Não assumimos qualquer garantia, se o produto for utilizado em ambientes comerciais, artesanais, industriais ou equivalentes.

Nota: uma utilização correta pode levar a danos materiais ou à colocação em perigo de pessoas e anula toda e qualquer responsabilidade por parte do fabricante.

5. Indicações de segurança

Indicações de segurança gerais

- O manual de operação foi criado de modo a poder trabalhar com segurança com o produto.
- As pessoas que não estejam familiarizadas com este manual não podem operar este produto
- Leia a totalidade deste manual de operação antes da colocação em funcionamento. Tenha em especial atenção as indicações de segurança
- Este manual de operação destina-se a pessoas com conhecimentos técnicos básicos relativos ao manuseio de produtos semelhantes ao aqui descrito.

- Se ainda não tiver qualquer experiência com tais produtos, deve pedir ajuda a uma pessoa com experiência.
- Guarde todos os documentos fornecidos juntamente com o aparelho, para que se possa informar sempre que necessário. Guarde a prova de compra para eventuais reivindicações de garantia.
- Se o produto for emprestado ou vendido, entregue o aparelho juntamente com todos os documentos fornecidos.
- Tenha em atenção as indicações de manutenção e de operação contidas neste manual
- Certifique-se de que crianças não podem brincar com o produto.
- Proibidas alterações não autorizadas!
- Produtos com defeito devem ser reparados imediatamente, para limitar a extensão dos danos e para não afetar a segurança do produto
- Os porta-paletes só podem ser utilizados e operados sob as condições definidas neste manual de operação.
- Estão proibidas quaisquer conversões, alterações e modificações dos produtos.
- Caso se manifestem perigos ou riscos durante a operação que não estejam descritos neste manual de operação, a entidade operadora tem a obrigação de os comunicar ao fabricante.
- Nunca ultrapasse o peso de elevação definido para o elevador.
- Utilize o porta-paletes sempre sobre uma superfície firme e plana.
- Nunca trabalhe nem insira as mãos por baixo de uma carga elevada, se não tiver tomado medidas de segurança contra um rolamento, deslizamento ou tombo do veículo.
- Não altere a configuração da válvula de segurança. Antes de cada utilização, verifique a funcionalidade, controle especialmente o nível do óleo hidráulico e preste atenção a possíveis fugas.
- Líquidos (óleo hidráulico) vazados sob alta pressão podem penetrar a pele e provocar ferimentos graves! Em caso de ferimentos, consulte um médico! Perigo de infeção!

Indicações de segurança adicionais

- Os trabalhos de montagem, manutenção e limpeza no produto só devem ser executados com luvas de proteção, para evitar ferimentos em peças do aparelho com bordos afiados.
- Durante trabalhos com e no produto, devem ser usados sapatos de segurança.

- Antes de cada utilização, efetue um controlo visual e funcional do produto, para identificar danos e componentes desgastados e para pedir a pessoal formado a sua conservação antes da colocação em funcionamento.
- Antes de elevar a carga, certifique-se de que a válvula de purga está fechada.
- O porta-paletes só deve ser operado por pessoas que tenham completado 16 anos de idade. Exceção é a utilização por parte de adolescentes, se a utilização ocorrer no decurso de uma formação profissional para obter uma qualificação, sob supervisão de um formador.
- Utilize o produto apenas em espaços bem iluminados.
- Seja especialmente cuidadoso ao passar por inclinações e em caso de vento. A carga poderá escorregar. Perigo de esmagamento e de corte.

6. Dados técnicos

Capacidade de carga	2500 kg
Altura máxima do garfo	190 mm
Altura mínima do garfo	85 mm
Altura de elevação	105 mm
Comprimento do garfo	1150 mm
Largura de garfo individual	160 mm
Diâmetro de roda de carga	80 mm
Diâmetro de roda de direção	180 mm
Peso	62 kg

Reservam-se alterações técnicas!

7. Desembalar

- Abra a embalagem e retire cuidadosamente o produto.
- Remova o material de embalagem, assim como as fixações de embalagem/transporte (se presentes).
- Verifique se o âmbito de fornecimento está completo.
- Inspeccione o produto e os acessórios quanto a danos de transporte. O fornecedor deve ser notificado imediatamente no caso de reclamações. Não são aceites reclamações tardias.
- Guarde a embalagem até ao fim do período de garantia, se possível.
- Antes da utilização, familiarize-se com o produto, recorrendo ao manual de operação.

- Utilize apenas peças originais como acessórios e também como peças de desgaste e sobresselentes. Pode obter peças sobresselentes junto do seu vendedor especializado.
- No caso de encomendas, indique os números de referência, bem como o tipo e o ano de construção do produto.

△ AVISO!

O produto e o material de embalagem não são brinquedos! As crianças não devem brincar com sacos de plástico, películas e peças pequenas! Risco de ingestão e asfixia!

8. Montagem / Antes da colocação em funcionamento

△ ATENÇÃO!

É absolutamente necessário que o produto seja montado por completo antes da colocação em funcionamento!

1. Certifique-se de que a cavilha de segurança (5) está inserida na bomba.
2. Martele a manga de fixação (6) para dentro do eixo (4). (fig. E)
3. Insira a lança (2) na bomba e empurre o eixo (4) através da lança (2). Certifique-se de que a corrente (7) sobressai da lança. (fig. F)
4. Insira a corrente (7) através do orifício do eixo (4). (fig. G)
5. Martele a segunda manga de fixação (6) do outro lado para dentro do eixo (4). (fig. F) A manga de fixação (6) deve sobressair de ambos os lados do eixo (4). (fig. E)
6. Pressione a lança (2) para baixo e puxe cuidadosamente a cavilha de segurança (5) para fora. (Fig. I)
7. Pressione a alavanca (A) para baixo e insira a cavilha de guiamento da corrente (7) através do guiamento da alavanca (A). (fig. J)
8. Fixe a cavilha de guiamento apertando a porca (B). **Nota:** a porca (B) não deve ser apertada em demasia.

9. Colocação em funcionamento

Certifique-se de que a máquina está completa e corretamente montada. Antes de cada utilização, verifique:

- eventuais danos na máquina,
- se todos os parafusos estão bem apertados,

- o sistema hidráulico quanto a fugas
- o nível de óleo
- visibilidade de todas as inscrições

9.1 Posições da alavanca (fig. K)

A alavanca de operação (1) montada na lança dispõe de 3 posições:

- Para baixar o garfo, levante a alavanca de operação (1) (pos. "Down"). Assim que a soltar, ela regressa à posição neutra.
- A posição da alavanca "Neutral" é utilizada quando o porta-paletes é deslocado. Nesta posição é possível deslocar a lança para cima e para baixo, sem que o garfo seja movimentado.
- Para elevar o garfo, pressione a alavanca de operação (1) para baixo (pos. "Up"). O garfo (3) é elevado através de movimentos para baixo e para cima da lança (2).

⚠ Atenção! Certifique-se de que a mercadoria assenta totalmente na paleta. A capacidade de carga do produto não deve ser ultrapassada!

10. Limpeza

Recomendamos a limpeza do produto imediatamente após cada utilização.

De tempos a tempos, remova a poeira do produto com um pano.

Limpe o produto regularmente com um pano húmido e sabão mole. Não utilize produtos de limpeza ou solventes; estes poderão ser agressivos para com as peças de plástico do produto. Certifique-se de que não penetra água no interior do produto.

11. Transporte

Para transportar o porta-paletes, fixe-o contra rolamento. Remova a sujidade grosseira do produto.

12. Armazenamento

Desloque os garfos do porta-paletes para baixo, para aliviar a energia acumulada. Isto leva a uma maior durabilidade das vedações e das válvulas.

Armazene o produto e os seus acessórios num local escuro, seco, sem geada e fora do alcance de crianças.

A temperatura ideal de armazenamento situa-se entre 5 e 30 °C.

Guarde o produto na embalagem original. Cubra o produto para o proteger contra pó ou humidade. Guarde o manual de operação junto do produto.

13. Manutenção

⚠ ATENÇÃO!

Utilize apenas as peças sobresselentes por nós autorizadas!

⚠ ATENÇÃO!

Antes de trabalhar no sistema hidráulico, pose o produto e despressurize o sistema!

13.1 Ventilação da unidade hidráulica

Poderá acumular-se ar no sistema hidráulico devido a deslocação ou bombeamento. Isto poderá fazer com que o garfo deixe de ser elevado durante o bombeamento. Para eliminar este problema, mantenha a alavanca de operação (1) na posição "Down" e movimente a lança repetidamente para cima e para baixo.

13.2 Lubrificação

Lubrifique todos os rolamentos e eixos com o lubrificante correspondente.

13.3 Limpar a válvula de sobrepressão

Para limpar a válvula de sobrepressão, movimente a lança rapidamente para cima e para baixo até ter alcançado a altura máxima. De seguida, puxe a alavanca de operação (1) para cima, para a posição "Down".

13.4 Mudar o óleo (fig. L)

1. Abra primeiro o bujão de enchimento de óleo (C) e de seguida o bujão de drenagem de óleo (D).
2. Drene totalmente o óleo para dentro de um recipiente.
3. Volte a aparafusar o bujão de drenagem de óleo (D) e encha 0,25l de óleo hidráulico através do bujão de enchimento de óleo (3).
4. Volte a aparafusar o bujão de enchimento de óleo (3).

Informações de assistência

Deve-se ter em conta que as seguintes peças deste produto estão sujeitas a um desgaste consoante a utilização ou natural e que as peças seguintes são necessárias como consumíveis.

Peças de desgaste*: vedações, roletes, óleo hidráulico

* Não obrigatoriamente incluídas no âmbito de fornecimento!

Entre em contacto com o nosso centro de assistência para obter peças sobresselentes e acessórios. Para isso, utilize o código QR na capa.

14. Eliminação e reciclagem

Notas relativas à embalagem



Os materiais de embalagem são recicláveis. Elimine as embalagens de forma respeitadora do ambiente.

15. Resolução de problemas

A tabela seguinte indica sintomas de erro e descreve soluções, se a sua máquina não estiver a funcionar corretamente. Se não for possível localizar e eliminar o problema, entre em contacto com a sua oficina de assistência técnica.

Falha	Causa possível	Resolução
O garfo não se eleva	Óleo insuficiente	Verificar quanto a fuga e encher óleo
	A esfera de aço não está assente na unidade hidráulica	Ver "Limpar a válvula de sobrepressão"
O garfo baixa autonomamente	A esfera de aço não está assente na unidade hidráulica	Ver "Limpar a válvula de sobrepressão"
	Válvula de sobrepressão incorretamente ajustada	Ajustar a válvula de sobrepressão com o parafuso de regulação da pressão, até o garfo deixar de baixar autonomamente.
	Fuga em válvulas	Apertar as válvulas
O garfo não baixa	Cavilha de guiamento partida	Substituir as peças estragadas.
	Engate do garfo partido	Substituir as peças estragadas.
A alavanca de operação não permanece na posição "Neutral"	Ajuste incorreto da alavanca (A)	Ajustar a alavanca (A) com uma chave de fendas

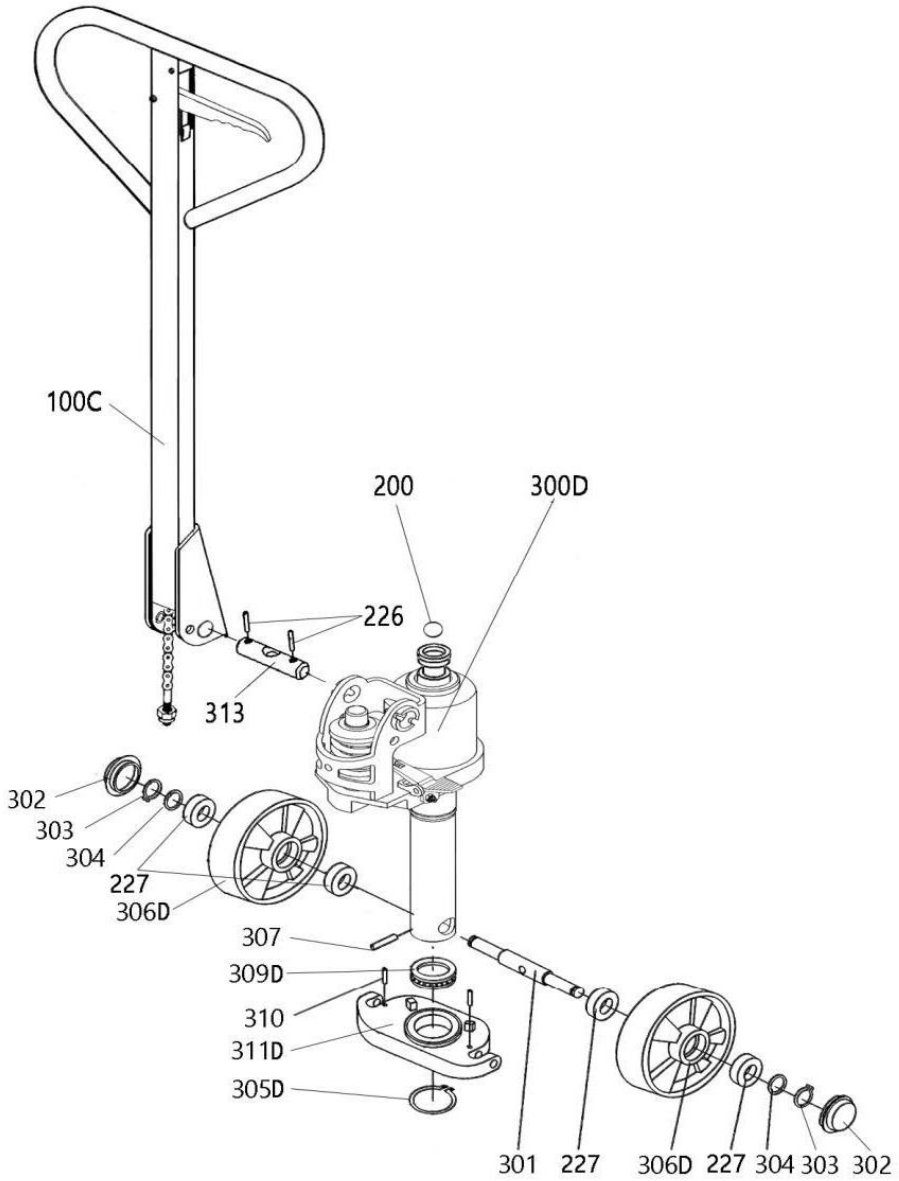

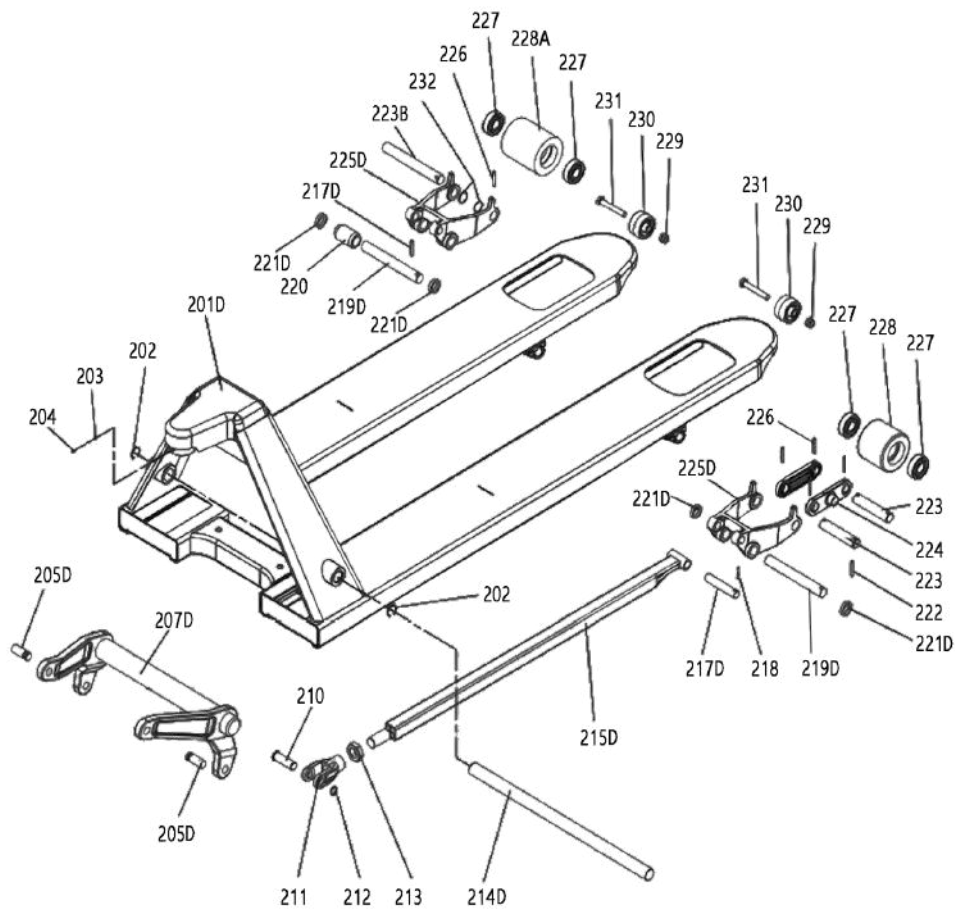

EU-Konformitätserklärung Originalkonformitätserklärung

EU Declaration of Conformity

Déclaration de conformité UE



Scheppach GmbH, Günzburger Str. 69, D-89335 Ichenhausen

DE	erklärt folgende Konformität gemäß EU-Richtlinien und Normen für den Artikel	ES	declara la conformidad siguiente según la directiva la UE y las normas para el artículo
GB	hereby declares the following conformity under the EU Directive and standards for the following article	PT	declara o seguinte conformidade com a Directiva da UE e as normas para o seguinte artigo
FR	déclare la conformité suivante selon la directive UE et les normes pour l'article	NL	verklaart hierbij dat het volgende artikel voldoet aan de daarop betrekking hebbende EU-richtlijnen en normen
IT	dichiara la seguente conformità secondo le direttive e le normative UE per l'articolo		

Marke / Brand / Marque:

SCHEPPACH

Art.-Bezeichnung:

HUBWAGEN - HFW2500-BE / HW2500

Article name:

PALLET TRUCK - HFW2500-BE / HW2500

Nom d'article:

CHARIOT ÉLÉVATEUR - HFW2500-BE / HW2500

Art.-Nr. / Art. no.: / N° d'ident.:

58127019944 / 5912701900

2014/29/EU	2004/22/EG	89/686/EWG_96/58/EG	2000/14/EG_2005/88/EG
2014/35/EU	2014/68/EU	90/396/EWG	Noise: measured L_{WA} = xx dB; guaranteed L_{WA} = xx dB
2014/30/EU	2011/65/EU*		Annex V
			Annex VI
<input checked="" type="checkbox"/> 2006/42/EG			
Annex IV Notified Body: Notified Body No.: Certificate No.:			
			2016/1628/EU
			Emission. No.:

Standard references:

EN ISO 3691-5:2015/AC:2016; EN 16307-5:2013

Die alleinige Verantwortung für die Ausstellung dieser Konformitätserklärung trägt der Hersteller.

This declaration of conformity is issued under the sole responsibility of the manufacturer.

Le fabricant assume seul la responsabilité d'établir la présente déclaration de conformité.

* Der oben beschriebene Gegenstand der Erklärung erfüllt die Vorschriften der Richtlinie 2011/65/EU des Europäischen Parlaments und des Rates vom 8. Juni 2011 zur Beschränkung der Verwendung bestimmter gefährlicher Stoffe in Elektro- und Elektronikgeräten.

The object of the declaration described above fulfils the regulations of the directive 2011/65/EU of the European Parliament and Council from 8th June 2011, on the restriction of the use of certain hazardous substances in electrical and electronic equipment.

L'appareil décrit ci-dessus dans la déclaration est conforme aux réglementations de la directive 2011/65/EU du Parlement Européen et du Conseil du 8 juin 2011 visant à limiter l'utilisation de substances dangereuses dans la fabrication des appareils électriques et électroniques.

Ichenhausen, 24.04.2025

Signature / Andreas Pecher / Head of Project Management

First CE: 2021

Subject to change without notice

Documents registrar: Niklas Schiele
Günzburger Str. 69, D-89335 Ichenhausen

Garantie DE

Offensichtliche Mängel sind innerhalb von 8 Tagen nach Erhalt der Ware anzuzeigen, andernfalls verliert der Käufer sämtliche Ansprüche wegen solcher Mängel. Wir leisten Garantie für unsere Maschinen bei richtiger Behandlung auf die Dauer der gesetzlichen Gewährleistungsfrist ab Übergabe in der Weise, dass wir jedes Maschinenteil, das innerhalb dieser Zeit nachweisbar in Folge Material- oder Fertigungsfehler unbrauchbar werden sollte, kostenlos ersetzen. Für Teile, die wir nicht selbst herstellen, leisten wir nur insoweit Gewähr, als uns Gewährleistungsansprüche gegen die Vorlieferanten zustehen. Die Kosten für das Einsetzen der neuen Teile trägt der Käufer. Wandlungs- und Minderungsansprüche und sonstige Schadensersatzansprüche sind ausgeschlossen.

Warranty GB

Apparent defects must be notified within 8 days from the receipt of the goods. Otherwise, the buyer loses its rights of claim due to such defects are invalidated. We guarantee for our machines in case of proper treatment for the time of the statutory warranty period from delivery in such a way that we replace any machine part free of charge which provably becomes unusable due to faulty material or defects of fabrication within such period of time. With respect to parts not manufactured by us we only warrant insofar as we are entitled to warranty claims against the upstream suppliers. The costs for the installation of the new parts shall be borne by the buyer. The cancellation of sale or the reduction of purchase price as well as any other claims for damages shall be excluded.

Garantie FR

Les défauts visibles doivent être signalés au plus tard 8 jours après la réception de la marchandise, sans quoi l'acheteur perd tout droit au dédommagement. Nous garantissons nos machines, dans la mesure où elles sont utilisées de façon conforme, pendant la durée légale de garantie à compter de la réception, sachant que nous remplaçons gratuitement toute pièce de la machine devenue inutilisable du fait d'un défaut de matière ou d'usinage durant cette période. Toutes les pièces que nous ne fabriquons pas nous-mêmes ne sont garanties que si nous avons la possibilité d'un recours en garantie auprès des fournisseurs respectifs. Les frais de main d'œuvre occasionnés par le remplacement des pièces sont à la charge de l'acquéreur. Tous droits à rédimption et toutes prétentions à une remise ainsi que tous autres droits à dommages et intérêts sont exclus

Garanzia IT

Vizi evidenti vanno segnalati entro 8 giorni dalla ricezione della merce, altrimenti decadono tutti i diritti dell'acquirente inerenti a vizi del genere. Appurato un impiego corretto da parte dell'acquirente, garantiamo per le nostre macchine per tutto il periodo legale di garanzia a decorrere dalla consegna in maniera tale che sostituiamo gratuitamente qualsiasi componente che entro tale periodo presenti dei vizi di materiale o di fabbricazione tali da renderlo inutilizzabile. Per componenti non fabbricati da noi garantiamo solo nella misura nella quale noi stessi possiamo rivendicare diritti a garanzia nei confronti dei nostri fornitori. Le spese per il montaggio dei componenti nuovi sono a carico dell'acquirente. Sono escluse pretese di risoluzione per vizi, di riduzione o ulteriori pretese di risarcimento danni.

Garantie NL

Zichtbare gebreken moeten binnen de 8 dagen na ontvangst van de goederen worden gemeld, zo niet verliest de verkoper elke aanspraak op grond van deze gebreken. Onze machines worden geleverd met een garantie voor de duur van de wettelijke garantietermijn. Deze termijn gaat in vanaf het moment dat de koper de machine ontvangt. De garantie houdt in dat wij elk onderdeel van de machine dat binnen de garantietermijn aantoonbaar onbruikbaar wordt als gevolg van materiaal- of productiefouten, kosteloos vervangen. De garantie vervalt echter bij verkeerd gebruik of verkeerde behandeling van de machine. Voor onderdelen die wij niet zelf produceren, geven wij enkel de garantie die wij zelf krijgen van de oorspronkelijke leverancier. De kosten voor de montage van nieuwe onderdelen vallen ten laste van de koper. Eisen tot het aanbrengen van veranderingen of het toestaan van een korting en overige schadeloosstellingsclaims zijn uitgesloten.

Garantía ES

Los defectos evidentes deberán ser notificados dentro de 8 días después de haber recibido la mercancía, de lo contrario el comprador pierde todos los derechos sobre tales defectos. Garantizamos nuestras máquinas en caso de manipulación correcta durante el plazo de garantía legal a partir de la entrega. Sustituiremos gratuitamente toda pieza de la máquina que dentro de este plazo se torne inútil a causa de fallas de material o de fabricación. Las piezas que no son fabricadas por nosotros mismos serán garantizadas hasta el punto que nos corresponda garantía del suministrador anterior. Los costes por la colocación de piezas nuevas recaen sobre el comprador. Están excluidos derechos por modificaciones, aminoraciones y otros derechos de indemnización por daños y perjuicios.

Garantia PT

Para este aparelho concedemos garantia de 24 meses. A garantia cobre exclusivamente defeitos de material ou de fabricação. Peças avariadas são substituídas gratuitamente. cabe ao cliente efetuar a substituição. Assumimos a garantia unicamente de peças genuínas. Não há direito à garantia no caso de: peças de desgaste, danos de transporte, danos causados pelo manejo indevido ou pela desatenção as instruções de serviço, falhas da instalação elétrica por inobservância das normas relativas à electricidade. Além disso, a garantia só poderá ser reivindicada para aparelhos que não tenham sido consertados por terceiros. O cartão de garantia só vale em conexão com a fatura.