

MANN®

HOLZ

MASCHINEN



KAM 50M

HOLZMANN-MASCHINEN GmbH
Marktplatz 4 | 4170 Haslach | AUSTRIA
Gewerbepark 8 | 4707 Schlüsslberg | AUSTRIA
Tel: +43 - 7289 / 71562-0 | Fax: +43 - 7289 / 71562-4
Tel: +43 - 7248 / 61116-0 | Fax: +43 - 7248 / 61116-6
info@holzmann-maschinen.at , www.holzmann-maschinen.at



*Lisez et suivez les
instructions d'utilisation
et les consignes de
sécurité avant la
première utilisation !*



2 AVANT-PROPOS

Cher client!

Ce mode d'emploi contient des informations et des remarques importantes sur la mise en service et l'utilisation de la plaqueuse de chants mobile KAM 50M.

Dans ce qui suit, le nom commercial habituel de l'appareil (voir page de couverture) dans ce mode d'emploi est remplacé par le terme « machine ».



Le mode d'emploi fait partie de la machine et ne doit pas être retiré. Conservez-les pour une utilisation ultérieure et joignez ces instructions à la machine si elles sont transmises à des tiers !

Veillez noter les consignes de sécurité !

Lisez attentivement ces instructions avant la mise en service. Cela facilite l'utilisation correcte de l'appareil et évite les malentendus et les dommages possibles.

Respectez les avertissements et les consignes de sécurité. Le non-respect de cette consigne peut entraîner des blessures graves.

En raison du développement constant de nos produits, les images et le contenu peuvent légèrement différer. Si vous découvrez des erreurs, veuillez nous en informer.

Modifications techniques réservées !

Vérifiez la marchandise dès sa réception et notez les éventuelles réclamations sur la lettre de voiture lorsqu'elles sont acceptées par le livreur !

Les dommages dus au transport doivent nous être signalés séparément dans les 24 heures.

Holzmann décline toute responsabilité pour les dommages dus au transport qui n'auraient pas été constatés.

droits d'auteur

© 2014

Cette documentation est protégée par le droit d'auteur. Les droits constitutionnels qui en résultent sont réservés ! En particulier, la réimpression, la traduction et la suppression de photos et d'images seront poursuivies.

Le tribunal compétent est le tribunal régional de Linz ou le tribunal compétent pour 4170 Haslach.

Adresse du service client

HOLZMANN MASCHINEN GmbH A-4170 Haslach, Marktplatz 4 Tel +43 7289 71562 - 0 Fax +43 7289 71562 - 4 info@holzmann-maschinen.at

3 SIGNES DE SECURITE



ATTENTION! Ignorer les signes de sécurité et les avertissements appliqués sur la machine ainsi que les instructions de sécurité et d'utilisation peuvent provoquer des blessures graves et même entraîner la mort.



LISEZ LE MANUEL ! Lisez attentivement le manuel d'utilisation et d'entretien et familiarisez-vous avec les commandes afin d'utiliser correctement la machine et d'éviter les blessures et les défauts de la machine.



CE-CONFORM - Ce produit est conforme aux directives CE.



Note générale



Vêtements de protection!



Risque de brûlure !



Hautement inflammable !



Personnel uniquement formé !



Opération avec bijoux interdite !



Opération avec attache interdite !



Opération aux cheveux longs interdite !



**Arrêtez-vous avant toute casse et entretien
moteur !**



**Coupez l'alimentation électrique avant l'entretien du
moteur !**

4 TECHNIQUE

4.1 Spécifications techniques

Puissance d'entrée	W	2000 (100%)
Écart de température	°C	50 - 610
Plage de température de collage	°C	330 - 540
Tension	V	220
Largeur de collage max à 1 mm d'épaisseur	mm	50
Largeur de collage max à 2 mm d'épaisseur	mm	30
Poids	kg	3
Vibration	m/s ²	2,5
Pression sonore	dB (A)	65,6

5 SÉCURITÉ

5.1 Utilisation prévue

N'utilisez la machine que lorsqu'elle est dans un état techniquement parfait et utilisez-la uniquement pour l'usage auquel elle est destinée, en étant conscient de la sécurité et des dangers ! Faites éliminer immédiatement les défauts pouvant nuire à la sécurité !

Il est généralement interdit de modifier l'équipement de sécurité de la machine ou de le rendre inefficace !

La machine est destinée exclusivement aux activités suivantes :

Pour le collage de chants thermofusibles en placage, plastique et matériaux similaires sur des pièces droites et rondes

HOLZMANN-MASCHINEN n'assume aucune responsabilité ou garantie pour toute utilisation autre ou supplémentaire et les dommages matériels ou corporels qui en résultent.

5.2 Consignes de sécurité

Les panneaux d'avertissement et/ou les autocollants sur la machine qui sont illisibles ou qui ont été retirés doivent être remplacés immédiatement !

Les lois et réglementations locales peuvent déterminer l'âge minimum de l'opérateur et restreindre l'utilisation de cette machine !

Afin d'éviter des dysfonctionnements, des dommages et des atteintes à la santé, les instructions suivantes doivent être respectées :



- La machine fonctionne dans des plages de température allant jusqu'à plus de 600 ° C
- Par conséquent, faites attention aux brûlures en entrant en contact avec l'adhésif ou sur des pièces éloignées de la poignée isolée.
- Risque d'incendie en cas d'utilisation imprudente de la machine, en particulier si des matériaux facilement inflammables (par ex. copeaux de bois, etc.) sont présents dans l'environnement de travail !
- Il est strictement interdit d'utiliser la machine dans un tel environnement !
- Il est interdit d'utiliser la machine dans un environnement explosif (à cause des gaz, etc.).



- Le KAM 50M ne doit être utilisé que par des spécialistes qualifiés.
- Les personnes non autorisées, en particulier les enfants, et les personnes non formées doivent être tenues à l'écart de la machine !



- Lorsque vous travaillez sur la machine, ne portez pas de bijoux amples, de vêtements amples, de cravates ou de cheveux longs et lâches.



- Lorsque vous travaillez sur la machine, il convient
- Portez des gants de protection, des lunettes, des protections auditives, ...) ! Schutzausrüstung



- Les granulés adhésifs peuvent contenir des substances chimiques qui ont un impact négatif sur la santé personnelle.
- Ne travaillez avec la machine que dans des locaux bien aérés et avec un masque de protection approprié !



- Le tapis de course ne doit jamais être laissé sans surveillance !
- Avant de quitter la zone de travail, éteignez la machine, laissez-la refroidir et posez-la de manière à ce qu'aucun incendie ne puisse se produire.



- La machine doit être débranchée de l'alimentation électrique avant les travaux d'entretien ou de réglage ! Avant de couper l'alimentation électrique, éteignez l'interrupteur principal (OFF).



REMARQUE

Comportement en cas d'urgence

Une trousse de premiers secours conforme à la norme DIN 13164 doit toujours être disponible en cas d'accident. Initier les premiers secours nécessaires en fonction de la blessure. Si vous avez besoin d'aide, veuillez fournir les informations suivantes :

1. Lieu de l'accident

2. Type d'accident

3. Nombre de blessés

4. Type de blessures

5.3 Utilisation interdite

- Le fonctionnement de la machine dans des conditions en dehors des limites mentionnées ci-dessus n'est pas autorisé.
- Il est interdit d'utiliser la machine avec des matériaux qui ne sont pas expressément mentionnés dans ce manuel.
- Toute modification de la construction de la machine n'est pas autorisée.

HOLZMANN-MASCHINEN n'assume aucune responsabilité ou garantie pour toute utilisation autre ou supplémentaire et les dommages matériels ou corporels qui en résultent.

5.4 Risques résiduels

	ATTENTION
	Il faut s'assurer que chaque machine présente des risques résiduels. Une grande prudence doit être apportée lors de l'exécution de tout travail (même le plus simple). Le travail en toute sécurité dépend de vous !

Même si toutes les règles de sécurité sont respectées et si l'appareil est utilisé comme prévu, les risques résiduels suivants doivent être observés :

- Risque de brûlures aux mains/doigts dus au chauffage des composants de la machine loin de la poignée isolée ou du contact avec l'adhésif thermofusible
- Risque de brûlures par vapeurs chaudes.
- Risque de blessure aux yeux par des pièces volantes, même avec des lunettes de protection.
- Danger pour la santé dû à l'inhalation de vapeurs d'adhésifs thermofusibles.
- **RISQUE D'INCENDIE !!!** Soyez prudent avant, pendant et après l'utilisation et laissez la machine refroidir avant de la ranger.

Ces risques peuvent être minimisés si toutes les règles de sécurité sont appliquées, si la machine est correctement entretenue et entretenue et si la machine est utilisée comme prévu et par un personnel spécialisé dûment formé.

Malgré tous les dispositifs de sécurité, votre bon sens et votre aptitude technique / formation correspondante pour utiliser une machine est et restera le facteur de sécurité le plus important !

6 MONTAGE

La KAM 50M est une plaqueuse de chants mobile pour le collage de chants thermofusibles en placage, plastique et matériaux similaires sur des pièces droites et rondes. Le traitement final du bord collé se fait avec le couteau latéral et le couteau en bout. Notez la largeur maximale du bord, qui dépend de l'épaisseur du bord.

6.1 Contenu de la livraison

Vérifiez l'étendue de la livraison :

- Plaqueuse de chants KAM 50M
- Pince coupante latérale
- Fraise en bout
- Mode d'emploi



6.2 Lieu de travail



- Bien ventilé
- Pas de matériaux facilement inflammables
- Alimentation mise à la terre 220V / 50Hz

	ATTENTION
	Lors de travaux sur une machine non mise à la terre : Risque de blessures graves par électrocution en cas de dysfonctionnement ! Par conséquent, ce qui suit s'applique : La machine doit être utilisée à partir d'une prise de terre.

Les instructions suivantes sont destinées à un électricien qualifié. La machine ne doit être raccordée que par un électricien qualifié !

1. Le raccordement électrique de la machine est préparé pour un fonctionnement sur une prise de terre !
2. Le conducteur de mise à la terre est jaune-vert !
3. Le réseau d'alimentation doit être protégé par un fusible de 16A.
4. Vérifiez que la tension secteur correspond aux exigences de la machine.
5. Après avoir effectué le raccordement électrique, vérifiez le sens de rotation de la lame de scie.
6. Si la machine fonctionne dans le mauvais sens, deux phases conductrices doivent être permutées.
7. En cas de réparation ou de remplacement, le conducteur de mise à la terre ne doit pas être connecté à une prise sous tension !
8. Assurez-vous que toute rallonge électrique est en bon état et adaptée à la transmission de puissance. Un câble sous-dimensionné réduit la transmission de puissance et devient très chaud.
9. Un câble endommagé doit être remplacé immédiatement !

	REMARQUE	
	<p>Le fonctionnement n'est autorisé qu'avec un dispositif à courant résiduel (RCD avec un courant résiduel maximal de 30 mA).</p>	

	REMARQUE		
	<p>N'utilisez que des rallonges homologuées dont la section de toron est expliquée dans le tableau suivant.</p>		
Tension	Renouvellement	Section de toron	
220 V-240 V 50 Hz	<27 m	1,5 mm ²	
	<44 m	2,5 mm ²	
	<70 m	4,0 mm ²	
	<105 m	6,0 mm ²	

6.3 Assemblage

6.3.1 Insérer le rouleau de bord

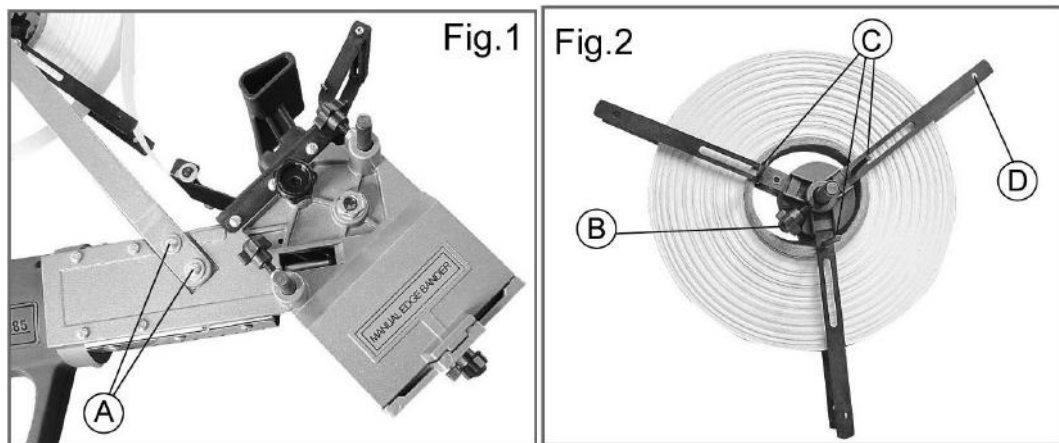

- Fixez la tringlerie avec les deux vis cruciformes A fournies.
- Avec la vis de fixation B, vous pouvez desserrer le guide extérieur et le retirer de l'axe central.
- Desserrez maintenant les vis à oreilles C et ajustez-les à peu près uniformément au diamètre intérieur du rouleau de chant.
- Insérez le rouleau de bord
- Remettez le guide extérieur sur l'axe et fixez-le avec la vis papillon B.
- Réajustez exactement les trois tiges de guidage du rouleau de chant.

6.3.2 Mise en place du bord

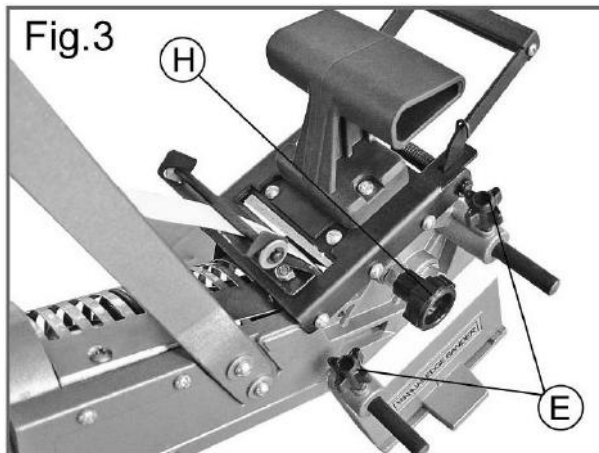

deux vis de fixation E

- Tournez ensuite le petit volant H jusqu'à ce que la distance entre les mâchoires de guidage soit suffisamment grande pour laisser passer la bande de chant.
- Prenez maintenant l'extrémité de la bande de chant et guidez-la sous le guide F entre les couteaux de coupe U jusqu'au rouleau adhésif W.
- Utilisez le volant H pour rapprocher les deux mâchoires de guidage de sorte que la bande de chant puisse rouler librement, mais qu'il n'y ait plus de jeu latéral. Vérifiez le réglage sélectionné en tirant tout droit sur l'extrémité de la bande de chant. Il ne devrait pas rester coincé.
- Fixez le réglage de largeur sélectionné avec les vis de fixation E.

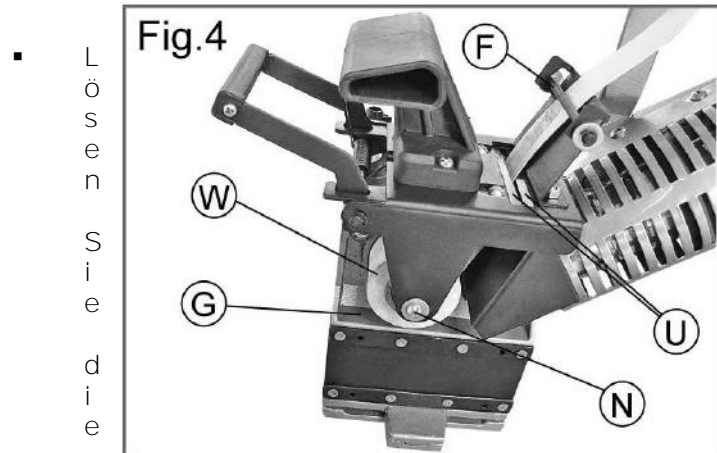

7 OPÉRATION

N'utilisez la machine que lorsqu'elle est en parfait état. Une inspection visuelle de la machine doit être effectuée avant chaque utilisation. Les dispositifs de sécurité, les lignes électriques et les éléments de commande doivent être soigneusement contrôlés. Vérifiez que les raccords à vis ne sont pas endommagés et qu'ils sont bien ajustés

7.1 Mode d'emploi

	ATTENTION	
N'effectuez tous les travaux de transformation qu'en étant débranché du réseau électrique !		

	! ATTENTION !
POUR PROTÉGER L'APPAREIL, SUIVEZ LE PROCESSUS DE TRAVAIL, RÉINITIALISEZ LA TEMPÉRATURE MINIMALE ET LAISSEZ L'APPAREIL REFROIDIR PENDANT 5 MINUTES !	

7.2 Service

7.2.1 Paramètres

- Vous pouvez faire varier le porte-à-faux latéral en ajustant les deux mâchoires de guidage.
- Le mors de guidage fixe G peut être déplacé vers l'intérieur de 1,5 mm maximum en desserrant le bouton de fixation K. Cela signifie qu'un débord de bord de 1,5 mm maximum est possible d'un côté
- Le mors de guidage variable I peut être déplacé vers l'intérieur de 10 mm maximum en desserrant le bouton de fixation J. Cela signifie qu'un débord de bord jusqu'à 10 mm est possible de ce côté.
- Les réglages doivent être effectués immédiatement sur le panneau à traiter.

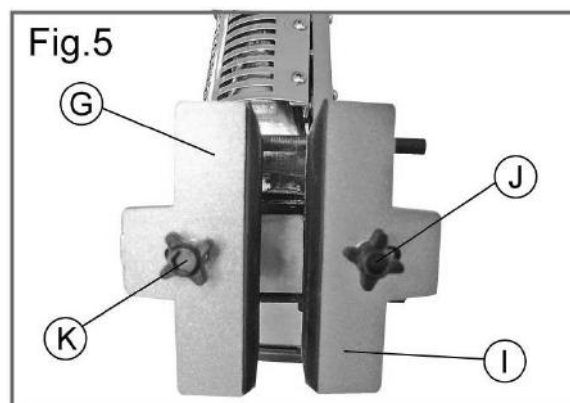

7.2.2 Collage des bords

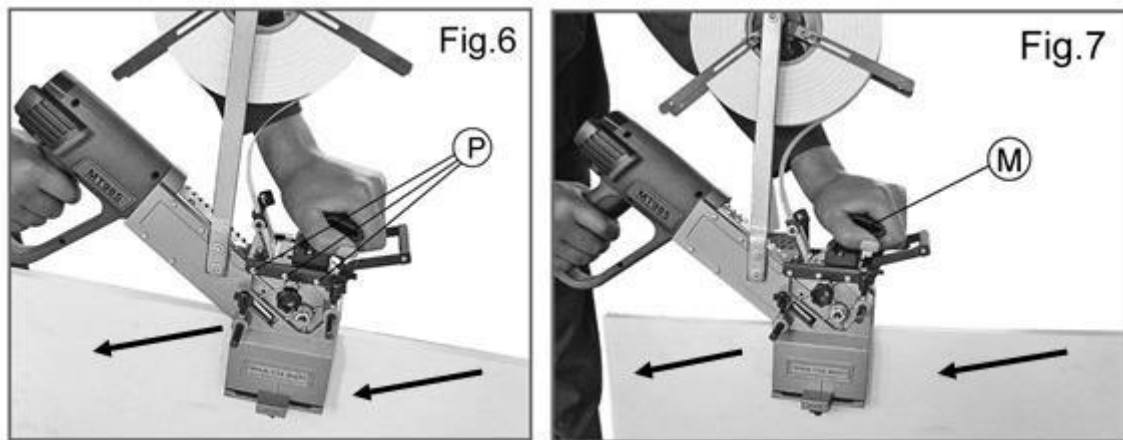

- Préparez la machine et le poste de travail pour le fonctionnement (comme décrit dans les pages précédentes).
- Mettez l'interrupteur d'alimentation sur la poignée du KAM 50M sur la position 0
- Connectez la machine à l'alimentation électrique.
- Placer le KAM 50M au début du côté de la plaque à traiter. Les mâchoires de guidage doivent dépasser tellement le bord du panneau qu'il y a encore une distance d'au moins 10 mm entre le bord préencollé et le bord du panneau.
- Mettez maintenant l'interrupteur marche/arrêt en position I ou II Réglez la température sur le cadran orange. Le KAM 50M chauffe maintenant.

Niveau I : débit d'air chaud 360l/min ; Capacité de chauffage environ 50 ° C

Niveau II : débit d'air chaud 360l/min ; Puissance de chauffage 50-610°C en fonction de

la température de consigne Niveau III : débit d'air chaud 500l/min ; Capacité de chauffage 50-610°C en fonction de la température de consigne

- Après un court temps de chauffe (lorsque la couche de colle thermofusible commence à fondre sur le chant à coller), commencez par le placage de chant. Tirez lentement le KAM 50M vers l'arrière à un rythme soutenu (Fig. 6, Fig. 7), tout en appuyant l'appareil avec votre main droite sur la poignée P sur le bord de la plaque.
- Dès que vous avez atteint l'extrémité du bord du panneau avec le bord arrière des mâchoires de guidage (Fig. 8), actionnez le levier pour couper le bord.
- Collez le bord du panneau jusqu'au bout.

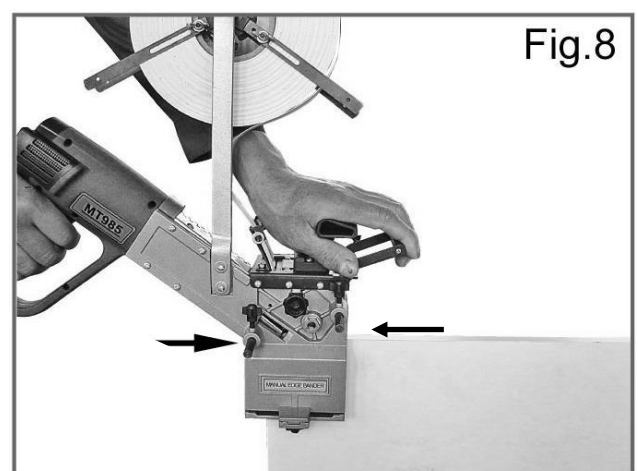

7.2.3 Post-traitement du bord collé

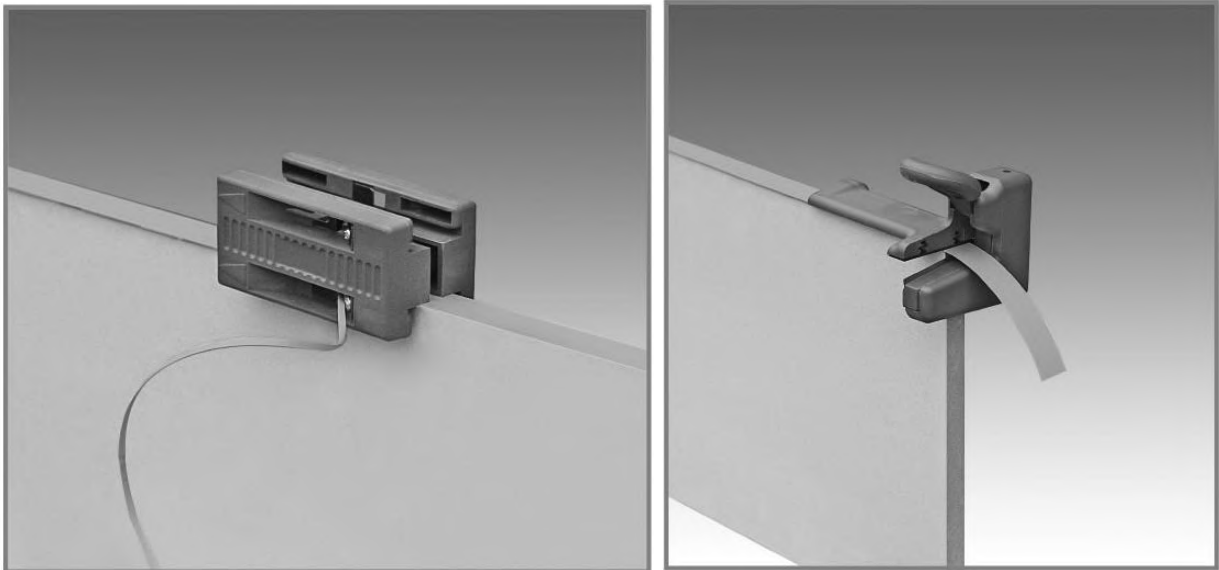



Avec le couteau latéral inclus dans la livraison, vous pouvez retravailler le bord collé (voir photo ci-dessus à gauche) après une phase de refroidissement appropriée :

- Coupe latérale des deux côtés
- Tirez le cutter 2 faces dans le sens de la flèche
- Les lames usées peuvent être facilement démontées et affûtées

La fraise en bout coupe des bords jusqu'à 50 mm de large (voir photo ci-dessus à droite).

8 MAINTENANCE

	<p style="text-align: center;">ATTENTION</p> <p>Éteignez la machine et débranchez la fiche d'alimentation avant les travaux d'entretien ! Les dommages matériels et les blessures graves dus à une mise en marche involontaire de la machine sont ainsi évités !</p>	
-----------------------------------------------------------------------------------	------------------------------------------------------------------------------------------------------------------------------------------------------------------------------------------------------------------------------------------------------------------------------------	-------------------------------------------------------------------------------------

La machine nécessite peu d'entretien et ne contient que quelques pièces que l'opérateur doit entretenir.

Faites éliminer immédiatement les dysfonctionnements ou les défauts qui pourraient compromettre la sécurité de la machine.

<p style="text-align: center;">REMARQUE</p> <p>Seul un appareil régulièrement entretenu et entretenu peut être une aide satisfaisante. Un entretien et des soins inadéquats peuvent entraîner des accidents et des blessures imprévisibles.</p> <p>Les réparations qui nécessitent une expertise particulière ne doivent être effectuées que par des centres de service agréés. Une intervention inappropriée peut endommager l'appareil ou mettre en danger votre sécurité.</p>

Vérifiez régulièrement si les consignes d'avertissement et de sécurité sont présentes sur la machine et sont dans un état parfaitement lisible.

Avant chaque utilisation, vérifiez que les dispositifs de sécurité sont en parfait état de fonctionnement !

Lors du stockage de la machine, celle-ci ne doit pas être conservée dans un local humide et doit être protégée contre l'influence des intempéries.

Avant la première mise en service et toutes les 100 heures de travail par la suite, lubrifier toutes les pièces de connexion mobiles (si nécessaire, nettoyer au préalable les copeaux et la poussière avec une brosse) avec une fine couche d'huile de graissage ou de graisse.

8.1 Changement des lames

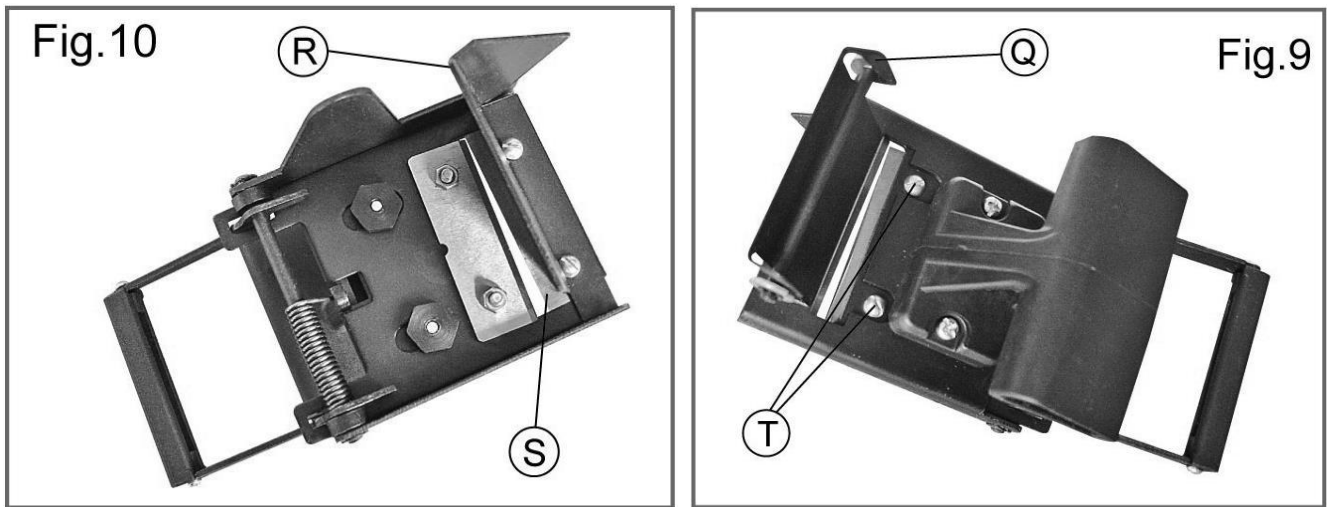

- Desserrer les 3 vis cruciformes latérales et la vis N (Fig. 4)
- Retirez la poignée noire avec le tranchant de la lame et le guide tranchant Q de la machine.
- Desserrer les 2 vis cruciformes T (Fig. 9), retourner la pièce et visser les 2 écrous hexagonaux.
- Vous pouvez maintenant retirer la lame S (Fig. 10).

8.2 Nettoyage

La machine et toutes ses pièces doivent être soigneusement nettoyées après chaque démarrage. Retirez régulièrement les copeaux et la poussière de perçage de la machine après le travail.



REMARQUE

L'utilisation de solvants, de produits chimiques agressifs ou d'abrasifs entraîne des dommages matériels sur la machine ! Par conséquent, les points suivants s'appliquent : N'utilisez que de l'eau et, si nécessaire, des détergents doux pour le nettoyage !

Imprégner les surfaces nues de la machine contre la corrosion avec des agents disponibles dans le commerce.

8.3 Disposition

Ne jetez pas votre machine dans les ordures ménagères. Contactez vos autorités locales pour obtenir des informations sur les options d'élimination disponibles. Si vous achetez une nouvelle machine ou un appareil équivalent auprès de votre revendeur spécialisé, celui-ci est tenu d'éliminer correctement votre ancien appareil.

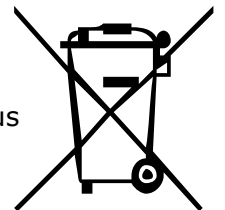

9 DÉPANNAGE

AVANT DE COMMENCER LES TRAVAUX POUR ÉLIMINER LES BOGUES, DÉBRANCHER LA MACHINE DE L'ALIMENTATION ÉLECTRIQUE.

Problème	Cause	Solution
Les machines ne démarrent pas	• Commutateur défectueux	• Réparer / changer l'interrupteur
	• Éteindre	• Vérifier l'alimentation
	• Fusible défectueux	• Changer le fusible
La machine ne chauffe pas	• Régulateur de température défectueux	• Réparer / changer le contrôleur
Les bords collent de manière inégale	• Paramètres de traitement	<ul style="list-style-type: none"> • Ajuster la température • Appliquer plus/moins de pression • Faites attention à une vitesse de traction régulière et lente

DE NOMBREUSES SOURCES D'ERREUR POTENTIELLES PEUVENT ÊTRE exclues à l'avance, à condition qu'il soit correctement connecté au réseau électrique.



REMARQUE

Si vous ne vous sentez pas en mesure d'effectuer correctement les réparations nécessaires, ou si vous n'avez pas la formation requise, consultez toujours un atelier spécialisé pour remédier au problème.

17 PIÈCES DÉTACHÉES

17.1 commande de pièces détachées

Avec les pièces détachées Holzmann, vous utilisez des pièces détachées parfaitement adaptées les unes aux autres. L'ajustement optimal des pièces raccourcit les temps d'installation et augmente la durée de vie.

REMARQUE

L'installation de quoi que ce soit d'autre que des pièces de rechange d'origine annule la garantie ! Par conséquent, ce qui suit s'applique : Lors du remplacement de composants / pièces, utilisez uniquement des pièces de rechange d'origine

Lors de la commande de pièces de rechange, veuillez utiliser le formulaire de service que vous trouverez à la fin de ces instructions. Indiquez toujours le type de machine, le numéro de pièce de rechange et la désignation. Afin d'éviter les malentendus, nous vous recommandons de joindre à la commande de pièces de rechange une copie du plan des pièces de rechange, sur lequel les pièces de rechange requises sont clairement indiquées.

Vous pouvez trouver l'adresse de commande sous Adresses du service client dans la préface de cette documentation.

Avec les pièces de rechange d'origine Holzmann, vous utilisez des pièces adaptées les unes aux autres pour raccourcir le temps d'installation et prolonger la durée de vie de vos produits.

18 CERTIFICAT DE CONFORMITE

	Inverkehrbringer / Distributor HOLZMANN MASCHINEN® GmbH A-4170 Haslach, Marktplatz 4 Tel.: +43/7289/71562-0; Fax.: +43/7289/71562-4 www.holzmann-maschinen.at
	Bezeichnung / name
Mobiles Kantenanleimgerät / edge banding machine	
Typ / model	
KAM 50M	
EG-Richtlinien / EC-directives	
▪ 2006/42/EG	
Angewandte Normen / applicable Standards	

Hiermit erklären wir, dass die oben genannten Maschinen aufgrund ihrer Bauart in der von uns in Verkehr gebrachten Version den grundlegenden Sicherheits- und Gesundheitsanforderungen der angeführten EG-Richtlinien entsprechen. Diese Erklärung verliert ihre Gültigkeit, wenn Veränderungen an der Maschine vorgenommen werden, die nicht mit uns abgestimmt wurden.

Hereby we declare that the above mentioned machines meet the essential safety and health requirements of the above stated EC directives. Any manipulation or change of the machine not being explicitly authorized by us in advance renders this document null and void.



Christian Eckerstorfer
Techn. Dokumentation / techn. documentation
HOLZMANN-MASCHINEN
4170 Haslach, Marktplatz 4



HOLZMANN MASCHINEN GmbH
Marktplatz 4, 4170 Haslach
weiterer Standort:
Gewerbepark 8, 4707 Schlüsslberg
www.holzmann-maschinen.at

Klaus Schörgenhuber
Geschäftsführer / Director

Haslach, 31.01.2014
Ort / Datum place/date

19 DÉCLARATION DE GARANTIE

(Au 31 janvier 2014)

Les droits de garantie de l'acheteur du contrat de vente contre le vendeur (partenaire commercial Holzmann) ainsi que les droits de garantie légaux du pays respectif ne sont pas affectés par cette déclaration de garantie.

Nous offrons une garantie pour cette machine selon les conditions suivantes :

- A) La garantie comprend l'élimination gratuite de tous les défauts de la machine, conformément aux réglementations suivantes (B-G), qui nuisent au bon fonctionnement de la machine et sont manifestement basés sur des défauts de matériau ou de fabrication.
- B) La période de garantie est de 12 mois, pour une utilisation commerciale de 6 mois, valable à compter de la livraison de la machine au premier client final. Le reçu de livraison original est décisif comme preuve, si vous récupérez la machine vous-même, le reçu d'achat original.
- C) Pour enregistrer les demandes de garantie, veuillez contacter le partenaire commercial HOLZMANN auprès duquel vous avez acheté la machine avec les documents suivants :
- >> Preuve d'achat et/ou reçu
 - >> formulaire de service rempli avec rapport d'erreur
 - >> Lors de la demande de pièces de rechange, une copie du dessin des pièces de rechange, marqué avec les pièces de rechange requises.
- D) Le traitement de la garantie et le lieu d'exécution de la garantie ont lieu conformément aux instructions de HOLZMANN GmbH. Les défauts faciles à corriger sont éliminés par nos partenaires commerciaux ; en cas de défauts plus complexes, nous nous réservons le droit de procéder à une évaluation à 4170 Haslach, Autriche. À moins qu'un contrat de service supplémentaire sur site n'ait été expressément conclu, le lieu d'exécution de la garantie est toujours le siège de la société HOLZMANN-MASCHINEN à 4170 Haslach, Autriche. Les frais de transport vers et depuis le siège de l'entreprise qui surviennent dans le cadre d'un traitement de garantie ne sont pas couverts par cette garantie du fabricant.
- E) Exclusion de garantie en cas de défauts :
- sur les pièces de la machine soumises à une usure naturelle liée à l'utilisation ou autre, ainsi qu'aux défauts de la machine qui peuvent être attribués à une usure liée à l'utilisation ou à une autre usure naturelle.
 - qui peut être attribuée à une installation, une mise en service ou un raccordement au réseau électrique inapproprié ou négligent.
 - qui sont dus au non-respect des instructions d'utilisation, à une utilisation inappropriée, à des conditions environnementales atypiques, à des conditions de fonctionnement et au domaine d'application non pertinents, à un entretien ou à un entretien inadéquat ou inapproprié.
 - causés par l'utilisation et l'installation d'accessoires, de compléments ou de pièces de rechange qui ne sont pas des pièces de rechange d'origine HOLZMANN.
 - qui représentent des écarts mineurs par rapport à l'état cible, insignifiants pour la valeur ou l'utilisabilité de la machine.
 - qui peut être attribuée à une surcharge négligente liée à la construction. Notamment dans le cas de défauts dus à l'utilisation, qui peuvent être qualifiés de commerciaux en raison du niveau d'exposition et de l'étendue, dans le cas de machines qui ne sont pas conçues et destinées à un usage commercial en termes de conception et de performances.
- F) Dans le cadre de cette garantie, d'autres réclamations de l'acheteur au-delà des prestations de garantie expressément mentionnées ici sont exclues.
- G) Cette garantie du fabricant est volontaire. Les prestations de garantie n'entraînent donc pas une prolongation de la période de garantie et ne déclenchent pas une nouvelle période, même pas pour les pièces de rechange.

SERVICE

Une fois la période de garantie expirée, les travaux de maintenance et de réparation peuvent être effectués par des entreprises spécialisées appropriées. HOLZMANN-Maschinen GmbH se fera également un plaisir de vous assister pour l'entretien et les réparations. Dans ce cas, adressez-nous une demande de prix sans engagement, en précisant les informations voir C), à notre service client ou envoyez-nous simplement votre demande à l'aide du formulaire joint au verso.

Mail: info@holzmann-maschinen.at

FAX: +43 7289 71562 0

SERVICEFORMULAR / SERVICE FORM

Bitte kreuzen Sie eine der untenstehenden an / Please tick one box from below:

- Serviceanfrage / service inquiry
 Ersatzteilanfrage / spare part inquiry
 Garantierantrag / guarantee claim

1. Daten Antragsteller (* sind Pflichtfelder) / senders information (* required)

- * Vorname, Nachname / first name, family name _____
- * Straße, Hausnummer / street, house number _____
- * PLZ, Ort / ZIP code, place _____
- * Staat / country _____
- * (Mobil)telefon / (mobile) phone _____
International numbers with country code
- * E-Mail _____
- Fax _____

2. Geräteinformationen / tool information

Seriennummer/serial number: _____ *Maschinentype/machine type: _____

2.1 benötigte Ersatzteile / required spare parts

Ersatzteilnummer / Part No ^o	Beschreibung / description	Anzahl / number

2.2 Problembeschreibung / problem description

Bitte führen Sie in der Fehlerbeschreibung unter anderem an:
 Was hat den Defekt verursacht bzw. was war die letzte durchgeführte Tätigkeit, bevor Ihnen das Problem/der Defekt aufgefallen ist?
 bei Elektrodefekten: Wurde die Stromzuleitung sowie die Maschine bereits von einem Elektrofachmann geprüft

Please describe amongst others in the problem:
 What has cause the problem/defect, what was the last activity before you noticed the problem/defect?
 For electrical problems: Have you had checked you electric supply and the machine already by a certified electrician?

3. Bitte beachten

UNVOLLSTÄNDIG AUSGEFÜLLTE FORMULARE KÖNNEN NICHT BEARBEITET WERDEN!
 GARANTIEANTRÄGE KÖNNEN AUSSCHLIESSLICH UNTER BEILAGE DES KAUFBELEGES/ABLIEFERBELEGES AKZEPTIERT WERDEN.
 BEI ERSATZTEILBESTELLUNGEN LEGEN SIE DIESEM FORMULAR EINE KOPIE DER BETREFFENDEN ERSATZTEILZEICHNUNG BEI! MARKIEREN SIE DARAUF DIE BENÖTIGTEN ERSATZTEILE. DIES ERLEICHTERT UNS DIE IDENTIFIZIERUNG UND ERMÖGLICHT SO EINE RASCHERE BEARBEITUNG.

VIELEN DANK!

/ Additional information

INCOMPLETELY FILLED SERVICE FORMS CANNOT BE PROCESSED!
 FOR GUARANTEE CLAIMS PLEASE ADD A COPY OF YOUR ORIGINAL SALES / DELIVERY RECEIPT OTHERWISE IT CANNOT BE ACCEPTED.
 FOR SPARE PART ORDERS PLEASE ADD TO THIS SERVICE FORM A COPY OF THE RESPECTIVE EXPLODED DRAWING WITH THE REQUIRED SPARE PARTS BEING MARKED CLEARLY AND UNMISTAKABLE.
 THIS HELPS US TO IDENTIFY THE REQUIRED SPARE PARTS FASTLY AND ACCELERATES THE HANDLING OF YOUR INQUIRY.

THANK YOU FOR YOUR COOPERATION!