

Originalfassung

DE BETRIEBSANLEITUNG

Übersetzung / Translation

EN USER MANUAL

ES INSTRUCCIONES DE SERVICIO

FR MODE D'EMPLOI

CZ NÁVOD K POUŽITÍ

**MOBILE KANTENANLEIMMASCHINE
MIT ABROLLER**

**MOBILE EDGE BANDING MACHINE
WITH DISPENSER**

**ENCOLADORA DE CANTOS MÓVIL
CON DISPENSADOR**

**ENCOLLEUSE DE CHANTS MOBILE
AVEC DÉVIDOIR**

**MOBILNÍ OLEPOVAČKA HRAN
S ODVÍJEČEM HRANY**



KAM 45PRO



1 INHALT / INDEX / ÍNDICE / OBSAH

1	INHALT / INDEX / ÍNDICE / OBSAH	2
2	SICHERHEITSSZEICHEN / SAFETY SIGNS	5
3	TECHNIK / TÉCNICA / TECHNIQUE / TECHNIKA	7
3.1	Komponenten / Components / Componentes / Composants / Komponenty	7
3.2	Technische Daten / Technical details / Datos técnicos / Technické údaje	8
4	VORWORT (DE)	9
5	SICHERHEIT	10
5.1	Bestimmungsmäßige Verwendung	10
5.1.1	Technische Einschränkungen	10
5.1.2	Verbotene Anwendungen / Gefährliche Fehlanwendungen	10
5.2	Anforderungen an Benutzer	10
5.3	Allgemeine Sicherheitshinweise	11
5.4	Elektrische Sicherheit	11
5.5	Spezielle Sicherheitshinweise für diese Maschine	12
5.6	Gefahrenhinweise	12
6	MONTAGE	13
6.1	Vorbereitende Tätigkeiten	13
6.1.1	Lieferumfang prüfen	13
6.2	Montage mobiler Abroller	13
7	BETRIEB	13
7.1	Betriebshinweise	13
7.1.1	Klebegranulatbehälter	14
7.2	Bedienpanel und variabler Vorschubgeschwindigkeitsregler	14
7.3	Bedienung	15
7.3.1	Niedrig-Temperatur-Modus	15
7.3.2	Höheneinstellung Führungsplatte	15
7.3.3	Einstellung Kantenbreite	16
7.3.4	Einstellung Klebegranulatmenge	17
7.3.5	Kanten anleimen Mobilbetrieb	17
7.3.6	Kanten anleimen Stationärbetrieb	18
8	REINIGUNG, WARTUNG, LAGERUNG, ENTSORGUNG	18
8.1	Reinigung	18
8.2	Wartung	19
8.2.1	Instandhaltung und Wartungsplan	19
8.3	Lagerung	19
8.4	Entsorgung	19
9	FEHLERBEHEBUNG	19
10	PREFACE (EN)	21
11	SAFETY	22
11.1	Intended use of the machine	22
11.1.1	Technical Restrictions	22
11.1.2	Prohibited use / Forseeable misuse	22
11.1	User requirements	22
11.1	General safety instructions	23
11.2	Electrical Safety	23
11.3	Special safety instructions for this machine	23
11.4	Hazard Warnings	24
12	ASSEMBLY	24
12.1	Preparatory activities	24
12.1.1	Checking the delivery content	24
12.2	Assembly mobile dispenser	25
13	OPERATION	25
13.1	Operation instructions	25
13.1.1	Glue pot	26
13.2	Operation panel and variable speed controller	26
13.3	Operation	27
13.3.1	Low temperature mode	27
13.3.2	Height adjustment of the guiding plate	27

13.3.3	Adjustment for the width of edge banding material	28
13.3.4	Adjustment for the amount of glue.....	29
13.3.5	Edge banding mobile use	29
13.3.6	Edge banding stationary use	30
14	CLEANING, MAINTENANCE, STORGE, DISPOSAL.....	30
14.1	Cleaning.....	30
14.2	Maintenance	31
14.3	Maintenance plan	31
14.4	Storage.....	31
14.5	Disposal	31
15	TROUBLESHOOTING	31
16	PRÓLOGO (ES).....	34
17	SEGURIDAD	35
17.1	Usó conforme a las especificaciones.....	35
17.1.1	Limitaciones técnicas.....	35
17.1.2	Aplicaciones prohibidas / aplicaciones indebidas peligrosas	35
17.2	Requisitos del usuario	35
17.3	Indicaciones generales de seguridad	36
17.4	Seguridad eléctrica.....	36
17.5	Indicaciones especiales de seguridad para esta máquina	37
17.6	Advertencias de peligro	37
18	MONTAJE.....	38
18.1	Tareas preparatorias.....	38
18.1.1	Comprobación del volumen de suministro	38
18.2	Montaje del dispensador móvil	38
19	FUNCIONAMIENTO.....	38
19.1	Instrucciones de funcionamiento	39
19.1.1	Depósito de granulado de adhesivo	39
19.2	Panel de mando y regulador variable de la velocidad de avance	39
19.3	Manejo.....	40
19.3.1	Modo temperatura baja	40
19.3.2	Ajuste de altura de la placa guía	41
19.3.3	Ajuste de la anchura de borde	41
19.3.4	Ajuste de la cantidad de granulado de adhesivo.....	42
19.3.5	Encolado de los bordes en modo móvil	42
19.3.6	Encolado de los bordes en modo fijo	43
20	LIMPIEZA, MANTENIMIENTO, ALMACENAMIENTO Y ELIMINACIÓN DE RESIDUOS.....	44
20.1	Limpieza	44
20.2	Mantenimiento	44
20.2.1	Trabajos de mantenimiento y programa de mantenimiento	44
20.3	Almacenamiento.....	45
20.4	Eliminación de residuos.....	45
21	SUBSANACIÓN DE ERRORES.....	45
22	AVANT-PROPOS (FR).....	47
23	SÉCURITÉ.....	48
23.1	Utilisation conforme.....	48
23.1.1	Restrictions techniques.....	48
23.1.2	Applications interdites / Mauvaises applications dangereuses	48
23.2	Exigences des utilisateurs.....	48
23.3	Consignes générales de sécurité.....	49
23.4	Sécurité électrique.....	49
23.5	Instructions spéciales de sécurité pour cette machine	50
23.6	Mise en garde contre les dangers	50
24	MONTAGE.....	51
24.1	Activités préparatoires	51
24.1.1	Vérifier l'étendue de la livraison	51
24.2	Montage du dévidoir mobile.....	51
25	FONCTIONNEMENT	51
25.1	Instructions d'utilisation	51
25.1.1	Réservoir de granulés de colle	52
25.2	Panneau de commande et régulateur de vitesse d'alimentation variable	52
25.3	Utilisation.....	53

25.3.1	Mode basse température	53
25.3.2	Plaque de guidage pour le réglage de la hauteur	54
25.3.3	Réglage de la largeur du chant	54
25.3.4	Réglage de la quantité de granulés de colle	55
25.3.5	Collage des chants en application mobile	55
25.3.6	Collage des chants en application stationnaire	56
26	NETTOYAGE, ENTRETIEN, ENTREPOSAGE, ELIMINATION	57
26.1	Nettoyage	57
26.2	Maintenance	57
26.2.1	Calendrier d'entretien et de maintenance	57
26.3	Entreposage	58
26.4	Élimination	58
27	RÉSOLUTION DE PANNE	58
28	PŘEDMLUVA (CZ)	60
29	BEZPEČNOST	61
29.1	Zamýšlené využití	61
29.1.1	Technická omezení	61
29.1.2	Zakázané použití / Rizikové/chybné použití	61
29.2	Požadavky na uživatele	61
29.3	Všeobecné bezpečnostní pokyny	62
29.4	Elektrická bezpečnost	62
29.5	Zvláštní bezpečnostní pokyny pro tento stroj	62
29.6	Upozornění na nebezpečí	63
30	MONTÁŽ	63
30.1	Úkony přípravy	63
30.1.1	Kontrola obsahu dodávky	63
30.2	Montáž mobilního odvíječe hrany	64
31	PROVOZ	64
31.1	Provozní pokyny	64
31.1.1	Nádoba na granulát	65
31.2	Ovládací panel a variabilní regulátor rychlosti posuvu	65
31.3	Obsluha	66
31.3.1	Režim nízké teploty	66
31.3.2	Výškové nastavení vodící desky	66
31.3.3	Nastavení šířky hrany	67
31.3.4	Nastavení množství granulátu	67
31.3.5	Lepení hrany - mobilní provoz	68
31.3.6	Lepení hrany - stacionární provoz	68
32	ČIŠTĚNÍ, ÚDRŽBA, SKLADOVÁNÍ, LIKVIDACE	69
32.1	Čištění	69
32.2	Údržba	69
32.2.1	Péče o stroj a plán údržby	70
32.3	Skladování	70
32.4	Likvidace	70
33	SCHALTPLAN / WIRING DIAGRAM	72
34	ERSATZTEILE / SPARE PARTS	73
34.1	Ersatzteilbestellung / Spare parts order	73
34.2	Explosionszeichnung / Explosion drawing	75
35	EU-KONFORMITÄTSERKLÄRUNG/ CE-CERTIFICATE OF CONFORMITY	78
36	GARANTIEERKLÄRUNG (DE)	79
37	GUARANTEE TERMS (EN)	80
38	DECLARACIÓN DE GARANTÍA (ES)	81
39	DÉCLARATION DE GARANTIE (FR)	82
40	PROHLÁŠENÍ O ZÁRUČE (CZ)	83
41	PRODUKTBEOBSACHTUNG	84
42	PRODUCT EXPERIENCE FORM	84

2 SICHERHEITSZEICHEN / SAFETY SIGNS SEÑALES DE SEGURIDAD / SYMBOLES DE SÉCURITÉ / BEZPEČNOSTNÍ ZNAČKY

DE	<i>SICHERHEITSZEICHEN BEDEUTUNG DER SYMBOLE</i>	EN	<i>SAFETY SIGNS DEFINITION OF SYMBOLS</i>	ES	<i>SEÑALES DE SEGURIDAD SIGNIFICADO DE LOS SÍMBOLOS</i>
FR	<i>SYMBOLES DE SÉCURITÉ SIGNIFICATION DES SYMBOLES</i>	CZ	<i>BEZPEČNOSTNÍ ZNAČKY VÝZNAM SYMBOLŮ</i>		



DE **CE-KONFORM:** Dieses Produkt entspricht den EG-Richtlinien
EN **EC-CONFORM:** This product complies with EC-directives
ES **CONFORMIDAD CE:** Este producto cumple con las directivas CE.
FR **CONFORMITÉ CE:** Ce produit répond aux directives CE.
CZ **CE SHODA:** Tento výrobek vyhovuje směrnicím EU.



ANLEITUNG LESEN! Lesen Sie die Betriebs- und Wartungsanleitung Ihrer Maschine aufmerksam durch und machen Sie sich mit den Bedienelementen der Maschine gut vertraut um die Maschine ordnungsgemäß zu bedienen und so Schäden an Mensch und Maschine vorzubeugen.
DE
READ THE MANUAL! Read the user and maintenance manual carefully and get familiar with the controls in order to use the machine correctly and to avoid injuries and machine defects.
EN

¡LEER LAS INSTRUCCIONES! Lea atentamente las instrucciones de servicio y de mantenimiento de su máquina y familiarícese con los elementos de mando de la misma para manejarla correctamente y, de este modo, evitar que se produzcan daños personales y en la máquina.
ES
LIRE LE MANUEL D'UTILISATION! Lire le manuel d'exploitation et de maintenance de votre machine avec assiduité en vous familiarisant bien avec les organes de commande de la machine pour utiliser la machine correctement et prévenir ainsi des blessures corporelles et des dégâts sur la machine.
FR

PŘEČTĚTE SI NÁVOD K OBSLUZE! Přečtěte si pozorně návod k použití a údržbě stroje a dobře se seznamte s jeho ovládacími prvky, abyste mohli stroj správně ovládat, čímž zabráníte škodám na zdraví
CZ

WARNUNG! Beachten Sie die Sicherheitssymbole! Die Nichtbeachtung der Vorschriften und Hinweise zum Einsatz der Maschine kann zu schweren Personenschäden und tödliche Gefahren mit sich bringen.
DE

ATTENTION! Ignoring the safety signs and warnings applied on the machine as well as ignoring the security and operating instructions can cause serious injuries and even lead to death.
EN



¡ADVERTENCIA! ¡Observe los símbolos de seguridad! El incumplimiento de las normas e indicaciones para utilizar la máquina puede dar lugar a daños personales de carácter grave y a peligros mortales.
ES

AVERTISSEMENT! Observer les symboles de sécurité ! Le non-respect des réglementations et des consignes d'utilisation de la machine peut entraîner des blessures corporelles graves et des risques mortels.
FR

VÝSTRAHA! Dbejte bezpečnostních symbolů! Nedodržování předpisů
CZ



DE **Allgemeiner Hinweis**

EN **General note**

ES **Indicaciones generales**

FR **Informations générales**

CZ **Všeobecný pokyn**



- DE Schutz-ausrüstung tragen!**
EN Protective clothing!
ES ¡Use el equipo de protección!
FR Porter un équipement de protection !
CZ Používejte ochranné prostředky!



- DE** Maschine vor Wartung und Pausen ausschalten und Netzstecker ziehen!
EN Stop and pull out the power plug before any break and engine maintenance!
ES ¡Apague la máquina y desconéctela de la red eléctrica antes de llevar a cabo trabajos de mantenimiento y antes de las pausas!
FR Éteindre la machine avant la maintenance et les pauses et débrancher la fiche secteur !
CZ Stroj před úkonem údržby nebo před přestávkou



- DE** Verbrennungsgefahr! Hohe Temperatur
EN Burn hazard! High temperature
ES ¡Riesgo de quemaduras! Alta temperatura
FR Risque de brûlure ! Température élevée
CZ Nebezpečí popálení! Vysoké teploty.



- DE** Gefährliche elektrische Spannung!
EN High voltage!
ES ¡Tensiones eléctricas peligrosas!
FR Tension électrique dangereuse !
CZ Nebezpečné elektrické napětí!



- DE** Handverletzung durch rotierende Walzen!
EN Hand injuries because of rotating rollers!
ES ¡Lesiones en las manos por rodillos en rotación!
FR Blessures aux mains par rotation des cylindres !
CZ Poranění rukou od rotujících válců!



- DE** **Verbrennungsgefahr! Heiße Oberfläche**
EN **Burn hazard! Hot surface**
ES **¡Riesgo de quemaduras! Superficie caliente**
FR **Risque de brûlure ! Surface chaude**
CZ **Nebezpečí popálení! Horké povrchy.**

3 TECHNIK / TÉCNICA / TECHNIQUE / TECHNIKA

3.1 Komponenten / Components / Componentes / Composants / Komponenty

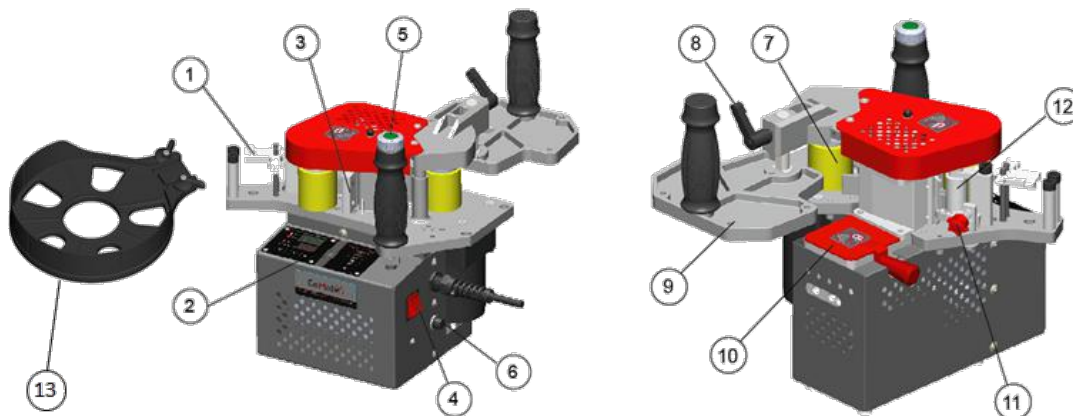

KAM45PRO			
1	Kantenzuführung / edge insert guide / Alimentación de bordes / Amenée des chants / Vedení přísunu hrany	8	Klemmhebel / clamping lever / Palanca de sujeción / Levier de blocage / Upínací páka
2	Bedienpanel / operation panel / Panel de mando / Panneau de commande / Ovládací panel	9	Führungsplatte / guiding plate / Placa guía / Plaque de guidage / Vodící deska
3	Einstellung Kantenhöhe / thickness adjustment block / Ajuste de la altura de borde / Réglage de la hauteur de chant / Nastavení tloušťky hrany	10	Abdeckung Klebgranulatbehälter / glue pot cover / Cubierta depósito de granulado de adhesivo / Couvercle du réservoir de granulés de colle / Kryt nádoby granulátu
4	Hauptschalter EIN-AUS / main power switch ON-OFF / Interruptor principal ON-OFF / Interrupteur principal MARCHE/ARRÊT / Hlavní vypínač ZAP-VYP	11	Einstellknopf Klebgranulatmenge / glue adjustment knob / Botón de ajuste cantidad de granulado de adhesivo / Bouton de réglage de la quantité de granulés de colle / Tlačítko nastavení množství granulátu
5	Regler EIN-AUS Einzugswalze / feeding switch ON-OFF / Regulador ON-OFF rodillo de entrada / MARCHE-ARRÊT du rouleau d'alimentation / Regulátor ZAP-VYP podávacího válce	12	Kantenzuführwalze / edge feeding roller / Rodillo de alimentación de bordes / Rouleau d'amenée des chants / Podávací válec hrany
6	Sicherung / fuse / Fusible / Fusible / Pojistka	13	Abroller / despenser / Dispensador / Dévidoir / Odvíječ hrany
7	Einzugswalze / feeding roller / rodillo de alimentación / Rouleau d'alimentation / Podávací válec		

3.2 Technische Daten / Technical details / Datos técnicos / Technické údaje

Spannung / voltage / Tensión / Tension / Napětí	V / Hz	230 / 50
Leistung / power / Potencia / Puissance / Výkon	W	855
Betriebstemperatur / banding temperature / temperatura de funcionamiento / Température de service / Provozní teplota	°C	125-200
Aufwärmzeit / warm-up time / tiempo de calentamiento / Temps de chauffage / Zahřívací doba	min	4
Kantendicke / edgethickness / grosor de borde / Épaisseur du chant / Tloušťka hrany	mm	0.4 – 3
Kantenbreite / edge width / anchura de borde / Largeur du chant / Šířka hrany	mm	10 – 45
Min. Kurvenradius / min curve radius / radio mín. Curva / Rayon de courbe min. / Min. poloměr křivky	mm	25
Kantenvorschub / edge feeding speed / avance del borde / Poussée de chant / Posuv hrany	m/min	2 – 6
Fassungsvermögen Leimtopfe / glue Pot Capacity / Capacidad de los botes de cola / Capacité des pots de colle / Kapacita lepidla	ml	150
Kabellänge / cable length / Longitud del cable / Longueur du câble / Délka kabelu	m	5
Sicherung / Fuse / Fusible / Fusible / Jištění		F6A(230V) / F10A(110V)
Maschinenmaße / machine size / Medidas de la máquina / Dimensions de la machine / Rozměr stroje	mm	340 x 300 x 350
Nettogewicht / net weight / Peso neto / Poids net / Hmotnost netto	kg	9.4
Bruttogewicht / gross weight / Peso bruto / Poids brut / Hmotnost brutto	kg	14.6

4 VORWORT (DE)

Sehr geehrter Kunde!

Diese Betriebsanleitung enthält Informationen und wichtige Hinweise zur Inbetriebnahme und Handhabung der mobilen Kantenanleimmaschine mit Abroller KAM45PRO.

Folgend wird die übliche Handelsbezeichnung des Geräts (siehe Deckblatt) in dieser Betriebsanleitung durch die Bezeichnung "Maschine" ersetzt.



Die Betriebsanleitung ist Bestandteil der Maschine und darf nicht entfernt werden. Bewahren Sie sie für spätere Zwecke auf und legen Sie diese Anleitung der Maschine bei, wenn sie an Dritte weitergegeben wird!

Bitte beachten Sie die Sicherheitshinweise!

Lesen Sie vor Inbetriebnahme diese Anleitung aufmerksam durch. Der sachgemäße Umgang wird Ihnen dadurch erleichtert, Missverständnissen und etwaigen Schäden wird vorgebeugt.

Halten Sie sich an die Warn- und Sicherheitshinweise. Missachtung kann zu ernststen Verletzungen führen.

Durch die ständige Weiterentwicklung unserer Produkte können Abbildungen und Inhalte geringfügig abweichen. Sollten Sie Fehler feststellen, informieren Sie uns bitte.

Technische Änderungen vorbehalten!

Kontrollieren Sie die Ware nach Erhalt unverzüglich und vermerken Sie etwaige Beanstandungen bei der Übernahme durch den Zusteller auf dem Frachtbrief!

Transportschäden sind innerhalb von 24 Stunden separat bei uns zu melden.

Für nicht vermerkte Transportschäden kann Holzmann keine Gewährleistung übernehmen.

Urheberrecht

© 2020

Diese Dokumentation ist urheberrechtlich geschützt. Die dadurch verfassungsmäßigen Rechte bleiben vorbehalten! Insbesondere der Nachdruck, die Übersetzung und die Entnahme von Fotos und Abbildungen werden gerichtlich verfolgt.

Als Gerichtsstand gilt das Landesgericht Linz oder das für 4170 Haslach zuständige Gericht.

Kundendienstadresse

HOLZMANN MASCHINEN GmbH

4170 Haslach, Marktplatz 4

AUSTRIA

Tel +43 7289 71562 - 0

info@holzmann-maschinen.at

5 SICHERHEIT

Dieser Abschnitt enthält Informationen und wichtige Hinweise zur sicheren Inbetriebnahme und Handhabung der Maschine.



Zu Ihrer Sicherheit lesen Sie diese Betriebsanleitung vor Inbetriebnahme aufmerksam durch. Das ermöglicht Ihnen den sicheren Umgang mit der Maschine, und Sie beugen damit Missverständnissen sowie Personen- und Sachschäden vor. Beachten Sie außerdem die an der Maschine verwendeten Symbole und Piktogramme sowie die Sicherheits- und Gefahrenhinweise!

5.1 Bestimmungsmäßige Verwendung

Die Maschine ist ausschließlich für folgende Tätigkeiten bestimmt:

Zum Anleimen von Kanten aus Holz, holzähnlichen Werkstoffen und Kunststoff.

Für eine andere oder darüber hinausgehende Benutzung und daraus resultierende Sachschäden oder Verletzungen übernimmt HOLZMANN-MASCHINEN keine Verantwortung oder Garantieleistung.

5.1.1 Technische Einschränkungen

Die Maschine ist für die Arbeit unter folgenden Bedingungen bestimmt:

Feuchtigkeit	max. 70%
Temperatur	von +5°C bis +40°C (+41°F to +104°F)

Die Maschine ist nicht für den Betrieb unter explosionsgefährlichen Bedingungen bestimmt.

5.1.2 Verbotene Anwendungen / Gefährliche Fehlanwendungen

- Der Betrieb der Maschine unter Bedingungen außerhalb der in dieser Anleitung angegebenen Grenzen ist nicht zulässig.
- Der Betrieb der Maschine ohne die vorgesehenen Schutzvorrichtungen ist unzulässig.
- Die Demontage oder das Ausschalten der Schutzvorrichtungen ist untersagt.
- Unzulässig ist der Betrieb der Maschine mit Werkstoffen, die nicht ausdrücklich in diesem Handbuch angeführt werden.
- Unzulässig ist der Gebrauch von Werkzeugen, die nicht für den Gebrauch mit der Maschine geeignet sind.
- Etwaige Änderungen in der Konstruktion der Maschine sind unzulässig.
- Der Betrieb der Maschine auf eine Art und Weise bzw. zu Zwecken, die den Anweisungen dieser Bedienungsanleitung nicht zu 100% entspricht, ist untersagt.
- Lassen Sie die Maschine nie unbeaufsichtigt, vor allem nicht, wenn Kinder in der Nähe sind!

Die nicht bestimmungsgemäße Verwendung bzw. die Missachtung der in dieser Anleitung dargelegten Ausführungen und Hinweise hat das Erlöschen sämtlicher Gewährleistungs- und Schadenersatzansprüche gegenüber der Holzmann Maschinen GmbH zur Folge.

5.2 Anforderungen an Benutzer

Die Maschine ist für die Bedienung durch eine Person ausgelegt. Voraussetzungen für das Bedienen der Maschine sind die körperliche und geistige Eignung sowie Kenntnis und Verständnis der Betriebsanleitung. Personen, die aufgrund ihrer physischen, sensorischen oder geistigen Fähigkeiten oder ihrer Unerfahrenheit oder Unkenntnis nicht in der Lage sind, die Maschine sicher zu bedienen, dürfen sie nicht ohne Aufsicht oder Anweisung durch eine verantwortliche Person benutzen.

Bitte beachten Sie, dass örtlich geltende Gesetze und Bestimmungen das Mindestalter des Bedieners festlegen und die Verwendung dieser Maschine einschränken können!

Legen Sie ihre persönliche Schutzausrüstung vor Arbeiten an der Maschine an.

Arbeiten an elektrischen Bauteilen oder Betriebsmitteln dürfen nur von einer Elektrofachkraft durchgeführt oder unter Anleitung und Aufsicht einer Elektrofachkraft vorgenommen werden.

5.3 Allgemeine Sicherheitshinweise

Zur Vermeidung von Fehlfunktionen, Schäden und gesundheitlichen Beeinträchtigungen sind bei Arbeiten mit der Maschine neben den allgemeinen Regeln für sicheres Arbeiten folgende Punkte zu berücksichtigen:

- Die Maschine darf nur von Personen betrieben, gewartet oder repariert werden, die mit ihr vertraut sind und die über die im Zuge dieser Arbeiten auftretenden Gefahren unterrichtet sind.
- Die Maschine darf nur von einer Person bedient werden.
- Überlasten Sie die Maschine nicht!
- Überprüfen Sie die Maschine vor jeder Verwendung auf ihren einwandfreien Zustand.
- Benutzen Sie die Maschine nur, wenn sich die Sicherheitseinrichtungen in gutem Betriebszustand befinden und richtig gewartet sind.
- Verwenden Sie nur geeignetes Werkzeug, das frei Rissen und anderen Fehlern (z.B. Deformationen) ist.
- Entfernen Sie Einstellwerkzeuge vor dem Einschalten von der Maschine.
- Wählen Sie als Aufstellort einen ebenen, erschütterungsfreien, rutschfesten Untergrund.
- Sorgen Sie für ausreichend Platz rund um die Maschine!
- Sorgen Sie für ausreichende Lichtverhältnisse am Arbeitsplatz, um stroboskopische Effekte zu vermeiden!
- Arbeiten Sie nur in gut durchlüfteten Räumen!
- Achten Sie auf ein sauberes Arbeitsumfeld.
- Halten Sie den Bereich rund um die Maschine frei von Hindernissen (z.B. Staub, Späne etc.).
- Lassen Sie die laufende Maschine niemals unbeaufsichtigt. Schalten Sie die Maschine vor dem Verlassen des Arbeitsbereiches aus und sichern Sie sie gegen unbeabsichtigte bzw. unbefugte Wiederinbetriebnahme.
- Stellen Sie sicher, dass Unbefugte einen entsprechenden Sicherheitsabstand zum Gerät einhalten, und halten Sie insbesondere Kinder von der Maschine fern.
- Bei Arbeiten an und mit der Maschine geeignete Schutzausrüstung (eng anliegende Arbeitskleidung, Schutzhandschuhe nach EN 388, Klasse 3111, Schutzbrille oder Gesichtsschutz, Sicherheitsschuhe S1 und Staubmaske) tragen!
- Verbergen Sie lange Haare unter einem Haarschutz.
- Unterlassen Sie das Arbeiten an der Maschine bei Müdigkeit, Unkonzentriertheit bzw. unter Einfluss von Medikamenten, Alkohol oder Drogen!
- Lagern Sie die Maschine außerhalb der Reichweite von Kindern.

5.4 Elektrische Sicherheit

- Stellen Sie sicher, dass die Maschine ausgeschaltet ist, bevor sie an die Stromversorgung angeschlossen wird.
- Trennen Sie das Gerät vor Reinigungs-, Wartungs- oder Reparaturarbeiten stets vom Stromnetz und sichern sie es gegen unbeabsichtigtes Wiedereinschalten.
- Die Maschine nie mit defektem Schalter verwenden.
- Verwenden Sie nur unveränderte, in die Steckdose passende Anschlussstecker (keine Adapter bei schutzgeerdeten Maschinen).
- Jedes Mal, wenn Sie mit einer elektrisch betriebenen Maschine arbeiten, ist höchste Vorsicht geboten! Es besteht Gefahr von Stromschlag, Feuer, Schnittverletzung;
- Schützen Sie die Maschine vor Nässe (Kurzschlussgefahr!).
- Im Freien nur mit Verlängerungskabel, das für den Außenbereich geeignet ist, arbeiten.
- Verwenden Sie nur geeignete Verlängerungskabel.
- Prüfen Sie regelmäßig das Anschlusskabel auf Beschädigung.
- Schützen Sie das Kabel vor Hitze, Öl und scharfen Kanten.

- Verwenden Sie das Kabel nie zum Tragen der Maschine oder zum Befestigen eines Werkstückes.
- Verwenden Sie Elektrowerkzeuge und –maschinen nie in der Umgebung von entflammaren Flüssigkeiten und Gasen (Explosionsgefahr!).
- Achten Sie darauf, dass das Gerät geerdet ist.
- Vermeiden Sie Körperkontakt mit geerdeten Teilen.

5.5 Spezielle Sicherheitshinweise für diese Maschine

- Verletzungsgefahr für die Hände/Finger durch rotierende Walzen während dem Betrieb.
- Verletzungsgefahr durch scharfe Kanten des Werkstückes.
- Verletzungsgefahr: Haare und lose Kleidung etc. können erfasst und aufgewickelt werden! Schwere Verletzungsgefahr! Sicherheitsbestimmungen bzgl. Arbeitskleidung unbedingt beachten.
- Verletzungsgefahr durch Kontakt mit spannungsführenden Bauteilen.
- Verletzungsgefahr durch Einatmen von gesundheitsschädlichen Emissionen.
- Verletzungsgefahr für das Auge durch herumfliegende Teile, auch mit Schutzbrille.
- Achten Sie bei der Arbeit auf einen stets sicheren Stand. Das Gerät nicht für Überkopf-Arbeiten anwenden. Gefahr, dass flüssiger und heißer Klebstoff auf den Bediener tropft.

5.6 Gefahrenhinweise

Trotz bestimmungsmäßiger Verwendung bleiben bestimmte Restrisiken bestehen. Bedingt durch Aufbau und Konstruktion der Maschine können im Umgang mit den Maschinen Gefährdungssituationen auftreten, die in dieser Bedienungsanleitung wie folgt gekennzeichnet sind:

GEFAHR



Ein auf diese Art gestalteter Sicherheitshinweis weist auf eine unmittelbar gefährliche Situation hin, die zum Tod oder zu schweren Verletzungen führt, wenn sie nicht gemieden wird.

WARNUNG



Ein solcherart gestalteter Sicherheitshinweis weist auf eine möglicherweise gefährliche Situation hin, zu schweren Verletzungen oder sogar zum Tod führen kann, wenn sie nicht gemieden wird.

VORSICHT



Ein auf diese Weise gestalteter Sicherheitshinweis weist auf eine möglicherweise gefährliche Situation hin, die zu geringfügigen oder leichten Verletzungen führen kann, wenn sie nicht gemieden wird.

HINWEIS



Ein derartig gestalteter Sicherheitshinweis weist auf eine möglicherweise gefährliche Situation hin, die zu Sachschäden führen kann, wenn sie nicht gemieden wird.

Ungeachtet aller Sicherheitsvorschriften sind und bleiben ihr gesunder Hausverstand und ihre entsprechende technische Eignung/Ausbildung die wichtigsten Sicherheitsfaktoren bei der fehlerfreien Bedienung der Maschine. **Sicheres Arbeiten hängt in erster Linie von Ihnen ab!**

6 MONTAGE

6.1 Vorbereitende Tätigkeiten

6.1.1 Lieferumfang prüfen

Vermerken Sie sichtbare Transportschäden stets auf dem Lieferschein und überprüfen Sie die Maschine nach dem Auspacken umgehend auf Transportschäden bzw. auf fehlende oder beschädigte Teile. Melden Sie Beschädigungen der Maschine oder fehlende Teile umgehend Ihrem Händler bzw. der Spedition.

6.2 Montage mobiler Abroller

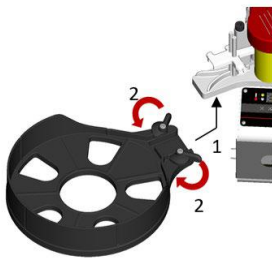

- Mobiler Abroller an der Kantenanleimmaschine anbringen (1), und mit Arretierung (2) fixieren.

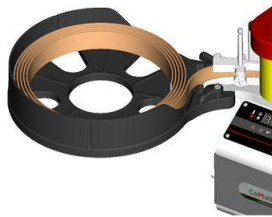

- Schneiden Sie das Kantenmaterial entsprechend der Länge des Werkstücks ab, und legen Sie es in den Abroller.

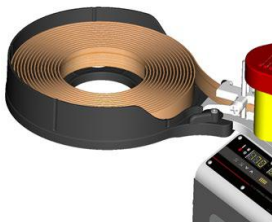

- Das Kantenmaterial wenden, wenn es sich um ein dickeres/härteres Band handelt.

HINWEIS: Maximales Ladevermögen des Kantenbandes im Abroller: 65mm x 3mm x 12m.

7 BETRIEB

Betreiben Sie die Maschine nur im einwandfreien Zustand. Vor jedem Betrieb ist eine Sichtprüfung der Maschine durchzuführen. Sicherheitseinrichtungen, elektrische Leitungen und Bedienelemente sind genauestens zu kontrollieren. Prüfen Sie Schraubverbindungen auf Beschädigung und festen Sitz. Ersetzen Sie alle schadhaften Bestandteile, bevor Sie die Maschine in Betrieb nehmen.

7.1 Betriebshinweise

WARNUNG



Führen Sie sämtliche Umrüstarbeiten nur bei Trennung vom elektrischen Netz durch!

HINWEIS

- Temperatureinstellung dem verwendeten Klebgranulat anpassen!
- Maschine nur an den Haltegriffen halten. Einige Maschinenteile werden heiß (Rollen, Klebgranulatbehälter, Heizungsabdeckung)!
- Klebgranulatbehälter nur in warmen Zustand öffnen.
- Einstellknopf Klebgranulatmenge nicht in kaltem Zustand betätigen.
- Nur vollständig abgekühlte Maschine in Koffer verstauen!

7.1.1 Klebgranulatbehälter

Um zu verhindern, dass Schmutzpartikel in den Klebgranulatbehälter fallen, schließen Sie den Behälter nach Auffüllen mit Klebgranulat wieder ab.

Falls dennoch Schmutzartikel im Klebgranulatbehälter entdeckt werden, entfernen Sie bitte den vorhandenen Klebstoff aus dem Behälter indem Sie die Maschine ca. 3 Minuten aufheizen, und den Klebstoff mit einem beliebigen Werkzeug entfernen, wenn dieser vollständig geschmolzen ist. Dann heizen Sie die Maschine weiter auf (ohne den Motor einzuschalten), und entleeren den restlichen Klebstoff in einen geeigneten Behälter.

HINWEIS: Bevor Sie in den Niedrigtemperaturmodus wechseln, stellen Sie bitte sicher, dass der ursprüngliche Hochtemperaturklebstoff aus dem Klebgranulatbehälter entfernt wird.

7.2 Bedienpanel und variabler Vorschubgeschwindigkeitsregler

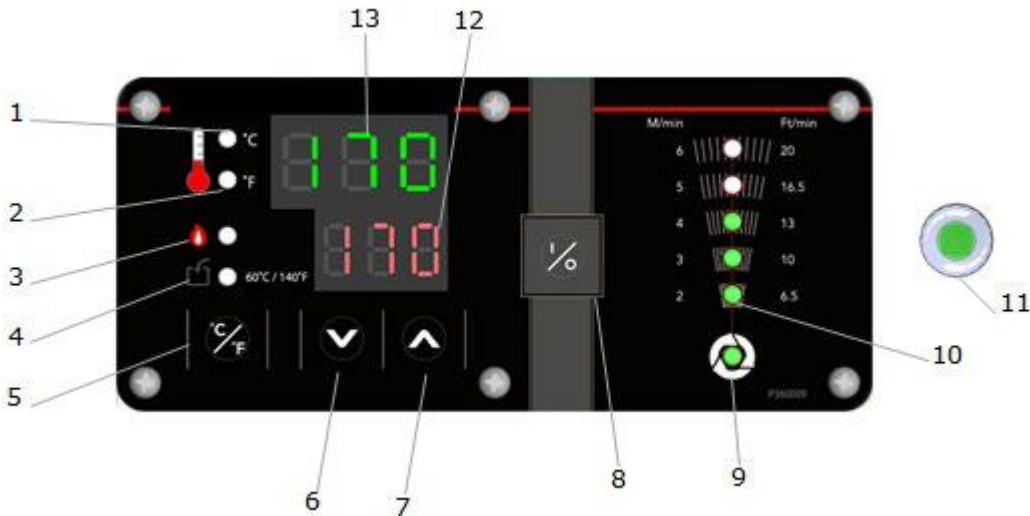





1	Mode °C und M/min	Wenn die Kontrolllampe den Einheitenmodus °C anzeigt, erfolgt die Vorschubgeschwindigkeitseinheit in m/min.
2	Mode °F und Ft/min	Wenn die Kontrolllampe den Einheitenmodus °F anzeigt, erfolgt die Vorschubgeschwindigkeitseinheit in Ft/min.
3	Kontrollleuchte Heizung EIN	Kontrolllampe leuchtet während des Heizprozesses auf.
4	Lagerungstemperatur leuchte	Nach dem Ausschalten der Heizung , leuchtet die Lagerungstemperaturleuchte auf, sobald die Temperatur unter 60°C (140°F) abgesunken ist. Sie können nun das Gerät in der Originalverpackung lagern.
5	Umschalter Englisch-Metrische Anzeige °c (M/min)-°F (Ft/min)	

6	Temperaturwahl niedriger	Durch einmaliges Drücken der Taste wird die Temperatur um 1°C herabgesetzt. Eine schnelle Temperatureinstellung erfolgt durch anhaltendes Drücken der Taste.
7	Temperaturwahl höher	Durch einmaliges Drücken der Taste wird die Temperatur um 1°C erhöht. Eine schnelle Temperatureinstellung erfolgt durch anhaltendes Drücken der Taste.
8	Heizung EIN/AUS 	Nach Betätigung des Hauptschalters, drücken Sie den Schalter „Heizung EIN/AUS“, um die Heizung ein- bzw. auszuschalten.
9	Kontrolllampe 120°C (250°F) erreicht	Sobald die Temperatur von 120°C (250°F) erreicht wurde, leuchtet die Kontrolllampe auf. Das Einschalten des Kantenvorschubs kann den Erwärmungsprozess beschleunigen.
10	Vorschubgeschwindigkeitsanzeige	Die Vorschubgeschwindigkeit kann im Bereich von 2,0-6,0 m/min (6,5-20 Ft/min) eingestellt werden.
11	variabler Vorschubgeschwindigkeitsregler bei Handgriff	Drücken Sie den Knopf, um den Motor der Einzugswalze ein- bzw. auszuschalten. Eine Drehung im Uhrzeigersinn erhöht die Vorschubgeschwindigkeit. Eine Drehung gegen dem Uhrzeigersinn verlangsamt die Vorschubgeschwindigkeit.
12	SOLL-Temperatur	Anzeige der gewünschten Arbeitstemperatur.
13	IST-Temperatur	Anzeige der aktuellen Aufheiztemperatur der Maschine.

7.3 Bedienung

7.3.1 Niedrig-Temperatur-Modus

Die Temperatur kann im Bereich von 80°C-155°C (175°F-310°F) geregelt werden.

- Zum Aktivieren des Niedrig-Temperatur-Modus   Tasten ca. 3 sec gemeinsam drücken. Selbige Tastenkombination für ca. 3 sec drücken, um wieder in den ursprünglichen Modus zurück zu kehren.
- Die IST-Temperaturanzeige blinkt im 3-Sekunden-Intervall.
- Sobald die SOLL-Temperatur erreicht wurde, leuchtet die Kontrollleuchte 120°C (250°F)  auf.
- Schalten Sie nun den Einzugswalzenmotor ein.
- Sollte sich der Einzugswalzenmotor nicht einschalten lassen (Er2 am Display), Temperatur erhöhen, warten bis sich das Klebgranulat verflüssigt hat und Einzugswalzenmotor neu einschalten.
- Bitte vergewissern Sie sich vor dem Verpacken der Maschine, dass die Kontrollleuchte aufleuchtet   60°C / 140°F und der Leim abgekühlt und fest ist.

7.3.2 Höheneinstellung Führungsplatte

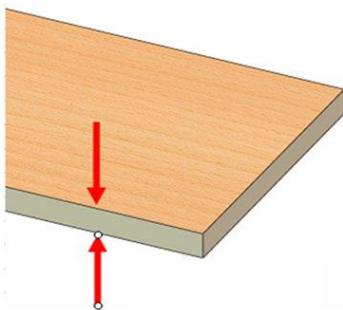

- Werkstückdicke messen.

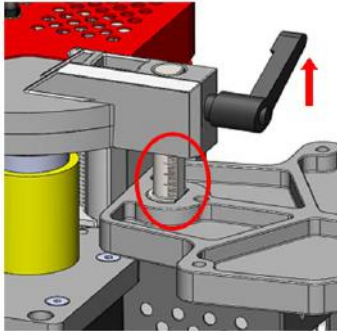

- Klemmhebel lösen und Führungsplatte mit der Skala auf gewünschten Abstand einstellen.

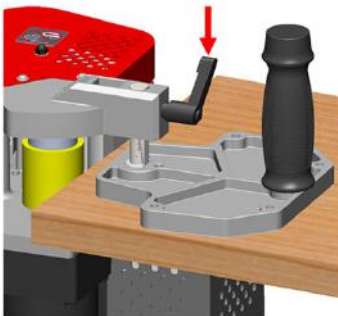

- Klemmhebel wieder spannen.

7.3.3 Einstellung Kantenbreite



- Schraube lösen und ein Probestück der Kante einlegen.

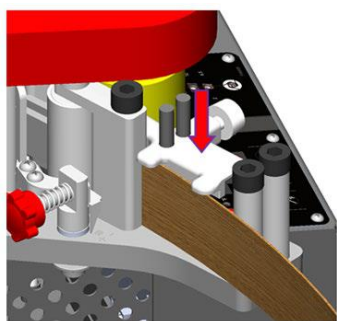

- Kantenzuführung auf die richtige Breite einstellen.

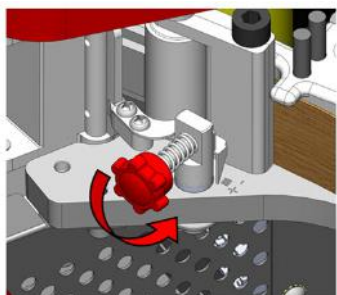

- Schraube wieder fest ziehen.

7.3.4 Einstellung Klebgranulatmenge

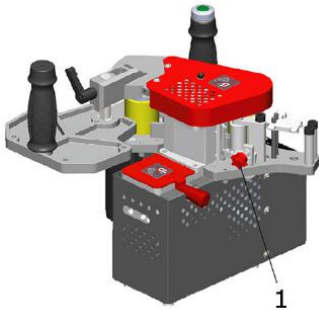

- Die Menge des Klebgranulates mit dem Einstellknopf (1) einstellen (**nur bei warmer Maschine und flüssigem Klebgranulat!**).
- Eine Probekante einlegen und immer einen Testlauf vornehmen. Einstellung ist dann richtig, wenn die Kante gleichmäßig mit Leim bedeckt wird.

HINWEIS: Nach dem Abkühlen der Maschine darf der Einstellknopf (1) nicht betätigt werden. Ein Teil der Einstellbauteile der Maschine bleiben durch das verfestigte Leim haften.

7.3.5 Kanten anleimen Mobilbetrieb

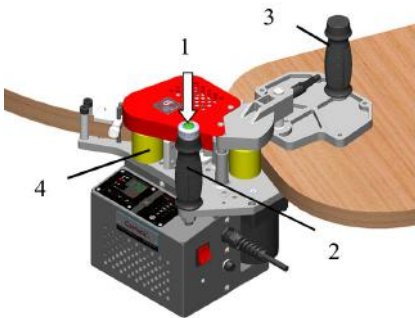

- Hauptschalter einschalten
- Heizung einschalten.
- Richtigen Heizmodus und Temperatur, passend zum Klebgranulat, wählen. Zum Umschalten Mode1/Mode2 Tasten ca. 3 sec gemeinsam drücken.
- Wenn Kontrollleuchte aufleuchtet, wurde die Temperatur von 120°C (250°F) erreicht.
- Durch Einschalten des Kantenvorschubs wird der Aufheizprozess beschleunigt. Dauer bis Klebgranulat verflüssigt ist ca. 20-30 min.
- Sollte sich der Einzugswalzenmotor nicht einschalten lassen (Er2 am Display), Temperatur erhöhen, warten bis das Klebgranulat flüssig ist und Einzugswalzenmotor neu einschalten.
- Einzugswalzen müssen immer sauber sein.
- Kantenmaterial auf die benötigte Länge +5% bzw. 10cm zuschneiden.
- Bevor Sie Kanten anleimen, vergewissern Sie sich, dass der Klebgranulat vollständig in geschmolzen ist (Überprüfen Sie dies mit Werkzeug und Handschuh beim Öffnen des Klebgranulatbehälters).
- Positionieren Sie die Führungsplatte auf das Werkstück und bringen Sie die Andruckwalze möglichst nahe an das Werkstück an, ohne dieses zu berühren.
- Die Maschine an beiden Griffen (2 und 3) festhalten, EIN-AUS-Schalter der Einzugswalze (1) drücken, und wie im Bild dargestellt, entlang der Werkstückkante führen.
- Kantenmaterial, wie abgebildet, durch die zwei Einzugswalzen (4) sowie durch die Kantenzuführung und an der Klebewalze vorbei führen. Das Kantenmaterial wird automatisch transportiert.
- Sobald das Kantenmaterial die Andruckwalze erreicht hat, drücken Sie diese gegen das Werkstück.
- **HINWEIS:** Sobald das Kantenmaterial auf das Werkstück aufkommt, üben Sie gleichbleibenden Druck aus, um eine gleichmäßige Kantenverleimung zu erzielen.
- Durch den Vorschub der Andruckwalze wird die Maschine automatisch vorwärts bewegt.
- Die Vorschubgeschwindigkeit kann dabei variabel mit dem Geschwindigkeitsregler (1) am Handgriff geregelt werden.
- Am Ende des Kantenmaterials ist darauf zu achten, dass die Maschine in Höhe und Richtung gleichmäßig weiter geführt wird, bis das überstehende Band aus der Andruckrolle austritt.
- Überstehendes Kantenmaterial mit Kantenkappgerät und Kantenfräser (optional) entfernen.

7.3.6 Kanten anleimen Stationärbetrieb

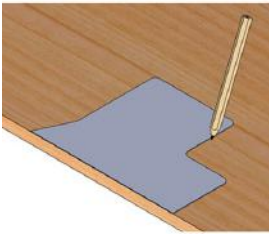

- Die Schablone auf eine mind. 20mm dicke Arbeitsplatte legen, nachzeichnen und ausschneiden.

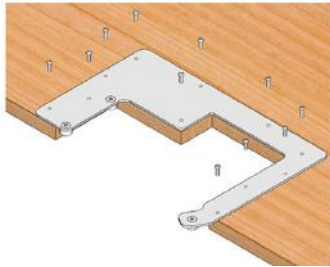

- Montageplatte mit den Schrauben fixieren.

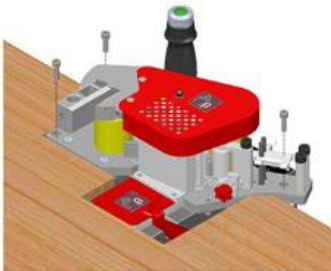

- Die Maschine auf der vorbereiteten Arbeitsplatte montieren (Schrauben inkludiert).

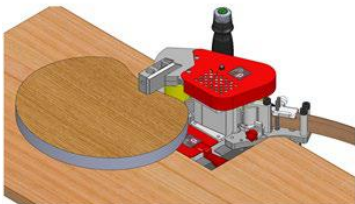

- Nun können kleine Teile einfach bearbeitet werden.

8 REINIGUNG, WARTUNG, LAGERUNG, ENTSORGUNG

HINWEIS



Nur ein regelmäßig gewartetes und gut gepflegtes Gerät kann ein zufriedenstellendes Hilfsmittel sein. Wartungs- und Pflegemängel können zu unvorhersehbaren Unfällen und Verletzungen führen.

Reparaturen die spezielle Fachkenntnisse erfordern, sollten nur von autorisierten Service Centern durchgeführt werden.

Unsachgemäßer Eingriff kann das Gerät beschädigen oder Ihre Sicherheit gefährden.

8.1 Reinigung

Reinigen Sie Ihre Maschine regelmäßig nach jedem Gebrauch - das verlängert die Lebensdauer der Maschinen und ist eine Voraussetzung für ein sicheres Arbeitsumfeld.

8.2 Wartung

WARNUNG



Gefahr durch elektrische Spannung! Das Hantieren an der Maschine bei aufrechter Spannungsversorgung kann zu schweren Verletzungen oder sogar zum Tod führen. Trennen Sie die Maschine vor Wartungs- bzw. Instandhaltungsarbeiten stets von der Spannungsversorgung und sichern Sie sie gegen unbeabsichtigtes bzw. unbefugtes Wiedereinschalten!

Die Maschine ist wartungsarm und enthält nur wenig Teile, die der Bediener einer Instandhaltung unterziehen muss. Störungen oder Defekte, die die Sicherheit beeinträchtigen können, umgehend beseitigen lassen.

HINWEIS



Reinigen Sie Ihre Maschine regelmäßig nach jedem Gebrauch - das verlängert die Lebensdauer der Maschinen und ist eine Voraussetzung für eine sichere Arbeitsumgebung.

Reparaturarbeiten dürfen nur von entsprechend geschultem Fachpersonal durchgeführt werden!

Prüfen Sie regelmäßig, ob die Warn- und Sicherheitshinweise an der Maschine vorhanden und in einwandfrei leserlichem Zustand sind.

Prüfen Sie vor jedem Betrieb den einwandfreien Zustand der Sicherheitseinrichtungen!

8.2.1 Instandhaltung und Wartungsplan

Nach jeder Inbetriebnahme:

- Nach jedem Betrieb ist die Kantenanleimmaschine zu reinigen! Vorsicht jedoch vor heißen Maschinenkomponenten. Keine Reinigung unmittelbar nach dem Ausschalten der Maschine
- Fremdadlagerungen auf der Klebewalze am besten folgendermaßen reinigen: Klebstoff auf Temperatur 120 °C bringen, Vorschub einschalten (d.h. Walze dreht sich) Einige Umdrehungen abwarten, bis neuer, heißer Klebstoff das Restmaterial erwärmt. Eine Holzspachtel an der Walze anlegen und durch die Drehbewegung Klebstoff inkl. Fremdmaterialien abziehen. Für eine gänzliche Reinigung der Walze ein mit Reinigungsbenzin angefeuchtetes Tuch verwenden.

Nach 50 Betriebsstunden

- Der Klebgranulatbehälter muss alle 50 Arbeitsstunden gereinigt werden! Methode: Heizung abschalten. Warten, bis sich der Klebstoff auf 40-60° C abgekühlt hat. Größere Rückstände mit einer Holzspachtel aus dem Klebgranulatbehälter entfernen, den Rest mit einem Tuch und Endreinigung mit einem Tuch befeuchtet mit Reinigungsbenzin durchführen.

8.3 Lagerung

Maschine ausschalten und abkühlen lassen (Lagerungstemperaturleuchte leuchtet auf). Maschine an einem trockenen Ort, außerhalb der Reichweite von Kindern, im Koffer lagern

8.4 Entsorgung



Entsorgen Sie Ihre Maschine nicht im Restmüll. Kontaktieren Sie Ihre lokalen Behörden für Informationen bzgl. der verfügbaren Entsorgungsmöglichkeiten. Wenn Sie bei Ihrem Fachhändler eine neue Maschine oder gleichwertiges Gerät kaufen, ist dieser verpflichtet, Ihre alte fachgerecht zu entsorgen.

9 FEHLERBEHEBUNG

BEVOR SIE DIE ARBEIT ZUR BESEITIGUNG VON DEFEKTEN BEGINNEN, TRENNEN SIE DIE MASCHINE VON DER STROMVERSORGUNG.

Fehler	Mögliche Ursache	Behebung
<ul style="list-style-type: none"> • Maschine startet nicht 	<ul style="list-style-type: none"> • Schalter defekt • Stromversorgung ausgeschaltet • Sicherung defekt • Schutzschalter defekt 	<ul style="list-style-type: none"> • Schalter reparieren • Stromversorgung kontrollieren • Sicherung wechseln • Schutzschalter wechseln oder reparieren
Kantenmaterial wird nicht gleichmäßig mit Leim bedeckt	<ul style="list-style-type: none"> • Klebgranulat nicht geschmolzen • Klebgranulatmenge nicht ausreichend • Rückstände im Klebgranulatbehälter • Falsche Temperatur bzw. Klebgranulat 	<ul style="list-style-type: none"> • Heizungsdauer verlängern • Klebgranulatmenge mit Einstellknopf einstellen • Klebgranulatbehälter reinigen • Temperatur richtig einstellen bzw. Klebgranulat prüfen
Kantenmaterial verklebt nicht	<ul style="list-style-type: none"> • Falsches Klebgranulat 	<ul style="list-style-type: none"> • Passendes Klebgranulat wählen
Kantenmaterial wandert nach oben oder unten	<ul style="list-style-type: none"> • Falsche Kantenhöhereinstellung 	<ul style="list-style-type: none"> • Kantenhöhe exakt einstellen
Kantenmaterial wird nicht eingezogen	<ul style="list-style-type: none"> • Einzugswalze verschmutzt 	<ul style="list-style-type: none"> • Einzugswalze reinigen
Einzugswalzenmotor startet nicht	<ul style="list-style-type: none"> • Klebgranulat nicht vollständig geschmolzen 	<ul style="list-style-type: none"> • Temperatur erhöhen, warten bis Klebgranulat flüssig ist, Einzugswalzenmotor neu einschalten
Operation wurde abgebrochen, Maschine startet nicht	<ul style="list-style-type: none"> • Temperaturanstieg ist zu hoch 	<ul style="list-style-type: none"> • Maschine abkühlen lassen, dann Hauptschalter EIN-AUS erneut betätigen.
	<ul style="list-style-type: none"> • Spannungsfehler 	<ul style="list-style-type: none"> • Eingangsspannung prüfen
	<ul style="list-style-type: none"> • Einzugsmotorfehler, Einzugswalze verklebt 	<ul style="list-style-type: none"> • Einzugswalze reinigen
	<ul style="list-style-type: none"> • Heizungsfehler, Temperatur über 220°C (430°F) 	<ul style="list-style-type: none"> • Maschine ausschalten und Heizung abkühlen lassen
	<ul style="list-style-type: none"> • Temperaturfühlerfehler 	<ul style="list-style-type: none"> • Kundenservice kontaktieren

Hinweis 1: Fehlerbehebung

Wenn der Motor einen Fehler aufweist und angezeigt wird, schalten Sie bitte die Stromversorgung aus und reinigen und demontieren Sie die Teile gemäß den Anweisungen. Zuerst den oberen Lüftungsdeckel (A) und den Gleitplattenhalter (B) entfernen, dann den Ketteneinstellspanne (C) und die Kette (D) entfernen, sowie die Vorschubrolle (E) entfernen, um den Spalt zwischen der Untersetzung zu reinigen. (siehe Abbildung).

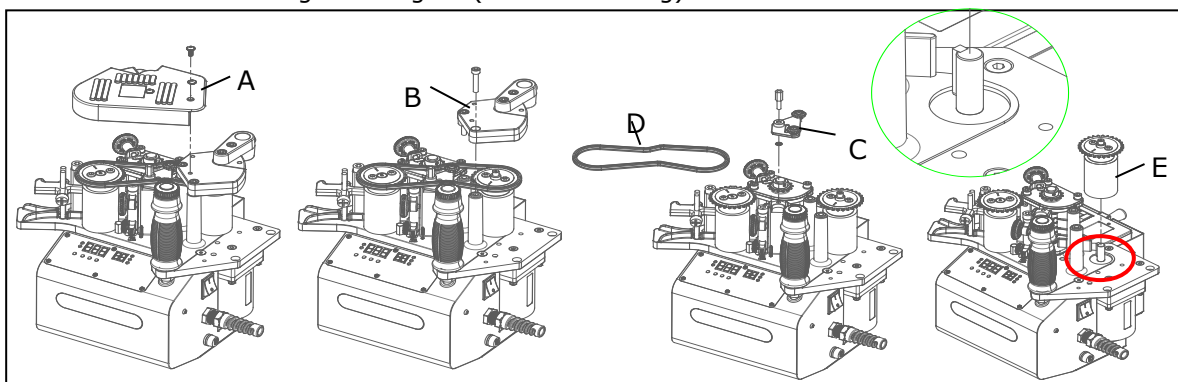

VIELE POTENTIELLE FEHLERQUELLEN LASSEN SICH BEI FACHGEMÄSSEM ANSCHLUSS AN DAS SPEISESTROMNETZ IM VORHINEIN AUSSCHLIESSEN.

HINWEIS

Sollten sie sich bei notwendigen Reparaturen nicht in der Lage fühlen diese ordnungsgemäß zu verrichten, oder besitzen sie die vorgeschriebene Ausbildung dafür nicht, ziehen sie immer eine Fachwerkstätte zum Beheben des Problems hinzu.

10 PREFACE (EN)

Dear Customer!

This manual contains information and important instructions for the installation and correct use of the mobile edge banding machine with dispenser KAM45PRO.

Following the usual commercial name of the device (see cover) is substituted in this manual with the name "machine".



This manual is part of the product and shall not be stored separately from the product. Save it for later reference and if you let other people use the product, add this instruction manual to the product.

Please read and obey the security instructions!

Before first use read this manual carefully. It eases the correct use of the product and prevents misunderstanding and damages of product and the user's health.

Due to constant advancements in product design, construction pictures and content may diverse slightly. However, if you discover any errors, inform us please.

Technical specifications are subject to changes!

Please check the product contents immediately after receipt for any eventual transport damage or missing parts.

Claims from transport damage or missing parts must be placed immediately after initial product receipt and unpacking before putting the product into operation.

Please understand that later claims cannot be accepted anymore.

Copyright

© 2020

This document is protected by international copyright law. Any unauthorized duplication, translation or use of pictures, illustrations or text of this manual will be pursued by law.

Court of jurisdiction is the Landesgericht Linz or the competent court for 4170 Haslach, Austria!

Customer service contact

HOLZMANN MASCHINEN GmbH

4170 Haslach, Marktplatz 4
AUSTRIA

Tel +43 7289 71562 - 0

info@holzmann-maschinen.at

11 SAFETY

This section contains information and important notes on safe start-up and handling of the machine.



For your own safety, read these operating instructions carefully before putting the machine into operation. This will enable you to handle the machine safely and prevent misunderstandings as well as personal injury and damage to property. In addition, observe the symbols and pictograms used on the machine as well as the safety and hazard information!

11.1 Intended use of the machine

The machine is intended exclusively for the following activities: for banding edges made of wood, wood-like materials and plastic.

Any manipulation of the machine or its parts is a misuse, in this case **HOLZMANN-MASCHINEN and its sales partners cannot be made liable for ANY direct or indirect damage.**

11.1.1 Technical Restrictions

The machine may be operated:

Humidity	max. 70%
Temperature	+5°C to +40°C (+41°F to +104°F)

The machine shall not be operated in areas exposed to increased fire or explosion hazard.

11.1.2 Prohibited use / Forseeable misuse

- The operation of the machine outside the stated technical limits described in this manual is forbidden.
- The operation of the machine without provided protective devices is prohibited.
- Any manipulation of the machine and parts is forbidden.
- The use of the machine not according with the required dimensions is forbidden.
- It is not permitted to use tools that are not suitable for use in combination with the machine.
- Any modification of the construction of the machine is not permitted.
- The use of the machine not being suitable for the use of the machine and not being certified is forbidden.
- Never leave the machine unattended, especially when children are nearby!

The improper use or disregard of the versions and instructions described in this manual will result in the voiding of all warranty and compensation claims against Holzmann Maschinen GmbH.

11.1 User requirements

The machine is designed to be operated by one person. The physical and mental aptitude as well as knowledge and understanding of the operating instructions are prerequisites for operating the machine. Persons who, because of their physical, sensory or mental abilities or their inexperience or ignorance, are unable to operate the machinery safely must not use it without supervision or instruction from a responsible person.

Please note that local laws and regulations may determine the minimum age of the operator and restrict the use of this machine!

Put on your personal protective equipment before working on the machine.

Work on electrical components or equipment may only be carried out by a qualified electrician or under the instruction and supervision of a qualified electrician.

11.1 General safety instructions

To avoid malfunctions, damage and health hazards when working with the machine, the following points must be observed in addition to the general rules for safe working:

- The machine may only be operated, serviced or repaired by persons who are familiar with it and who have been informed of the hazards arising from this work.
- Only one person shall operate the machine.
- Do not overload the machine!
- Before start-up, check the machine for completeness and function.
- Only use the machine if the safety devices are in good operating condition and properly maintained.
- Only use perfect tools that are free of cracks and other defects (e.g. deformations).
- Remove tool keys and other adjustment tools before switching on the machine.
- Choose a level, vibration-free, non-slip surface for the installation location.
- Ensure sufficient space around the machine!
- Ensure sufficient lighting conditions at the workplace to avoid stroboscopic effects.
- Only work in well ventilated rooms!
- Ensure a clean working environment.
- Keep the area around the machine free of obstacles (e.g. dust, chips, cut parts, etc.).
- Never leave the running machine unattended. Switch off the machine before leaving the working area and secure it against unintentional or unauthorised recommissioning.
- Ensure that unauthorised persons maintain a safe distance from the machine and keep children away from the machine.
- Use personal safety equipment: safety goggles, safety shoes S1, tight-fitting work wear, and safety gloves (EN 388, class 3111) dust mask when working with or on the machine.
- Wear a hair net if you have long hair.
- The operation of the machine when being tired, as well as under the influence of alcohol, drugs or concentration influencing medicaments is forbidden.
- Keep any machine that is not being used out of reach of children.

11.2 Electrical Safety

- Make sure that the ON-OFF switch is in the "OFF" position before connecting the machine to the power source.
- Always disconnect the machine from the power supply before cleaning, maintenance or reparation work and secure it against unintentional reconnection.
- Do not use the machine with damaged switch.
- The plug of an electrical tool must strictly correspond to the socket. Do not use any adapters together with earthed electric tools.
- Each time you work with an electrically operated machine, caution is advised! There is a risk of electric shock, fire, cutting injury.
- Protect the machine from dampness (causing a short circuit).
- When working with the machine outdoors, use extension cables suitable for outdoor use.
- Only use suitable extension cables.
- Check the cable regularly for damage.
- Protect the cable from heat, oil and sharp edges.
- Do not use the cable to carry the machine or to fix the work piece.
- Use power tools and machines never in the vicinity of flammable liquids and gases (danger of explosion).
- Ensure that the unit is earthed.
- Avoid body contact with earthed components.

11.3 Special safety instructions for this machine

- Risk of injury for hands / fingers by rotating rollers during operation.
- Risk of injury due to sharp edges of the workpiece.

- Risk of injury: hair and loose clothing, etc. can be captured and wound up! Safety regulations must be observed with regard to clothing.
- Risk of injury due to contacting with live electrical components.
- Risk on injury due to inhale harmful emissions.
- Risk of injury to the eye by flying debris, even with safety goggles.
- Always ensure that you are standing securely when working. Do not use the machine for overhead work. Risk of hot liquid glue dripping onto the operating person.

11.4 Hazard Warnings

Despite the intended use, certain residual risks remain. Due to the design and construction of the machine, hazardous situations may occur when handling the machine, which are identified as follows in these operating instructions:

DANGER



A safety instruction designed in this way indicates an imminently hazardous situation which, if not avoided, will result in death or serious injury.

WARNING



Such a safety instruction indicates a potentially hazardous situation which, if not avoided, may result in serious injury or even death.

CAUTION



A safety instruction designed in this way indicates a potentially hazardous situation which, if not avoided, may result in minor or moderate injury.

NOTE



A safety notice designed in this way indicates a potentially hazardous situation which, if not avoided, may result in property damage.

Irrespective of all safety regulations, your common sense and appropriate technical suitability/training are and will remain the most important safety factor for error-free operation of the machine. **Safe working depends primarily on you!**

12 ASSEMBLY

12.1 Preparatory activities

12.1.1 Checking the delivery content

Note visible transport damages always on the delivery note and check the machine immediately after unpacking for transport damages or missing or damaged parts. Report any damage to the machine or missing parts immediately to your dealer or the shipping company.

12.2 Assembly mobile dispenser

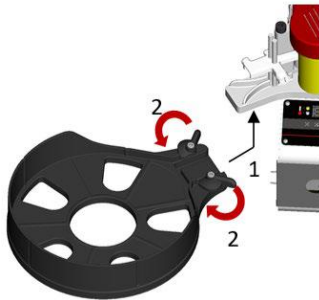

- Attach the mobile dispenser to the edge banding machine (1) and fix it with the locking mechanism (2).

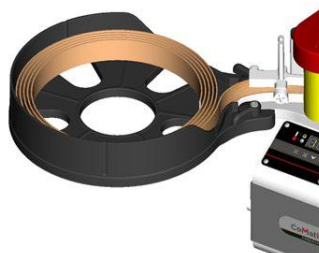

- Cut the edge banding material according to the length of the workpiece and place it in the dispenser.

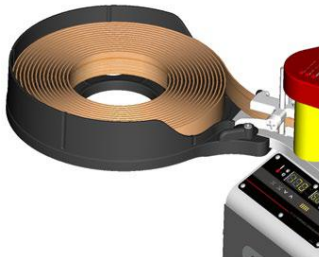

- Turn over the edge banding material if it is a thicker/harder band.

NOTE: Maximum loading capacity of the edge banding material in the dispenser:
65 mm x 3 mm x 12 m.

13 OPERATION

Machine to be operated in a perfect state only. Inspect the machine visually every time it is to be used. Check in particular the safety equipment, electrical controls, electric cables and screwed connections for damage and if tightened properly. Replace any damaged parts before operating the device.

13.1 Operation instructions

WARNING



Perform all machine settings with the machine being disconnected from the power supply!

NOTE

- Adjust temperature setting to the used glue granule!
- Always hold the machine by the insulated handles because some components of the machine become hot (rollers, glue pot, glue pot cover)!
- Do not open the glue pot cover or turn the glue adjustment knob while the machine is cool.
- Store the machine back to the original box only when the machine is cooled down!

13.1.1 Glue pot

To prevent particles of dirt falling into the glue pot, close the pot again after filling it with glue granule. However, if particles of dirt are detected in the glue pot, please remove the existing glue from the pot by heating up the machine for approx. 3 minutes and remove the glue with a tool when it has completely melted. Then heat the machine up further (without switching on the motor) and refill the remaining glue into a suitable vessel.

NOTE: Prior to switching to the low temperature mode, please ensure that the original high temperature glue is removed from the glue pot.

13.2 Operation panel and variable speed controller

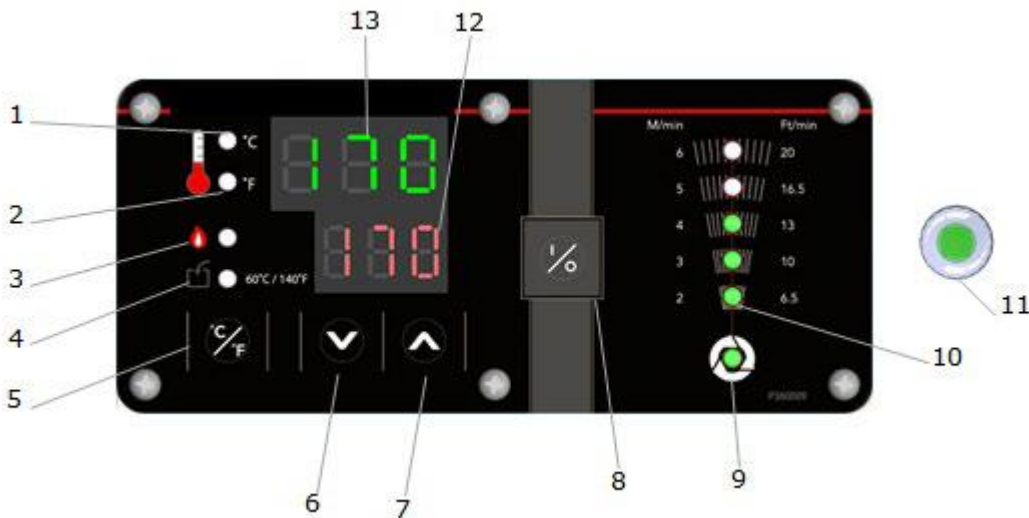





1	Mode °C and M/min	The control light indicates the mode °C, the feeding speed unit is in m/min.
2	Mode °F and Ft/min	The control light indicates the mode °F, the feeding speed unit is in Ft/min.
3	Heating indicator light	The control light is on for the duration of the heating process.
4	Storage indicator light	After the heating is turned off the storage temperature light will be on, once the temperature falls below 140°F (60°C). You can now store the machine in its original packaging.
5	English- Metric mode switch °C (M/min)-°F (Ft/min)	

6	Temperature lower	By pressing the button once, the temperature is reduced by one degree. A quicker temperature adjustment is achieved by pressing continuously the button.
7	Temperature higher	By pressing the button once, the temperature is increased by one degree. A quicker temperature adjustment is achieved by pressing continuously the button.
8	Heating ON-OFF	After pressing the main switch, press the "heating ON-OFF" switch to turn the heating on or off.
9	Indicator light 120°C (250°F) reached	As soon as the temperature of 120°C (250°F) is reached, the indicator light will light up. Turning on the feeding switch can accelerate the heating process.
10	Feeding speed indicator light	The feeding speed can be adjusted within the range of 2.0-6.0 m/min (6.5-20 Ft/min).
11	Feeding switch / speed controller on handle	Press the switch to turn ON/OFF the feeding roller motor. Adjustment of the feeding speed: rotate the knob clockwise to accelerate the feeding speed. Rotate the knob counter clockwise to reduce the feeding speed.
12	Target temperature	Display of the intended operating temperature.
13	Current temperature	Display of the current heating temperature of the machine.

13.3 Operation

13.3.1 Low temperature mode

Temperature can be adjusted in the range from 80°C-155°C (175°F-310°F).

- To activate the low temperature mode, press the following key combination   for approx. 3 sec. Press the same key combination for approx. 3 sec. to return to the original mode.
- The current temperature display starts to light up in 3-second intervals.
- As soon as the target temperature is reached, the indicator lamp 120°C (250°F)  lights up.
- Now switch on the feeding roller motor.
- In case the feeding roller motor cannot be switched on (Er2 on the display), increase the temperature, wait until the glue granule has liquefied and switch on the feeding roller motor again.
- Before you start packing the machine, please make sure that the  control lamp lights up and that the adhesive has cooled down and is firm.

13.3.2 Height adjustment of the guiding plate

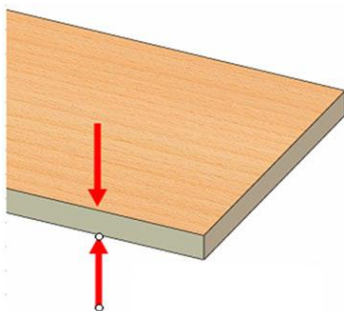

- Measure the height of the workpiece.

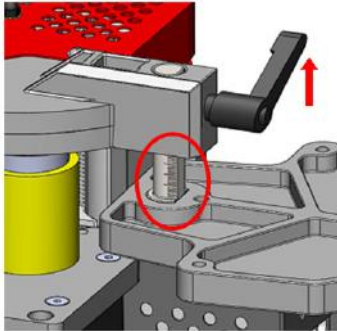

- Loosen the locking lever and adjust the distance between supporting plate and edge bander by using the scale.

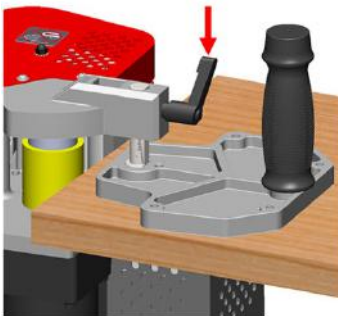

- Tighten the lock lever.

13.3.3 Adjustment for the width of edge banding material



- Loose screw and insert a sample edge into the side of the hold-down clamp.

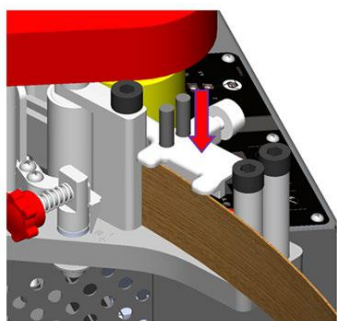

- Move down the clamp to touch the edge band and set the width of the band.

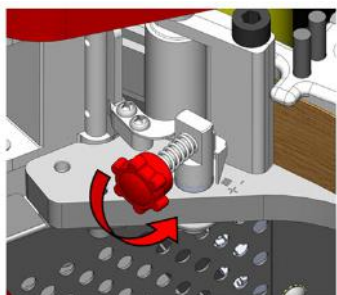

- Tighten the screw.

13.3.4 Adjustment for the amount of glue

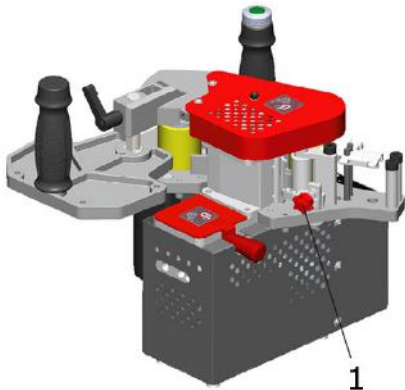



- Adjusting glue amount: the adjusting knob (1) can control the amount of glue applied onto the edge banding material (**only when the machine is heated up and the glue granulate is liquid!**).
- When machine has heated up and the glue granulate has become liquid, feed a sample edge to check the amount of glue applied on it.
Adjust until the edge is coated evenly.

NOTE: Do not set adjustment knob after machine has cooled down. Part of the adjusting components will get stuck by the glue, hence no turning on the knob is allowed.

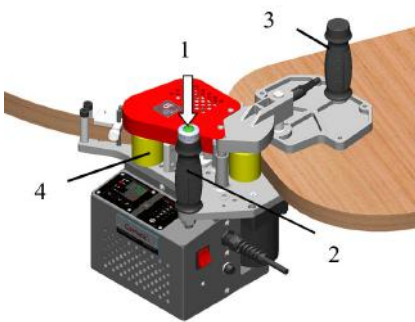
13.3.5 Edge banding mobile use



- Switch on main switch
- Switch on heating.
- Adjust temperature setting to the used glue granule. To switch Mode1/Mode2 press   together for. 3 sec. When temperature reaches up to 120°C (250°F), operating light will light up, switching on the feeding switch may accelerate heating process.
- It takes app. 20 ~ 30 minutes before the glue is completely melted.

- If motor is not turning on (glue has not fully dissolved), when digital panel showing (Er2), increase the heating temperature and switch on motor again when reached up re-set temperature.
- Feeding rollers must always be clean.
- Cut the edge banding material to the required length + 5% or 10cm.
- Before the edge banding operation, make sure the glue is completely melted into liquid (Using the tool and glove while opening the glue pot to check).
- Place the guide plate onto the work piece and place the pressure roller close to the work piece without touching it.
- Hold the machine tightly by both hands while handling (2) and (3). Press switch (1), and the feed starts.
- Place the edge banding material into the feeding entrance until the edge band touches roller (4). The edge band will be transported automatically.
- As soon as the edge banding material has reached the pressure roller, press the pressure roller against the workpiece. The movement of the pressure roller automatically moves the machine ahead.

NOTE: Once the edge banding material is applied to the workpiece, apply constant pressure to achieve even edge banding.

- The machine is automatically moved forward by the feed of the pressure roller.
- The feeding speed can be adjusted variably with the speed regulator (1) on the handle (2).
- At the end of the edge band make sure that the machine is led further uniformly in height and direction until the protruding edge band is led out of the pressure roller.
- Remove protruding edge banding material with edge trimmer and edge cutter (optional).

13.3.6 Edge banding stationary use

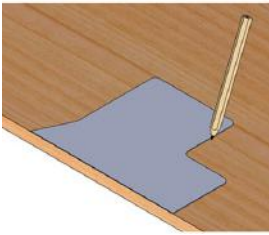

- Use the assembly fixture, prepare an artificial board 20mm thick for using formwork to trace out the cutting shape.

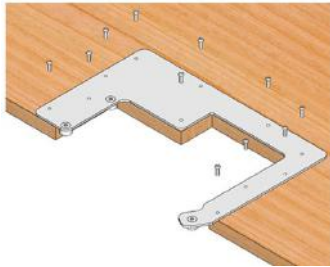

- Use included screws to install the assembly fixture.

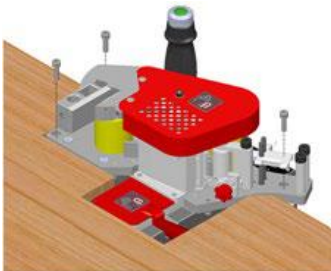

- Install the edge bander on the worktop (to do so use the included screws).

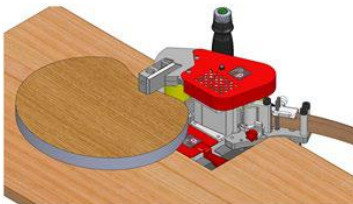

- Now small parts can easy banded.

14 CLEANING, MAINTENANCE, STORAGE, DISPOSAL

NOTE



Only a regularly serviced and well maintained machine can be a satisfactory aid. Lack of maintenance and care can lead to unforeseeable accidents and injuries. Any repairs that require special expertise should only be carried out by authorised service centres.

Any improper intervention may damage the machine or endanger your safety.

14.1 Cleaning

Clean your machine regularly after every usage – it prolongs the machines lifespan and is a prerequisite for a safe working environment.

14.2 Maintenance

WARNING



Danger due to electrical voltage! Handling the machine with the power supply up may result in serious injury or death. Always disconnect the machine from the power supply before servicing or maintenance work and secure it against unintentional restart!

The machine is requiring minimal maintenance and contains only a few parts that the operator needs to maintain. Any malfunctions or defects that could impair safety e must be repaired immediately.

NOTE



Clean your machine regularly after every usage – it prolongs the machines lifespan and is a pre-requisite for a safe working environment.

Repair jobs shall be performed by respectively trained professionals only!

Check regularly the condition of the security stickers. Replace them if required. Check regularly the condition of the machine. Each time before each operation, check that the machine is in perfect condition!

14.3 Maintenance plan

After each operation:

- The machine has to be cleaned after each operation Beware for hot machine components. No cleaning immediately after turning off the machine
- Residues on the feeding rollers can be easy removed as follows: heat glue up to 120°C (250°F), start feeding motor and let make the roller few turns so the new hot glue heat the residual material on the roller. Press a wooden scoop carefully to the roller so you can remove the residual material. For finalized cleaning use a damp cloth with cleaning benzene.

After 50 work hours

- In order to keep the Hot Melt Adhesive Tank clean, it should be cleaned every 50 hours. Method: when the remaining hot melt adhesive is interperate / luke warm, clean up the leaving adhesive in the bottom of glue pot with a wooden scoop, then add new hot melt adhesive.

14.4 Storage

Switch off the temperature controller, the storage indicator light will turn on when temperature reaches below 60°C (140°F). Then store the machine back to original box accordingly.

Keep the machine clean and tidy in a place not reachable for children

14.5 Disposal



Do not dispose the machine in residual waste. Contact your local authorities for information regarding the available disposal options. When you buy at your local dealer for a replacement unit, the latter is obliged to exchange your old.

15 TROUBLESHOOTING

BEFORE YOU START WORKING FOR THE ELIMINATION OF DEFECTS, DISCONNECT THE MACHINE FROM THE POWER SUPPLY.

Trouble	Possible cause	Solution
Machine does not start	• Switch defective	• Repair switch
	• Power supply is off	• Repair power supply
	• Fuse is defective	• Change fuse
	• Electric contactor is defective	• Repair or change electric contactor
Edge is not fully covered with glue	• The granulate in the glue pot is not fully melted into liquid	• Increase the heating period
	• Glue amount is not adjusted to the appropriate volume	• Increase the glue amount by glue adjustment knob
	• Residues into the glue pot	• Clean the glue pot
	• Incorrect temperature or glue granule	• Set temperature correctly or check glue granule
Edges do not stick together	• Wrong granulate	• Select right granulate
While gluing the edges go up or down	• Wrong edge height adjustment	• Set edge height adjustment new
No movement on edge transport	• Feeding roller dirty	• Clean feeding roller
Feeding roller motor does not start	• Glue not fully dissolved	• Increase heating temperature, switch on when reached re-set temp.
Operation has been cancelled, machine does not start	• Temperature rise is too high	• Let the machine cool down, then press the main switch ON-OFF again.
	• Voltage error	• Check power supply voltage
	• Feeding motor error, feeding roller glued	• Clean feeding roller
	• Heating error temperature higher than 220°C (430°F)	• Switch off the machine and let cool down the heating
	• Temperature detecting wire error	• Contact customer service

Note 1: Troubleshooting

When the Motor error and show , please turn off the power and clean and disassemble the parts according to the procedure. First remove the top ventilation cover (A) and the sliding plate support assb (B), then remove the chain adjusting chip assb (C) and the chain (D), also remove the feed roller (E) to clean the gap between the Gear Reduction.

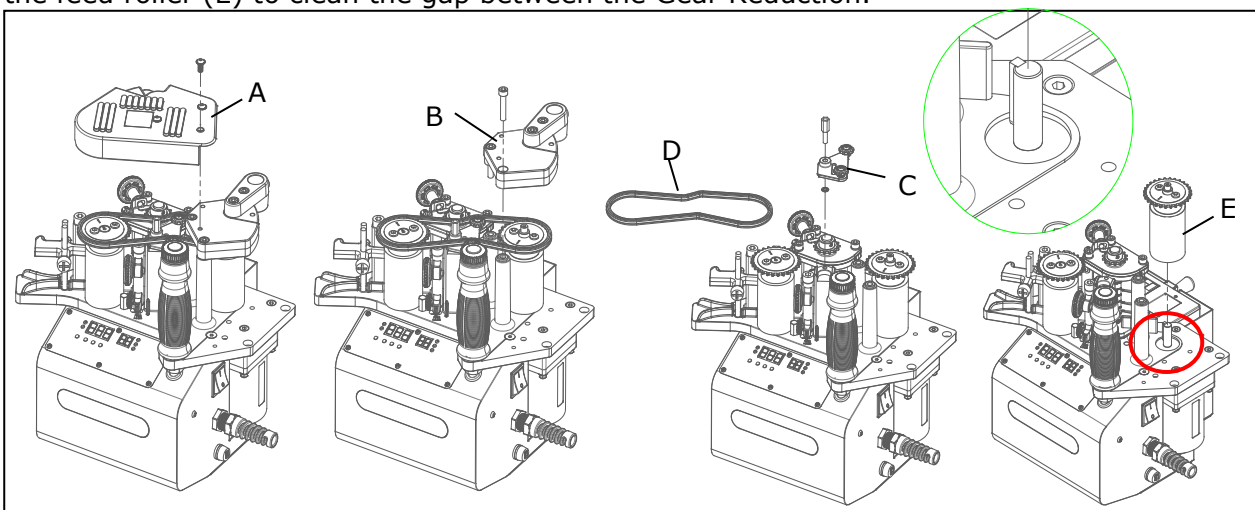

MANY POTENTIAL SOURCES OF ERROR CAN BE CLEARED BY THE EXPERTLY CONNECTION TO THE ELECTRICITY GRID.

NOTE



Should you in necessary repairs not able to properly to perform or you have not the prescribed training for it always attract a workshop to fix the problem.

16 PRÓLOGO (ES)

¡Estimado cliente!:

Estas instrucciones de servicio contienen informaciones e indicaciones importantes sobre la puesta en marcha y el manejo de la encoladora de cantos con dispensador KAM45PRO.

A continuación, la denominación comercial habitual del aparato (véase la portada) será sustituida en las presentes instrucciones de servicios por la denominación "Máquina".



Las instrucciones de servicio forman parte de la máquina y no deben guardarse aparte de ella. ¡Consérvelas para futuras consultas y adjúntelas a la máquina en caso de que la transfiera a terceros!

¡Observe las indicaciones de seguridad!

Antes de poner en funcionamiento la máquina, lea atentamente estas instrucciones. Esto le facilitará manejarla correctamente y evitar malentendidos y posibles daños.

Observe las advertencias y las indicaciones de seguridad. Su incumplimiento puede producir lesiones graves.

Debido al constante desarrollo de nuestros productos, las ilustraciones y los contenidos pueden diferir ligeramente. Si detecta algún fallo, comuníquenoslo.

¡Sujeto a modificaciones técnicas!

¡Compruebe la mercancía inmediatamente después de la recepción y anote las posibles reclamaciones en la carta de porte al recibir la mercancía del transportista!

Los daños ocasionados durante el transporte deben notificarse por separado en un plazo de 24 horas.

Holzmann no podrá asumir ningún tipo de responsabilidad por los daños ocasionados por el transporte que no se hayan detectado.

Derechos de propiedad

© 2020

La presente documentación está protegida por la ley de propiedad intelectual. ¡Todos los derechos constitucionales resultantes quedan reservados! En particular, serán objeto de procedimientos judiciales la reimpresión, traducción y la extracción de fotos e ilustraciones.

El tribunal de jurisdicción será el tribunal regional de Linz o el tribunal competente para 4170 Haslach.

Dirección del servicio postventa

HOLZMANN MASCHINEN GmbH
4170 Haslach, Marktplatz 4
AUSTRIA
Tel +43 7289 71562 - 0
info@holzmann-maschinen.at

17 SEGURIDAD

Esta sección contiene información e indicaciones esenciales relativas a la puesta en marcha y manejo seguros de la máquina.



Para su seguridad, lea atentamente las presentes instrucciones de servicio antes de poner en marcha la máquina. Esto le permitirá manipular de manera segura la máquina y evitar, de este modo, malentendidos, así como daños personales y materiales. ¡Observe, además, los símbolos y pictogramas utilizados en la máquina, así como las indicaciones de seguridad y las advertencias de peligro!

17.1 Uso conforme a las especificaciones

La máquina ha sido diseñada exclusivamente para llevar a cabo las siguientes tareas:

Para encolar bordes de madera, de materiales similares a la madera y plástico.

HOLZMANN-MASCHINEN no asumirá ninguna responsabilidad ni serán motivo de garantía otros usos o cualquier uso que no sea el previsto y los daños materiales o lesiones resultantes.

17.1.1 Limitaciones técnicas

La máquina ha sido diseñada para trabajar en las siguientes condiciones:

Humedad	máx. 70%
Temperatura	de +5°C a +40°C (+41°F to +104°F)

La máquina no ha sido diseñada para funcionar en condiciones con riesgo de explosión.

17.1.2 Aplicaciones prohibidas / aplicaciones indebidas peligrosas

- No se permite operar la máquina en condiciones fuera de los límites especificados en las presentes instrucciones.
- No se permite operar la máquina sin los dispositivos de protección previstos.
- Está prohibido desmontar o desconectar los dispositivos de protección.
- No se permite operar la máquina con materiales no mencionados expresamente en este manual.
- No se permite utilizar herramientas no adecuadas para utilizarse con la máquina.
- No se permite llevar a cabo modificaciones en el diseño de la máquina.
- Está prohibido operar la máquina de manera o para fines que no concuerden al 100% con las indicaciones de las presentes instrucciones de uso.
- ¡No deje nunca la máquina desatendida, sobre todo si hay niños en las inmediaciones!

El uso indebido o la inobservancia de las informaciones e indicaciones contenidas en el presente manual anulará todos los derechos de garantía y de reclamaciones por daños y perjuicios contra Holzmann Maschinen GmbH.

17.2 Requisitos del usuario

La máquina ha sido diseñada para ser operada por una persona. Los requisitos para operar la máquina son la aptitud física y mental y conocer y comprender las instrucciones de servicio. Aquellas personas que, como consecuencia de sus capacidades físicas, sensoriales o mentales o de su inexperiencia o desconocimiento, no sean capaces de operar la máquina con seguridad, no deben utilizarla sin la supervisión o la instrucción de una persona responsable.

¡Tenga en cuenta que las leyes y disposiciones locales pueden estipular la edad mínima del operario y restringir el uso de esta máquina!

Antes de trabajar en la máquina, póngase el equipo de protección individual.

Los trabajos en los componentes o equipos eléctricos sólo deben ser llevados a cabo por personal especializado en sistema eléctricos o bajo la instrucción y supervisión de personal especializado en sistemas eléctricos.

17.3 Indicaciones generales de seguridad

Para evitar fallos de funcionamiento, daños y efectos perjudiciales para la salud, además de las normas generales de seguridad en el trabajo, se deben tener en cuenta los siguientes puntos al trabajar en la máquina:

- El manejo, los trabajos de mantenimiento o los de reparación sólo deben ser llevados a cabo por personal que esté familiarizado con la máquina y haya sido instruido en los peligros que pueden surgir al llevar a cabo estos trabajos.
- La máquina sólo debe ser operada por una persona.
- ¡No sobrecargue la máquina!
- Compruebe el perfecto estado de la máquina antes de utilizarla.
- Utilice la máquina solo si los dispositivos de seguridad están en buenas condiciones de funcionamiento y con un mantenimiento correcto.
- Utilice únicamente herramientas adecuadas, que no presenten fisuras ni otros defectos (p. ej., deformaciones).
- Retire las herramientas de ajuste de la máquina antes de encenderla.
- Como lugar de instalación, seleccione una superficie nivelada, sin vibraciones y antideslizante.
- ¡Asegúrese de que haya suficiente espacio alrededor de la máquina!
- ¡Asegúrese de que hay suficiente iluminación en el lugar de trabajo para evitar efectos estroboscópicos!
- ¡Trabaje solo en espacios bien aireados!
- ¡Asegúrese de que el entorno de trabajo esté limpio!
- Mantenga el área alrededor de la máquina libre de obstáculos (p. ej., polvo, virutas, etc.).
- No deje nunca desatendida la máquina cuando esté en marcha. Desconecte la máquina antes de salir del área de trabajo y asegúrela contra arranques accidentales o no autorizados.
- Asegúrese de que las personas no autorizadas mantengan una distancia de seguridad adecuada con el aparato y, especialmente, mantenga a los niños alejados de la máquina.
- ¡Al trabajar en y con la máquina, lleve equipo de protección adecuado (ropa de protección ajustada, guantes protectores conformes con EN 388, clase 3111, gafas de protección o protección para el rostro, calzado de seguridad S1 y mascarilla antipolvo)!
- Oculte el cabello largo bajo una redecilla para el cabello.
- ¡No trabaje en la máquina si está cansado, desconcentrado o bajo la influencia de medicamentos, alcohol o drogas!
- Guarde la máquina fuera del alcance los niños.

17.4 Seguridad eléctrica

- Asegúrese de que la máquina está apagada antes de conectarla a la alimentación eléctrica.
- Desconecte siempre el aparato de la alimentación eléctrica antes de llevar a cabo trabajos de limpieza, de mantenimiento o de reparación y asegúrelo contra arranques accidentales.
- No utilice nunca la máquina si los interruptores están dañados.
- Utilice únicamente enchufes (no utilice adaptadores en caso de máquinas con toma de tierra de seguridad) que no hayan sido modificados y que encajen en la toma de corriente.
- ¡Extreme la precaución cada vez que trabaje con máquinas accionadas eléctricamente! Existe riesgo de sufrir descargas eléctricas, de incendio, de sufrir lesiones por cortes;
- Proteja la máquina de la humedad (¡peligro de cortocircuito!)
- En caso de que trabaje en exteriores, utilice cables alargadores aptos para utilizarse en exteriores.
- Utilice únicamente cables alargadores adecuados.
- Compruebe periódicamente si el cable de conexión presenta algún daño.
- Proteja el cable del calor, aceite y bordes afilados.

- No utilice nunca el cable para llevar la máquina o para fijar una pieza de trabajo.
- No utilice nunca herramientas y máquinas eléctricas cerca de líquidos y gases inflamables (¡peligro de explosión!)
- Asegúrese de que el aparato está conectado a tierra.
- Evite el contacto físico con componentes que estén conectados a tierra.

17.5 Indicaciones especiales de seguridad para esta máquina

- Riesgos de sufrir lesiones en las manos/dedos producidas por los rodillos en rotación durante el funcionamiento.
- Riesgo de sufrir lesiones producidas por los bordes afilados de la pieza de trabajo.
- Riesgo de sufrir lesiones: ¡El cabello y la ropa holgada, etc. pueden quedar atrapados y enrollarse! ¡Riesgo de sufrir lesiones graves! Deben observarse las disposiciones de seguridad relativas a la ropa de trabajo.
- Riesgo de sufrir lesiones producidas por el contacto con componentes conductores de tensión.
- Riesgo de sufrir lesiones por inhalación de emisiones insalubres.
- Riesgo de sufrir lesiones oculares producidas por piezas que salgan proyectadas, incluso llevando gafas de protección.
- Durante el trabajo, asegúrese de que tenga siempre un apoyo seguro. No use el equipo para trabajar por encima de la cabeza. Peligro de que el adhesivo líquido y caliente gotee sobre el operario.

17.6 Advertencias de peligro

A pesar de que se utilice la máquina conforme a las especificaciones, sigue habiendo determinados riesgos residuales. Debido al diseño y a la construcción de la máquina, pueden producirse situaciones peligrosas al manipular las máquinas que se identifican en el presente manual de instrucciones de la siguiente manera:

PELIGRO



Una indicación de seguridad de este tipo indica una situación peligrosa inminente que de no evitarse tendrá como consecuencia la muerte o lesiones graves.

ADVERTENCIA



Una indicación de seguridad de este tipo indica una situación potencialmente peligrosa que de no evitarse tendrá como consecuencia lesiones graves o incluso la muerte.

ATENCIÓN



Una indicación de seguridad de este tipo indica una situación potencialmente peligrosa que de no evitarse tendrá como consecuencia lesiones leves o moderadas.

AVISO



Una indicación de seguridad similar indica una situación potencialmente peligrosa que de no evitarse puede producir daños materiales.

A pesar de todas las normas de seguridad, el sentido común y una adecuada aptitud/formación técnica son y seguirán siendo los factores de seguridad más importantes para operar sin problemas la máquina. **¡Trabajar de manera segura depende ante todo de usted!**

18 MONTAJE

18.1 Tareas preparatorias

18.1.1 Comprobación del volumen de suministro

Anote siempre los daños de transporte visibles en el albarán de entrega y compruebe inmediatamente después de desembalarla si la máquina presenta daños de transporte o componentes que falten o estén dañados. Notifique inmediatamente a su distribuidor o a la empresa de transporte los daños en la máquina o los componentes que falten.

18.2 Montaje del dispensador móvil

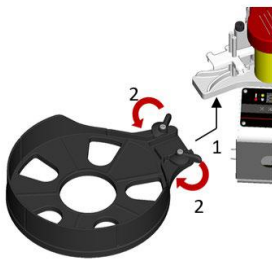

- Coloque el dispensador móvil en la encoladora de cantos (1), y fíjelo con el anclaje (2).

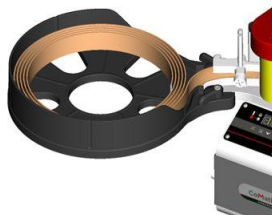

- Recorte el material de borde en la longitud correspondiente a la pieza de trabajo y póngalo en el dispensador.

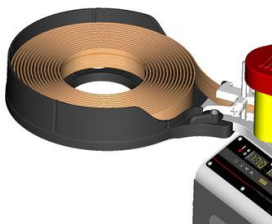

- Vire el material de borde cuando se trata de una cinta más gruesa/más dura.

AVISO: Capacidad de carga máxima de la cinta de borde con dispensador:
65 mm x 3 mm x 12 m.

19 FUNCIONAMIENTO

Ponga la máquina en funcionamiento únicamente si se encuentra en perfecto estado. Antes de poner la máquina en funcionamiento, se debe inspeccionar visualmente. Los dispositivos de seguridad, los conductos eléctricos y los elementos de mando deben comprobarse cuidadosamente. Compruebe si las uniones roscadas presentan daños y están bien apretadas. Reemplace todos los componentes defectuosos antes de poner en funcionamiento la máquina.

19.1 Instrucciones de funcionamiento

ADVERTENCIA



¡Lleve a cabo los trabajos de reequipamiento sólo cuando la máquina esté desconectada de la red eléctrica!

AVISO



- ¡Adapte los ajustes de temperatura al granulado de adhesivo usado!
- Aguante la máquina solo por las asas de transporte. ¡Algunas partes de la máquina se calientan (rodillos, depósito de granulado de adhesivo, cubierta de la calefacción)!
- Abra el depósito de granulado de adhesivo solo cuando está caliente.
- No pulse el botón de ajuste cantidad de granulado de adhesivo cuando está frío.
- ¡Guardar en la maleta únicamente máquinas que estén completamente frías!

19.1.1 Depósito de granulado de adhesivo

Para evitar que caigan partículas de suciedad en el depósito de granulado de adhesivo cierre el depósito tras rellenar con el granulado.

Si, pese a ello, cayese alguna partícula de suciedad en el depósito de granulado de adhesivo, retire el adhesivo disponible en el depósito calentando la máquina aprox. 3 minutos y retire el adhesivo cuando esté fundido con cualquier herramienta. Después vuelva a calentar la máquina (sin encender el motor), y vacíe el adhesivo restante en un recipiente adecuado.

AVISO: Antes de cambiar al modo de baja temperatura, asegúrese de que se haya retirado el adhesivo original de alta temperatura del depósito de granulado de adhesivo.

19.2 Panel de mando y regulador variable de la velocidad de avance

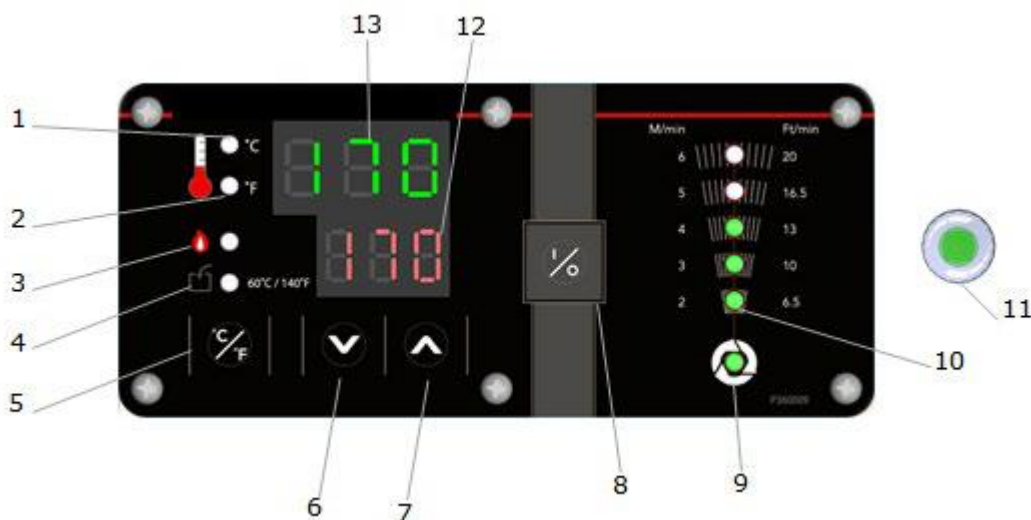





1	Modo °C y M/min	Si la lámpara de control muestra el modo de unidades °C, se muestra la velocidad de avance en m/min.
2	Modo °F y Ft/min	Si la lámpara de control muestra el modo de unidades °F, se muestra la velocidad de avance en pies/min.
3	Lámpara de control calefacción ON	La lámpara de control brilla durante el calentamiento.
4	Lámpara de temperatura de almacenamiento	Tras apagar la calefacción, la lámpara de temperatura de almacenamiento brilla tan pronto como la temperatura haya caído por debajo de 60 °C (140 °F). Ahora puede guardar el equipo en su envase original.
5	Conmutador indicación inglesa-métrica °C (M/min)-°F (Ft/min)	
6	Selección de temperatura más baja	Pulsando una vez la tecla la temperatura baja 1 °C. La temperatura se ajusta con rapidez manteniendo pulsada la tecla.
7	Selección de temperatura más alta	Pulsando una vez la tecla la temperatura sube 1 °C. La temperatura se ajusta con rapidez manteniendo pulsada la tecla.
8	Calefacción ON/OFF 	Tras accionar el interruptor principal, pulse el interruptor «Calefacción ON/OFF» para encender o apagar la calefacción.
9	Lámpara de control se alcanzaron 120 °C (250 °F)	Cuando la temperatura llega a 120 °C (250 °F) brilla la lámpara de control. Encendiendo el avance de borde se puede acelerar el calentamiento.
10	Indicador de la velocidad de avance	La velocidad de avance se puede ajustar en un rango de 2,0-6,0 m/min (6,5-20 Ft/min).
11	Regulador variable de la velocidad de avance con mango	Pulse el botón para encender o apagar el motor del rodillo de alimentación. Un giro en sentido horario acelera la velocidad de avance. Un giro en sentido antihorario frena la velocidad de avance.
12	Temperatura NOMINAL	Visualización de la temperatura de trabajo deseada.
13	Temperatura REAL	Visualización de la temperatura actual de calentamiento de la máquina.

19.3 Manejo

19.3.1 Modo temperatura baja

La temperatura se puede regular en un rango de 80 °C-155°C (175°F-310°F).

- Para activar el modo de temperatura baja pulse las teclas   juntas aprox. 3 segundos. Pulse de nuevo la misma combinación de teclas, aprox. 3 segundos, para retornar al modo original.
- El indicador de temperatura real parpadea en un intervalo de 3 segundos.
- Cuando se alcanza la temperatura nominal brilla la lámpara de control 120 °C (250°F). 
- Encienda ahora el motor del rodillo de alimentación.
- Si no se pudiese encender el motor del rodillo de alimentación (en la pantalla Er2), suba la temperatura, espere hasta que el granulado de adhesivo se licue y vuelva a encender el motor del rodillo.
- Asegúrese de que antes de embalar la máquina la lámpara de control  brilla y el adhesivo ha enfriado y está sólido.

19.3.2 Ajuste de altura de la placa guía

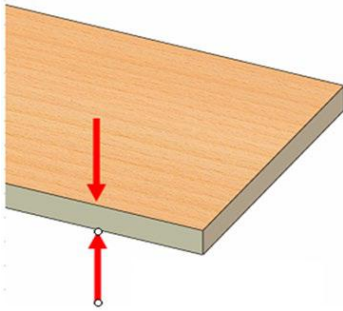

- Mida el grosor de la pieza de trabajo.

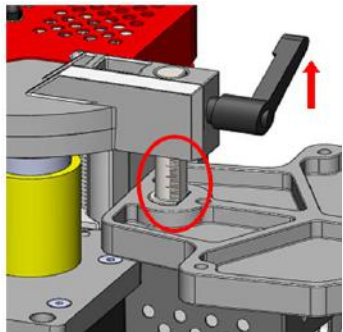

- Suelte la palanca de sujeción y ajuste la distancia deseada con la placa guía usando la escala.

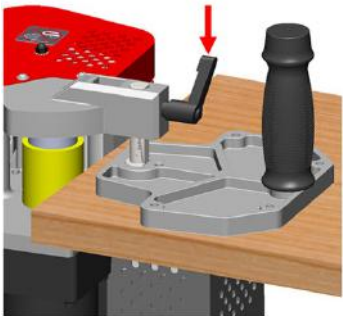

- Vuelta a tensar la palanca de sujeción.

19.3.3 Ajuste de la anchura de borde



- Suelte el tornillo y coloque una pieza de prueba del borde.

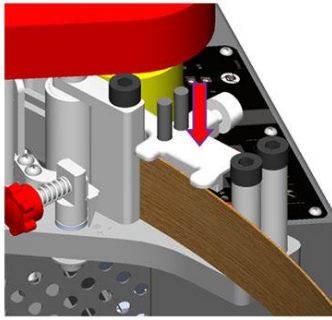

- Ajuste la anchura correcta de la alimentación de bordes.

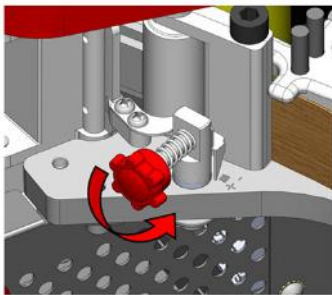

- Vuelva a apretar los tornillos.

19.3.4 Ajuste de la cantidad de granulado de adhesivo

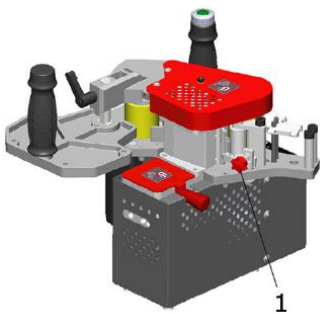

- Ajuste la cantidad del granulado de adhesivo con el botón de ajuste (1) **(solo con la máquina caliente y el granulado de adhesivo líquido!)**.
- Coloque un borde de prueba y realice una marcha de prueba. El ajuste está correcto cuando el borde está homogéneamente cubierto con adhesivo.

AVISO: Tras enfriar la máquina no se debe pulsar el botón de ajuste (1). Una parte del componente de montaje de la máquina queda pegado por la cola solidificada.

19.3.5 Encolado de los bordes en modo móvil

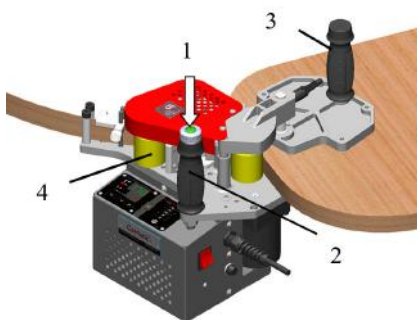

- Encienda el interruptor principal
- Encienda la calefacción.
- Modo de calefacción y la temperatura correctas, de acuerdo con el granulado de adhesivo. Para conmutar entre modo1/modo2 pulse las teclas juntas aprox. 3 segundos.
- Cuando brilla la lámpara de control se ha alcanzado una temperatura de 120 °C (250°F).
- Encendiendo el avance de borde se acelera el calentamiento. Hasta que el granulado de adhesivo se licua pasan aprox. 20-30 min.
- Si no se pudiese encender el motor del rodillo de alimentación (en la pantalla Er2), suba la temperatura, espere hasta que el granulado de adhesivo se haya licuado y vuelva a encender el motor del rodillo.
- Los rodillos de alimentación deben estar siempre limpios.
- Recorte el material de borde en la longitud necesaria +5 % o 10 cm.

- Antes de encolar el borde, asegúrese de que el granulado de adhesivo se haya fundido por completo (réviselo con una herramienta y guantes para abrir el depósito).
- Coloque la placa guía sobre la pieza de trabajo y ponga el rodillo prensor lo más cerca posible de la pieza, sin que la toque.
- Agarre la máquina por ambas asas (2 y 3), accione el interruptor ON-OFF del rodillo de alimentación (1), y guíela a lo largo del borde de la pieza tal como se muestra en la figura.
- Pase el material de borde, tal como se muestra, por los dos rodillos de alimentación (4) y por la guía de borde y el rodillo de encolado. El material de borde es automáticamente transportado.
- Tan pronto como el material haya llegado al rodillo prensor lo presiona contra la pieza.
AVISO: Tan pronto como el material de borde llegue a la pieza ejerza una presión uniforme para conseguir un encolado homogéneo del borde.
- Con el avance del rodillo prensor la máquina avanza automáticamente.
- La velocidad de avance se puede regular variable con el regulador de velocidad (1) del mango.
- Al final del material de borde debe prestar atención a que la máquina se guíe uniformemente en altura y dirección hasta que salga el sobrante de la cinta del rodillo prensor.
- Retire el material de borde sobrante con un cortador de bordes y una fresadora de bordes (opcional).

19.3.6 Encolado de los bordes en modo fijo

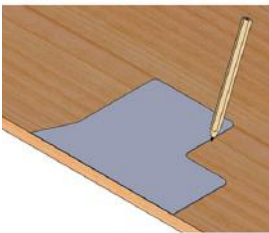

- Ponga la plantilla sobre una placa de trabajo con como mín. 20 mm de grosor, dibujo y recorte.

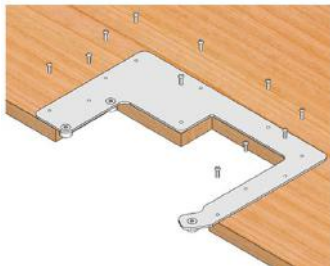

- Fije la placa de montaje con los tornillos.

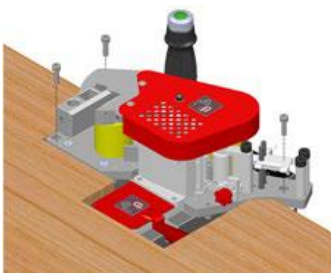

- Monte la máquina en la placa de trabajo preparada (tornillos incluidos).

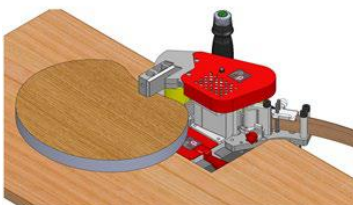

- Ahora puede procesar piezas pequeñas.

20 LIMPIEZA, MANTENIMIENTO, ALMACENAMIENTO Y ELIMINACIÓN DE RESIDUOS

AVISO



Un aparato en el que se han llevado a cabo los trabajos de mantenimiento y de conservación periódica y correctamente puede ser una herramienta satisfactoria. El hecho de que no se lleven a cabo los trabajos de mantenimiento y de conservación puede conllevar que se produzcan accidentes y lesiones imprevisibles.

Las reparaciones requieren de conocimientos especiales y únicamente deben ser llevadas a cabo por centros de servicio técnico autorizados.

Las intervenciones indebidas en el aparato pueden dañarlo o poner en riesgo su seguridad.

20.1 Limpieza

Limpie la máquina con regularidad tras cada uso - así prolonga su vida útil y es imprescindible para un entorno laboral seguro.

20.2 Mantenimiento

ADVERTENCIA



¡Peligro ocasionado por tensiones eléctricas! Manipular la máquina con la alimentación eléctrica encendida puede producir lesiones graves o incluso la muerte. ¡Antes de llevar a cabo trabajos de mantenimiento o de reparación, desconecte siempre la máquina de la alimentación eléctrica y asegúrela contra arranques accidentales!

La máquina precisa de poco mantenimiento y el operario únicamente debe llevar a cabo el mantenimiento de unos pocos componentes. Se deben subsanar inmediatamente los fallos o defectos que puedan afectar a la seguridad.

AVISO



Limpie la máquina con regularidad tras cada uso - así prolonga su vida útil y es imprescindible para un entorno laboral seguro.

¡Los trabajos de reparación solo pueden ser realizados por personal especialista cualificado!

Compruebe periódicamente si las advertencias y las indicaciones de seguridad están presentes en la máquina y si son legibles.

¡Antes de ponerla en funcionamiento, compruebe que los dispositivos de seguridad están en perfecto estado!

20.2.1 Trabajos de mantenimiento y programa de mantenimiento

Después de cada puesta en marcha:

- ¡Después de cada operación debe limpiar la encoladora de cantos! Precaución con los componentes de la máquina calientes. No realice la limpieza directamente después de apagar la máquina
- Puede limpiar los sedimentos externos en el rodillo de encolado con el siguiente método: suba la temperatura del adhesivo a 120 °C, encienda el avance (es decir, el rodillo gira) deje que de varias vueltas hasta que el adhesivo caliente, nuevo, caliente el material residual. Ponga una espátula de madera en el rodillo y retire el material externo y el adhesivo con el

movimiento giratorio. Para la limpieza completa del rodillo use un paño humedecido con bencina.

Tras 50 horas de servicio

- ¡El depósito de granulado de adhesivo debe ser limpiado cada 50 horas de funcionamiento! Método: Apague la calefacción. Espere hasta que el adhesivo haya enfriado hasta 40-60 °C. Retire los residuos gruesos del depósito con una espátula de madera, el resto con un paño. La limpieza final se realiza con un paño humedecido con bencina.

20.3 Almacenamiento

Apague la máquina y deje que enfríe (la lámpara de temperatura de almacenamiento brilla). Almacene la máquina en un lugar seco, fuera del alcance de los niños, dentro de la maleta.



20.4 Eliminación de residuos



No elimine nunca la máquina con los residuos municipales. Póngase en contacto con las autoridades locales para informarse sobre las opciones de eliminación que haya disponibles. Si compra una nueva máquina o un aparato similar a su distribuidor, éste estará obligado a eliminar correctamente su máquina usada.

21 SUBSANACIÓN DE ERRORES

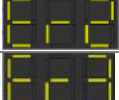
ANTES DE COMENZAR LOS TRABAJOS DE SUBSANACIÓN DE ERRORES, DESCONECTE LA MÁQUINA DE LA ALIMENTACIÓN ELÉCTRICA.

Error	Posible causa	Subsanación
• La máquina no arranca	<ul style="list-style-type: none"> • Interruptor defectuoso • Alimentación de corriente apagada • Fusible defectuoso • Disyuntor defectuoso 	<ul style="list-style-type: none"> • Repare el interruptor • Compruebe la alimentación de corriente • Sustituya el fusible • Cambie o repare el disyuntor
El material de borde no se cubre uniformemente con cola	<ul style="list-style-type: none"> • El granulado de adhesivo no se ha fundido • Cantidad insuficiente de granulado de adhesivo • Residuos en el depósito de granulado de adhesivo • Temperatura falsa o granulado de adhesivo falso 	<ul style="list-style-type: none"> • Prolongue el tiempo de calentamiento • Configure la cantidad de granulado de adhesivo con el botón de ajuste • Limpie el depósito de granulado de adhesivo • Ajuste la temperatura correcta o revise el granulado de adhesivo
El material de borde no se adhiere	<ul style="list-style-type: none"> • Granulado de adhesivo incorrecto 	<ul style="list-style-type: none"> • Seleccione el granulado de adhesivo adecuado
El material de borde se desplaza hacia arriba o abajo	<ul style="list-style-type: none"> • Ajuste incorrecto de la altura del borde 	<ul style="list-style-type: none"> • Ajuste la altura del borde exacta
El material de borde no entra	<ul style="list-style-type: none"> • Rodillo de alimentación sucio 	<ul style="list-style-type: none"> • Limpie el rodillo de alimentación
El motor del rodillo de alimentación no arranca	<ul style="list-style-type: none"> • El granulado de adhesivo no se ha fundido del todo 	<ul style="list-style-type: none"> • Suba la temperatura, espere hasta que el granulado de adhesivo se haya licuado y vuelva a encender el motor del rodillo
Se ha cancelado la operación, la máquina no arranca	<ul style="list-style-type: none"> • Subida excesiva de la temperatura 	<ul style="list-style-type: none"> • Deje que se enfríe la máquina, después vuelva a accionar el interruptor principal ON-OFF.
	<ul style="list-style-type: none"> • Error de tensión 	<ul style="list-style-type: none"> • Compruebe la tensión de entrada
	<ul style="list-style-type: none"> • Error del motor de alimentación, rodillo de alimentación pegado 	<ul style="list-style-type: none"> • Limpie el rodillo de alimentación
	<ul style="list-style-type: none"> • Error de calefacción, temperatura superior a 220 °C (430° F) 	<ul style="list-style-type: none"> • Apague la máquina y deje que se enfríe la calefacción
	<ul style="list-style-type: none"> • Error del sensor de temperatura 	<ul style="list-style-type: none"> • Póngase en contacto con el servicio de atención al cliente

Aviso 1: Subsanación de errores

Si el motor presenta un fallo  que se indica, apague el suministro eléctrico y limpie y desmonte las piezas siguiendo las instrucciones.

En primer lugar retire la tapa de ventilación superior (A) y el soporte de la placa deslizante (B), después retire el pasador de ajuste de la cadena (C) y la cadena (D), así como el rodillo de avance (E), para limpiar la ranura entre la reducción (véase la figura).

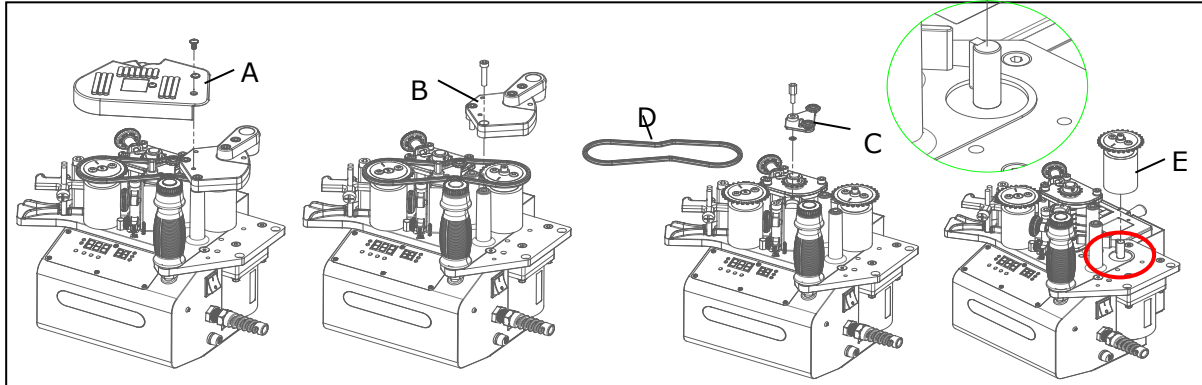

MUCHAS FUENTES POTENCIALES DE FALLO SE PUEDEN ELIMINAR DE ANTEMANO CONECTANDO CORRECTAMENTE EL APARATO A LA ALIMENTACIÓN ELÉCTRICA.

AVISO



Si no se ve capaz de llevar a cabo correctamente las reparaciones necesarias o no cuenta con la formación requerida, encomiende siempre a un taller especializado la subsanación del problema.

22 AVANT-PROPOS (FR)

Cher client, chère cliente,

Le présent manuel d'exploitation contient des informations et des recommandations importantes relatives à la mise en service et à la manipulation de l'encolleuse de chants mobile avec dévidoir KAM45PRO.

Ci-après, la désignation commerciale courante de l'appareil (voir page de garde) du présent manuel d'exploitation est remplacée par la dénomination « machine ».



Le manuel d'exploitation fait partie intégrante de la machine et ne doit pas être éliminé. Conservez-le pour un usage ultérieur et incluez ce manuel de la machine lorsque vous transmettez la machine à une tierce personne !

Veillez respecter les consignes de sécurité !

Avant la mise en service, veuillez lire minutieusement le présent manuel. La manipulation correcte vous facilitera la prévention de malentendus et dommages causés possibles.

Respectez les consignes de sécurité et les avertissements. Toute inobservation peut occasionner de graves blessures.

Nos produits peuvent légèrement diverger des illustrations et des contenus en raison du développement constant. Si vous décelez des erreurs, veuillez nous en informer.

Sous réserve de modifications techniques !

Contrôler la marchandise immédiatement après réception et noter toute réclamation lors de la prise en charge de la marchandise par le livreur !

Les dommages de transport doivent nous être signalés séparément dans les 24 heures.

Holzmann décline toute garantie pour les dommages liés au transport non-signalés.

Droits d'auteur

© 2020

Cette documentation est protégée par droit d'auteur. Les droits constitutionnels ainsi réservés ! En particulier, la réimpression, la traduction et l'extrait de photographies et d'illustrations feront l'objet de poursuites judiciaires.

Le tribunal compétent est le tribunal régional de Linz ou le tribunal compétent pour 4170 Haslach.

Adresse du service client

HOLZMANN MASCHINEN GmbH

4170 Haslach, Marktplatz 4

AUSTRIA

Tél. +43 7289 71562 - 0

info@holzmann-maschinen.at

23 SÉCURITÉ

Cette section contient des informations et des remarques importantes sur la mise en service et l'utilisation de la machine en toute sécurité.



Pour votre sécurité, veuillez lire attentivement ce manuel d'utilisation avant la mise en service. Cela vous permet d'utiliser la machine en toute sécurité et d'éviter les malentendus ainsi que les dommages corporels et matériels. Respecter également les symboles et pictogrammes utilisés sur la machine ainsi que les consignes de sécurité et de danger !

23.1 Utilisation conforme

La machine est exclusivement destinée aux tâches suivantes :
Pour coller des bords en bois, en matériaux dérivés du bois et en plastique.

La société HOLZMANN-MASCHINEN décline toute responsabilité ou garantie pour toute utilisation divergente ou sortant de son contexte et pour les dommages matériels ou corporels qui en résultent.

23.1.1 Restrictions techniques

La machine est conçue pour le travail dans les conditions suivantes :

Humidité	max. 70 %
Température	de +5 °C à +40 °C (+41°F to +104°F)

La machine n'est pas conçue pour fonctionner dans des conditions explosives.

23.1.2 Applications interdites / Mauvaises applications dangereuses

- L'exploitation de la machine dans des conditions en dehors des limites spécifiées dans ce manuel n'est pas autorisée.
- L'exploitation de la machine sans les dispositifs de protection prévus est interdite.
- Il est interdit de démonter ou d'éteindre les dispositifs de protection.
- Il est interdit d'utiliser la machine avec des matériaux qui ne sont pas expressément mentionnés dans ce manuel.
- L'utilisation d'outils qui ne sont pas adaptés à l'usage de la machine n'est pas autorisée.
- Toute modification de la conception de la machine n'est pas autorisée.
- Il est interdit d'orienter la machine d'une manière ou dans un but non conforme aux instructions contenues dans ce manuel.
- Ne jamais laisser la machine sans surveillance, surtout lorsque des enfants se trouvent à proximité !

L'utilisation non-conforme ou le non-respect des explications et instructions données dans ce manuel entraîne l'expiration de toutes les demandes de garantie et d'indemnisation à l'encontre de Holzmann Maschinen GmbH.

23.2 Exigences des utilisateurs

La machine est conçue pour être utilisée par une seule personne. L'aptitude physique et mentale ainsi que la connaissance et la compréhension du manuel d'utilisation sont des conditions préalables à l'utilisation de la machine. Les personnes qui, en raison de leurs capacités physiques, sensorielles ou mentales ou de leur inexpérience ou manque de connaissances, ne sont pas compétentes pour exploiter la machine en toute sécurité ne doivent pas l'utiliser sans la supervision ou les instructions d'une personne responsable.

Veillez noter que les lois et réglementations locales en vigueur peuvent déterminer l'âge minimum de l'opérateur et restreindre l'utilisation de cette machine !

Mettre votre équipement de protection individuelle avant de travailler sur la machine.

Les travaux sur les composants ou équipements électriques ne doivent être effectués que par un électricien qualifié ou sous la supervision et la surveillance d'un électricien qualifié.

23.3 Consignes générales de sécurité

Afin d'éviter les dysfonctionnements, les dommages et les risques pour la santé lors du travail avec la machine, les points suivants doivent être respectés, en plus des règles générales pour un travail en toute sécurité :

- La machine ne doit être utilisée, entretenue ou réparée que par des personnes qui la connaissent et qui ont été informées des risques inhérents au cours des travaux.
- La machine doit être utilisée uniquement par une personne.
- Ne pas surcharger la machine !
- Avant chaque utilisation, vérifier que la machine est en parfait état.
- Utiliser la machine seulement lorsque les équipements de sécurité sont en bon état de fonctionnement et correctement entretenus.
- N'utiliser que des outils appropriés, sans fissures et d'autres défauts (par exemple, des déformations).
- Retirer les outils de réglage de la machine avant de l'allumer.
- Choisir une surface plane, antidérapante et exempte de vibrations pour le lieu de montage.
- Assurer qu'il y a suffisamment d'espace autour de la machine !
- Assurer des conditions d'éclairage adéquates sur le lieu de travail pour éviter les effets stroboscopiques !
- Travailler uniquement dans des pièces bien ventilées !
- Assurer un environnement de travail propre.
- Veiller à ce que la zone autour de la machine soit libre d'obstacles (par exemple, de poussière, de copeaux, etc.).
- Ne jamais laisser la machine en marche sans surveillance. Éteindre la machine avant de quitter la zone de travail et la protéger contre tout redémarrage involontaire ou non autorisé.
- Veiller à ce que des personnes non autorisées se tiennent à une distance de sécurité de la machine et éloigner les enfants de celle-ci.
- Lorsque vous travaillez sur et avec la machine, porter un équipement de protection approprié (vêtements de travail ajustés, gants de protection selon la norme EN 388, classe 3111, lunettes de sécurité ou écran facial, chaussures de sécurité S1 et masque anti-poussière) !
- Cacher les cheveux longs sous une protection.
- Ne pas travailler sur la machine si vous êtes fatigué, déconcentré ou sous l'influence de médicaments, d'alcool ou de drogues !
- Stocker la machine hors de portée des enfants !

23.4 Sécurité électrique

- Assurez-vous que la machine est éteinte avant de la brancher à l'alimentation électrique.
- Avant de procéder à des travaux de nettoyage, de maintenance ou de réparation, toujours débrancher l'appareil de l'alimentation électrique et le protéger contre toute remise sous tension involontaire.
- Ne jamais utiliser la machine avec un interrupteur défectueux.
- N'utiliser que des fiches non modifiées qui s'insèrent dans la prise (pas d'adaptateur pour les machines avec mise à la terre de protection).
- Chaque fois que vous travaillez avec une machine à commande électrique, la plus grande prudence s'impose ! Il y a un risque de choc électrique, d'incendie et de coupures ;
- Protéger la machine de l'humidité (risque de courts-circuits !).
- Travailler en plein air uniquement avec une rallonge adaptée pour l'extérieur.
- Utiliser uniquement des rallonges appropriées.

- Vérifier régulièrement que le câble de raccordement n'est pas endommagé.
- Protéger le câble de la chaleur, de l'huile et des arêtes vives.
- Ne jamais utiliser le câble pour transporter la machine ou fixer une pièce.
- Ne jamais utiliser d'outils et de machines électriques à proximité de liquides et de gaz inflammables (risque d'explosion !).
- Veiller à ce que l'appareil soit mis à la terre.
- Éviter le contact physique avec les pièces mises à la terre.

23.5 Instructions spéciales de sécurité pour cette machine

- Risques de blessures aux mains et aux doigts en raison de rouleaux en rotation pendant l'exploitation.
- Risque de blessure par les arêtes tranchantes de la pièce à usiner.
- Risque de blessure : Les cheveux, les vêtements amples, etc. peuvent être happés et enroulés ! Risque de blessures graves ! Les consignes de sécurité relatives aux vêtements de travail doivent être respectées.
- Risque de blessure par contact avec des composants sous tension.
- Risque de blessure par inhalation d'émissions nocives pour la santé.
- Risque de blessure à l'œil par projection de pièces, même avec des lunettes de protection.
- Veiller à maintenir toujours une position stable. Ne pas utiliser l'appareil pour les travaux en hauteur. Danger d'écoulement de colle liquide et brûlante sur l'opérateur.

23.6 Mise en garde contre les dangers

Malgré leur utilisation prévue, certains risques résiduels subsistent. En raison de la conception et de la construction de la machine, des situations dangereuses peuvent survenir lors de l'utilisation des machines, identifiées comme suit dans ce manuel d'utilisation :

DANGER



Une consigne de sécurité de ce type indique une situation dangereuse imminente qui, si elle n'est pas évitée, peut entraîner la mort ou des blessures graves.

AVERTISSEMENT



Ce type de consigne de sécurité indique une situation potentiellement dangereuse qui, si elle n'est pas évitée, peut entraîner des blessures graves ou même la mort.

PRUDENCE



Une consigne de sécurité de ce type indique une situation potentiellement dangereuse qui peut entraîner des blessures légères ou modérées si elle ne sont pas évitées.

AVIS



Une note de sécurité de ce type indique une situation potentiellement dangereuse qui, si elle n'est pas évitée, peut entraîner des dommages matériels.

Indépendamment de toutes les consignes de sécurité, leur bon sens et leur adéquation technique/formation correspondante sont et restent le facteur de sécurité le plus important pour un fonctionnement sans erreur de la machine. **La sécurité au travail dépend avant tout de vous !**

24 MONTAGE

24.1 Activités préparatoires

24.1.1 Vérifier l'étendue de la livraison

Noter toujours les dommages de transport visibles sur le bon de livraison et vérifier la machine immédiatement après le déballage pour détecter les dommages de transport ou les pièces manquantes ou endommagées. Signaler immédiatement tout dommage de la machine ou pièce manquante à votre revendeur ou à votre entreprise de transport.

24.2 Montage du dévidoir mobile

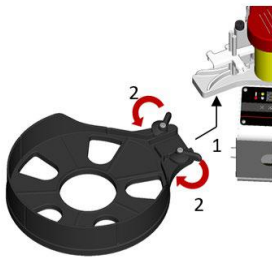

- Aposer le dévidoir mobile sur la machine d'encollage de chants (1) et fixer le blocage (2).

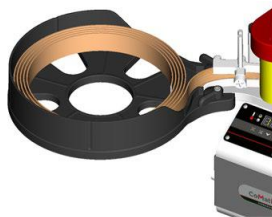

- Couper le matériau de chant conformément à la longueur de la pièce à usiner et la disposer dans le dévidoir.

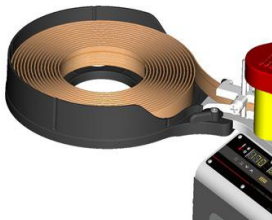

- Retourner le matériau du chant lorsqu'il s'agit d'une bande plus épaisse/dure.

AVIS : Capacité de charge maximale de la bande de chant dans le dévidoir :
65 mm × 3 mm × 12 m.

25 FONCTIONNEMENT

Faire fonctionner la machine uniquement dans un bon état de fonctionnement. Avant chaque fonctionnement, réaliser un contrôle visuel de la machine. Les dispositifs de sécurité, les câbles électriques et les éléments de commande doivent être contrôlés aussi précisément que possible. Vérifier que les raccords vissés ne sont pas endommagés et leur ajustement parfait. Remplacer tous les composants endommagés avant de mettre la machine en exploitation.

25.1 Instructions d'utilisation

AVERTISSEMENT



N'effectuez tous les travaux d'installation a posteriori qu'après avoir débranché l'appareil du réseau électrique !

AVIS



- Ajuster le réglage de la température au granulats de colle utilisé !
- Tenir la machine seulement aux poignées de maintien. Certains composants de la machine (rouleaux, réservoir de granulats de colle, couvercle du chauffage) chauffent !
- Ouvrir le réservoir de granulats de colle uniquement à chaud.
- Ne pas actionner le bouton de réglage de la quantité de granulats de colle à froid.
- Ranger la machine dans la malle seulement lorsqu'elle a complètement refroidi !

25.1.1 Réservoir de granulés de colle

Pour éviter que des particules de saleté ne tombent dans le récipient de granulats de colle, refermer le réservoir après l'avoir rempli de granulats.

Si, toutefois, des particules de saleté sont découvertes dans le réservoir de granulats de colle, veuillez retirer la colle présente du réservoir en chauffant la machine pendant environ 3 minutes et retirer la colle avec un outil quelconque lorsqu'elle a complètement fondu. Continuer ensuite à chauffer la machine (sans allumer le moteur) et vider la colle restante dans un réservoir approprié.

AVIS : Avant de passer en mode basse température, veuillez vous assurer que la colle haute température d'origine est retiré du réservoir de granulats de colle.

25.2 Panneau de commande et régulateur de vitesse d'alimentation variable

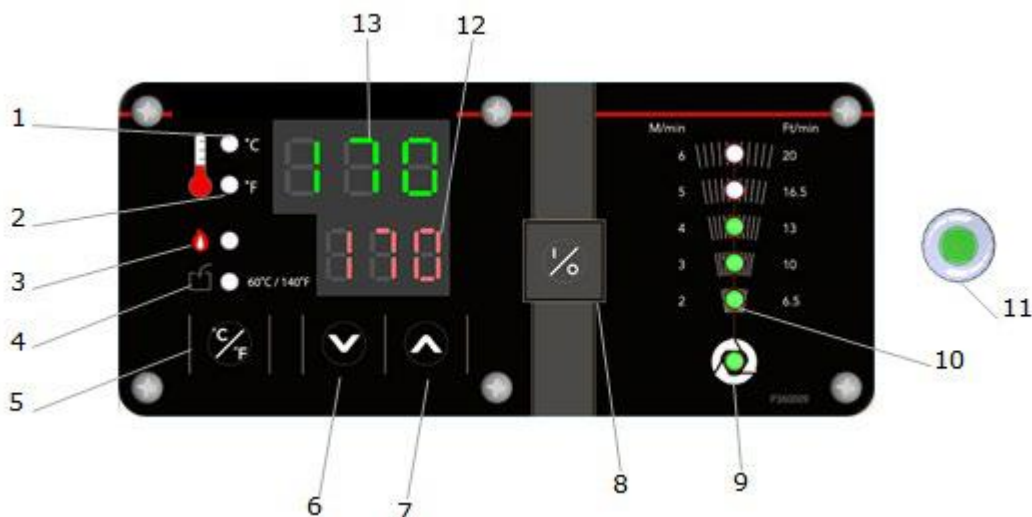





1	Mode °C et M/min	Lorsque le voyant lumineux indique le mode unité °C, l'unité d'avance est en m/min.
2	Mode °F et Ft/min	Lorsque le voyant lumineux indique le mode d'unité °F, l'unité d'avance est en Ft/min.
3	Témoin lumineux de mise en marche du chauffage	La lampe témoin s'allume pendant le processus de chauffage.
4	Lampe de température de stockage	Une fois le chauffage éteint, le voyant de température de stockage s'allume lorsque la température est inférieure à 60°C

		(140°F). Vous pouvez maintenant stocker l'appareil dans son emballage d'origine.
5	Commutateur d'affichage métrique anglais °C (M/min)-°F (Ft/min)	
6	Sélection de la température la plus basse	En appuyant une fois sur le bouton, la température baisse de 1°C. Un réglage rapide de la température est effectué en appuyant sur le bouton et en le maintenant enfoncé.
7	Sélection de la température plus élevée	En appuyant une fois sur le bouton, la température augmente de 1°C. Un réglage rapide de la température est effectué en appuyant sur le bouton et en le maintenant enfoncé.
8	Chauffage activé/désactivé 	Après avoir actionné l'interrupteur principal, appuyez sur l'interrupteur « Chauffage activé/désactivé » pour allumer ou éteindre le chauffage.
9	Voyant de contrôle 120°C (250°F) atteint	Dès que la température de 120°C (250°F) est atteinte, le voyant de contrôle s'allume. L'activation de l'alimentation des chants peut accélérer le processus de chauffage.
10	Indicateur de vitesse d'alimentation	La vitesse d'alimentation peut être réglée dans la plage de 2,0-6,0 m/min (6,5-20 Ft/min).
11	régulateur de vitesse d'alimentation variable avec poignée	Appuyez sur le bouton pour mettre en marche ou arrêter le moteur du rouleau d'alimentation. La rotation dans le sens des aiguilles d'une montre augmente la vitesse d'alimentation. La rotation dans le sens inverse des aiguilles d'une montre ralentit la vitesse d'alimentation.
12	Température de consigne	Affichage de la température de travail fonctionnement souhaitée.
13	Température réelle	Affichage de la température de chauffage actuelle de la machine.

25.3 Utilisation

25.3.1 Mode basse température

La température peut être contrôlée dans une fourchette de 80°C-155°C (175°F-310°F).

- Pour activer le mode basse température, appuyer sur les boutons   conjointement pendant environ 3 secondes. Appuyer sur la même combinaison de touches pendant environ 3 secondes pour revenir au mode d'origine.
- L'affichage de la température RÉELLE clignote à intervalles de 3 secondes.
- Une fois que la température de consigne a été atteinte, le témoin lumineux de 120°C (250°F) s'allume. 
- Allumer maintenant le moteur du rouleau d'alimentation.
- Si le moteur du rouleau d'alimentation ne peut pas être mis en marche (Er2 sur l'écran), augmenter la température, attendre que les granulés de colle se soient liquéfiés et remettre le moteur du rouleau d'alimentation en marche.
- Avant d'emballer la machine, s'assurer que le voyant de contrôle est allumé   et que la colle a refroidi et est solide.

25.3.2 Plaque de guidage pour le réglage de la hauteur

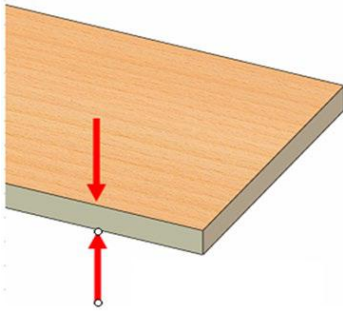

- Mesurer l'épaisseur de la pièce.

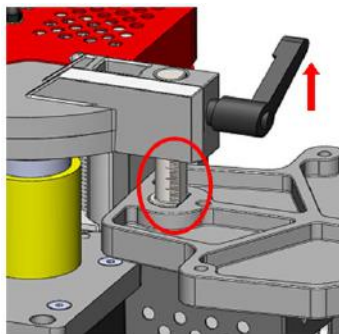

- Libérer le levier de blocage et la plaque de guidage avec la balance à la distance souhaitée.

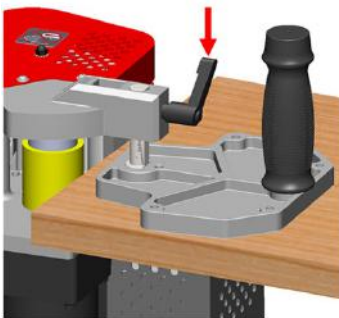

- Resserrer le levier de blocage.

25.3.3 Réglage de la largeur du chant



- Desserrer la vis et insérer une échantillon du chant.

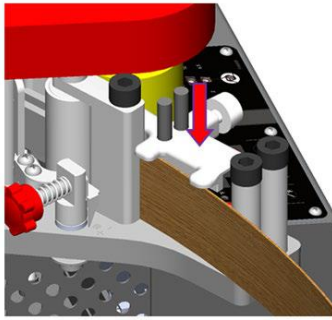

- Régler l'alimentation des bords à la bonne largeur.

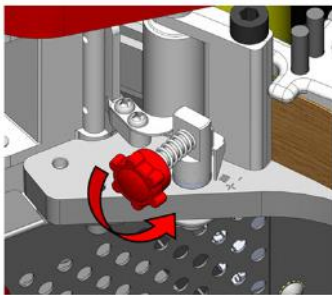

- Resserrer la vis.

25.3.4 Réglage de la quantité de granulés de colle

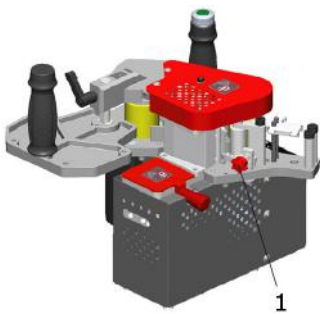



- Régler la quantité de granulés de colle à l'aide du bouton de réglage (1) (**uniquement lorsque la machine est chaude et que les granulés de colle sont liquides !**).
- Insérer un chant d'essai et toujours effectuer une série de tests. Le réglage est correct lorsque le chant est uniformément recouvert de colle.

AVIS : Une fois que la machine a refroidi, le bouton de réglage (1) ne doit pas être actionné. Certains des éléments de réglage de la machine restent collés à cause de la colle solidifiée.

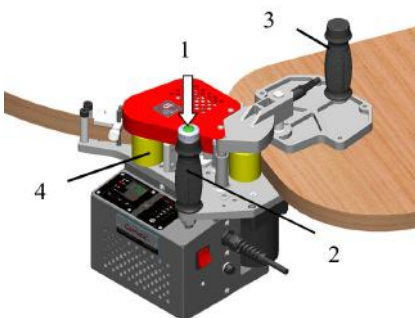
25.3.5 Collage des chants en application mobile



- Allumer l'interrupteur principal
 - Allumer le chauffage.
 - Sélectionner le mode de chauffage et la température appropriés pour les granulés de colle. Appuyer sur les boutons Mode1/Mode2   conjointement pendant environ 3 secondes pour commuter.
 - Lorsque le témoin  s'allume, la température de 120°C (250°F) a été atteinte.
 - Le processus de chauffage est accéléré par la mise en marche de l'alimentation des chants. Durée jusqu'à ce que le granulat de colle soit liquéfié environ 20-30 min.
- Si le moteur du rouleau d'alimentation ne peut pas être mis en marche (Er2 sur l'écran), augmenter la température, attendre que les granulés de colle soient liquides et remettre le moteur du rouleau d'alimentation en marche.
 - Les rouleaux d'alimentation doivent toujours être propres.
 - Couper le matériau de chant à la longueur requise +5% ou 10 cm.

- Avant d'encoller les chants, s'assurer que le granulat de colle est complètement fondu (vérifier cela avec un outil et un gant lors de l'ouverture du réservoir de granulat de colle).
- Positionner la plaque de guidage sur la pièce et amener le rouleau de pression aussi près que possible de la pièce sans la toucher.
- Tenir la machine par les deux poignées (2 et 3), appuyer sur l'interrupteur Marche/Arrêt du rouleau d'alimentation (1), et la guider le long du chant de la pièce comme indiqué sur la photo.
- Faire passer le matériau de chant, comme indiqué, par les deux rouleaux d'alimentation (4) ainsi que par l'alimentation du chant et par le rouleau d'encollage. Le matériau de chant est acheminé automatiquement.
- Dès que le matériau de chant a atteint le rouleau de pression, le presser contre la pièce.
AVIS : Dès que le matériau de placage de chant touche la pièce, appliquer une pression constante pour obtenir un placage de chant uniforme.
- La machine est automatiquement déplacée vers l'avant par l'alimentation du rouleau de pression.
- La vitesse d'alimentation peut être réglée de manière variable à l'aide du régulateur de vitesse (1) situé sur la poignée.
- À la fin du matériau de chant, s'assurer que la machine continue à être guidée uniformément en hauteur et en direction jusqu'à ce que la bande saillante sorte du rouleau de pression.
- Enlever le matériau de chant en saillie à l'aide d'un dispositif de découpe des chants et d'un fraiseur (facultatif).

25.3.6 Collage des chants en application stationnaire

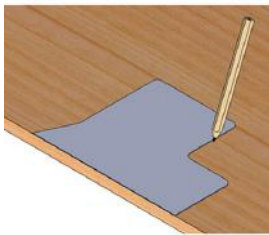

- Placer le gabarit sur un plan de travail d'au moins 20 mm d'épaisseur, tracer et découper.

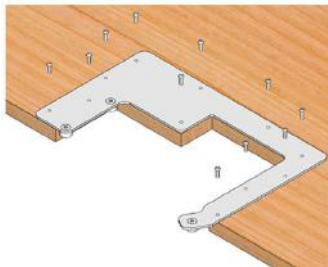

- Fixer la plaque de montage avec les vis.

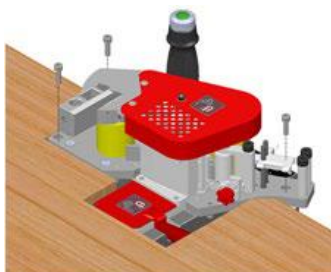

- Monter la machine sur le plan de travail préparé (vis incluses).

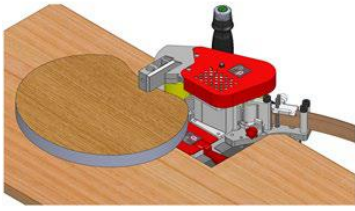

- Maintenant, les petites pièces peuvent être facilement usinées.

26 NETTOYAGE, ENTRETIEN, ENTREPOSAGE, ELIMINATION

AVIS



Seul un appareil régulièrement maintenu et bien entretenu peut être une aide satisfaisante. Des défauts d'entretien et de maintenance peuvent entraîner des accidents et des blessures imprévisibles.

Les réparations nécessitant une expertise particulière ne doivent être effectuées que par des centres de service agréés.

Une intervention incorrecte peut endommager l'appareil ou mettre votre sécurité en danger.

26.1 Nettoyage

Nettoyez régulièrement votre machine après chaque utilisation - cela prolonge la durée de vie des machines et constitue une condition préalable à un environnement de travail sûr.

26.2 Maintenance

AVERTISSEMENT



Danger dû à la tension électrique ! Manipuler la machine alors que l'alimentation électrique est en position verticale peut entraîner des blessures graves, voire la mort. Toujours débrancher l'appareil de l'alimentation électrique avant d'effectuer des travaux d'entretien ou de réparation et le protéger contre toute remise en marche involontaire ou non autorisée.

La machine nécessite peu d'entretien et ne contient que quelques pièces que l'opérateur doit entretenir. Faire rectifier immédiatement les défauts ou anomalies susceptibles d'affecter la sécurité.

AVIS



Nettoyez régulièrement votre machine après chaque utilisation - cela prolonge la durée de vie des machines et constitue une condition préalable à un environnement de travail sûr.

Les travaux de réparation ne peuvent être effectués que par du personnel spécialisé dûment formé !

Vérifiez régulièrement que les instructions de mise en garde et de sécurité sont présentes sur la machine et qu'elles sont parfaitement lisibles.

Avant chaque opération, vérifiez le parfait état des dispositifs de sécurité !

26.2.1 Calendrier d'entretien et de maintenance

Après chaque mise en service :

- L'encolleuse de chants doit être nettoyée après chaque exploitation ! Cependant, attention aux composants de machine chauds. Pas de nettoyage immédiatement après avoir éteint la machine
- La meilleure façon de nettoyer les dépôts étrangers sur le rouleau de colle est la suivante : Amener la colle à une température de 120 °C, mettre en marche l'alimentation (c'est-à-dire que le rouleau tourne) Attendre quelques tours jusqu'à ce que l'adhésif neuf et chaud chauffe le matériau résiduel. Appliquer une spatule en bois sur le rouleau et retirer la colle, y compris les matériaux étrangers, par le mouvement de rotation. Pour un nettoyage complet du rouleau, utiliser un chiffon humidifié avec de l'alcool de nettoyage.

Après 50 heures de service

- Le réservoir de granulés de colle doit être nettoyé toutes les 50 heures de travail ! Méthode : Couper le chauffage. Attendre que la colle ait refroidi à 40-60° C. Enlever les plus gros résidus du réservoir granulés de colle à l'aide d'une spatule en bois, nettoyer le reste avec un chiffon et effectuer le nettoyage final avec un chiffon humidifié avec de l'alcool de nettoyage.

26.3 Entreposage

Éteindre l'appareil et le laisser refroidir (le voyant de la température de stockage s'allume). Ranger l'appareil dans un endroit sec, hors de portée des enfants, dans la malle

26.4 Élimination







Ne pas jeter votre machine parmi les déchets résiduels. Communiquer avec les autorités locales pour obtenir des renseignements sur les options d'élimination disponibles. Si vous achetez une machine neuve ou un appareil équivalent à votre fournisseur, celui-ci est soumis à l'obligation d'éliminer de votre ancienne machine de manière appropriée.

27 RÉSOLUTION DE PANNE

AVANT DE COMMENCER LES TRAVAUX D'ÉLIMINATION DES DÉFAUTS, DÉBRANCHER LA MACHINE DE L'ALIMENTATION ÉLECTRIQUE.

Défaut	Cause possible	Résolution
• La machine ne démarre pas	• Interrupteur défectueux	• Réparer l'interrupteur
	• Alimentation électrique désactivée	• Contrôler l'alimentation en énergie électrique
	• Fusible défectueux	• Remplacer le fusible
	• Contacteur défectueux	• Changer ou réparer le contacteur
Le matériau des chants n'est pas uniformément recouvert de colle	• Granulés de colle non fondus	• Prolonger le temps de chauffage
	• La quantité de granulés de colle n'est pas suffisante	• Régler la quantité de granulés de colle à l'aide du bouton de réglage
	• Résidus dans le réservoir de granulés de colle	• Nettoyage du réservoir de granulés de colle
	• Température ou granulés incorrect	• Régler correctement la température ou vérifier le granulés de colle
Le matériau des chants ne colle pas	• Mauvais granulés de colle	• Sélectionner des granulés de colle appropriés
Le matériau des chants se déplace vers le haut ou vers le bas	• Mauvais réglage de la hauteur des chants	• Régler la hauteur du chant avec précision
Le matériau des chants n'est pas alimenté	• Rouleau d'alimentation sale	• Nettoyer le rouleau d'alimentation
Le moteur du rouleau d'alimentation ne démarre pas	• Les granulés de colle ne sont pas complètement fondus	• Augmenter la température, attendre que les granulés de colle soient liquides, remettre le moteur du rouleau d'alimentation en marche.

L'opération a été annulée, la machine ne démarre pas 	<ul style="list-style-type: none"> L'augmentation de la température est trop importante 	<ul style="list-style-type: none"> Laisser la machine refroidir, puis appuyer à nouveau sur l'interrupteur principal Marche/Arrêt.
	<ul style="list-style-type: none"> Défaut de tension 	<ul style="list-style-type: none"> Vérifier la tension d'entrée
	<ul style="list-style-type: none"> Erreur de moteur d'alimentation, rouleau d'alimentation bloqué 	<ul style="list-style-type: none"> Nettoyer le rouleau d'alimentation
	<ul style="list-style-type: none"> Défaut de chauffage, température supérieure à 220°C (430°F) Défaut du capteur de température 	<ul style="list-style-type: none"> Éteindre la machine et laisser le chauffage refroidir Contactez le service client

Remarque 1 : Résolution de panne

Si le moteur présente un défaut  et est affiché, veuillez couper le courant et nettoyer et démonter les pièces conformément aux instructions.

D'abord retirer le couvercle supérieur de ventilation (A) et le support de plaque coulissante (B), puis retirer le support de réglage de la chaîne (C) et la chaîne (D), et retirer le rouleau d'alimentation (E) pour nettoyer l'espace entre la réduction. (Voir illustration).

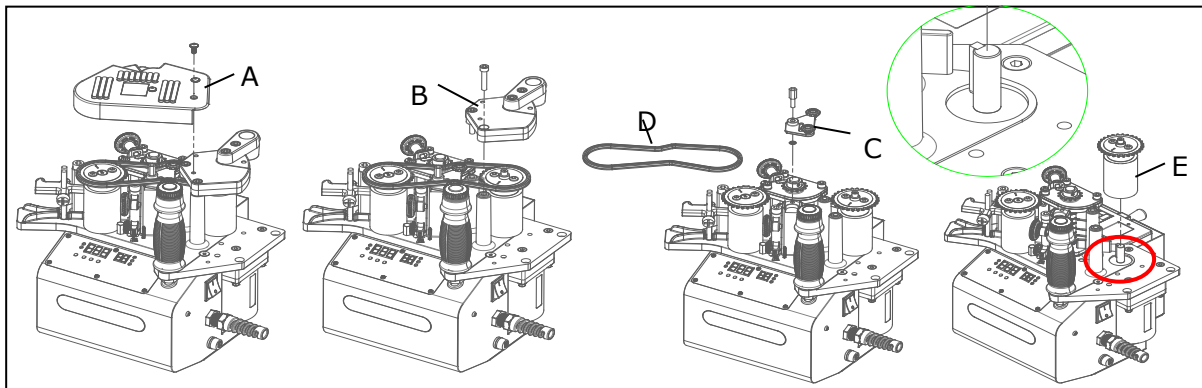

DE NOMBREUSES SOURCES D'ERREURS POTENTIELLES PEUVENT ÊTRE EXCLUES À L'AVANCE GRÂCE À UNE CONNEXION PROFESSIONNELLE AU SYSTÈME D'ALIMENTATION ÉLECTRIQUE.

AVIS

Si vous ne vous sentez pas en mesure d'effectuer correctement les réparations nécessaires ou si vous ne disposez pas de la formation nécessaire, consultez toujours un atelier spécialisé pour remédier au problème.

28 PŘEDMLUVA (CZ)

Vážený zákazníku!

Tento návod k použití obsahuje informace a důležité pokyny ke zprovoznění mobilní olepovačky hran s odvíječem hrany KAM45PRO., dále v tomto dokumentu označovaného jako „stroj“, a k manipulaci s ním.

Obchodní označení výrobku uvedené na obálce návodu bude pro účel tohoto návodu zkráceno na označení „stroj“.



Návod k použití je součástí stroje a nesmí být odstraněn. Uchovávejte jej pro pozdější použití na vhodném místě, které je snadno přístupné uživatelům (provozovatelům), a v případě předání třetí osobě jej přiložte ke stroji!

Prosím řiďte se zejména pokyny v kapitole Bezpečnost!

Dodržujte pokyny, týkající se bezpečnosti a rizik. Jejich nerespektování může vést k vážným zraněním.

Vzhledem ke stálým inovacím našich produktů se mohou obrázky a obsah mírně lišit. Pokud zjistíte nějaké chyby, informujte nás o nich.

Technické změny vyhrazeny!

Po obdržení zboží ihned zkontrolujte, zda není poškozeno a je úplné. Chybějící části nebo poškození vyznačte dopravci na přepravním dokladu!

Poškození způsobené přepravou nám musí být nahlášeno zvlášť do 24 hodin.

Autorské právo

© 2020

Tato dokumentace je chráněna autorskými právy. Všechna práva vyhrazena! Soudně stíháný bude zejména přetisk, překládání a vyjímání fotografií a obrázků.

Za sjednaný příslušný soud se považuje zemský soud v Linci nebo soud příslušný pro 4170 Haslach.

Adresa zákaznického servisu

HOLZMANN MASCHINEN
4170 Haslach, Marktplatz 4
AUSTRIA
Tel +43 7289 71562 - 0
info@holzmann-maschinen.at

29 BEZPEČNOST

Tato část obsahuje informace a důležité pokyny k bezpečnému uvedení stroje do provozu a manipulaci s ním.



Pro Vaši bezpečnost si před uvedením do provozu pozorně přečtěte tento návod k obsluze. To vám umožní bezpečně manipulovat se strojem, a tím zabránit nedorozuměním a zranění osob a škodám na majetku. Dodržujte také symboly a piktogramy použité na stroji, jakož i bezpečnostní a výstražná upozornění!

29.1 Zamýšlené využití

Stroj je určený výhradně pro následující použití:

K lepení hran ze dřeva, materiálů podobných dřevu a plastu.

Za škody a zranění způsobená jiným než ke svému účelu určenému použití stroje neneše společnost **HOLZMANN-MASCHINEN jakoukoliv odpovědnost nebo záruku.**

29.1.1 Technická omezení

Stroj je určen pro použití za následujících podmínek prostředí:

Vlhkost	max. 70%
Teplota	od +5°C do +40°C (+41°F až +104°F)

Stroj není určený pro provoz v podmínkách s nebezpečím výbuchu.

29.1.2 Zakázané použití / Rizikové/chybné použití

- Provozování stroje mimo limity uvedené v tomto návodu k obsluze není dovolené.
- Není dovoleno provozovat stroj bez dodaných ochranných zařízení.
- Je zakázáno demontovat nebo vypínat ochranná zařízení.
- Není povolen provoz stroje s obrobky, které nejsou výslovně uvedeny v tomto návodu k obsluze.
- Není povolené použití nástrojů, které nejsou určeny pro použití s tímto strojem.
- Jakékoliv změny na konstrukci stroje jsou výslovně zakázány.
- Provoz stroje způsobem a k účelům, které neodpovídají 100% pokynům v tomto návodu, je výslovně zakázán.
- Nikdy nenechávejte stroj bez dozoru. Zejména, pokud se v blízkosti stroje nacházejí děti!

Nesprávné použití nebo nedodržení pokynů a instrukcí uvedených v tomto návodu má za následek zánik záruky a veškerých nároků na náhradu škody vůči společnosti Holzmann Maschinen.

29.2 Požadavky na uživatele

Stroj je určen k obsluze jednou osobou. Předpokladem pro provoz stroje je fyzická a psychická způsobilost, jakož i znalost a pochopení návodu k obsluze. Osoby, které nejsou schopny bezpečně obsluhovat stroj z důvodu svých fyzic-kých, smyslových nebo duševních schopností nebo jejich nezkušenosti nebo nevědomosti, jej nesmí používat bez dozoru nebo poučení odpovědnou osobou.

Zákony a nařízení platné v místě používání stroje mohou stanovovat minimální věk obsluhy a omezit tak používání tohoto stroje!

Před prací se strojem si nasadte osobní ochranné pomůcky.

Práce na elektrických součástech nebo zařízeních smí provádět pouze kvalifikovaný odborník nebo mohou být tyto vykonávány pod vedením a dohledem kvalifikovaného odborníka (elektrikáře).

29.3 Všeobecné bezpečnostní pokyny

Aby se předešlo poruchám, poškození a zdravotním problémům, je třeba při práci se strojem kromě obecných pravidel pro bezpečnou práci zvážit následující body:

zohledněny zejména následující body:

- Stroj mohou obsluhovat, provádět jeho údržbu nebo opravovat pouze osoby, které jsou s ním obeznámeny a byly poučeny o nebezpečích, která mohou nastat při této práci.
- Stroj smí obsluhovat pouze jedna osoba.
- Stroj nepřetěžujte!
- Před uvedením do provozu zkontrolujte úplnost a funkčnost stroje.
- Používejte stroj pouze v případě, že jsou bezpečnostní zařízení v dobrém provozním stavu a jsou řádně udržována.
- Používejte pouze vhodné nástroje bez trhlin a jiných vad (např. deformací).
- Před zapnutím stroje z něj odstraňte seřizovací nástroje.
- Jako místo instalace vyberte rovný, neklouzavý povrch bez rizika vibrací.
- Ujistěte se, že je kolem stroje dostatek místa!
- Zajistěte na pracovišti dostatečné světelné podmínky, aby se zabránilo stroboskopickým efektům!
- Pracujte pouze v dobře větraných místnostech!
- Ujistěte se, že je pracovní prostředí čisté.
- Udržujte oblast kolem stroje volnou od překážek (např. prach, třísky apod.).
- Nikdy nenechávejte běžící stroj bez dozoru. Před opuštěním pracovního prostoru stroj vypněte a zajistěte proti neúmyslnému nebo neoprávněnému opětovnému zapnutí.
- Zajistěte, aby neoprávněné osoby dodržovaly bezpečnou vzdálenost od stroje, a zejména aby se v jeho dosahu nenacházely děti.
- Při práci na stroji a se strojem používejte vhodné ochranné prostředky (přílehavý pracovní oděv, ochranné rukavice podle normy EN 388, třída 3111, ochranné brýle nebo ochranu obličeje, bezpečnostní obuv S1 a protiprachovou masku)!
- Dlouhé vlasy skryjte pod sítku na vlasy.
- Vyhněte se práci na stroji v případě únavy, nedostatku koncentrace nebo pod vlivem léků, alkoholu nebo drog!
- Skladujte stroj mimo dosah dětí.

29.4 Elektrická bezpečnost

- Před připojením k elektrické síti se ujistěte, že je stroj vypnutý.
- Před čištěním, údržbou nebo opravami vždy odpojte zařízení od napájení a zajistěte jej proti neúmyslnému spuštění.
- Nikdy nepoužívejte stroj s vadným spínačem.
- Používejte výhradně originální zástrčku, která do zásuvky pasuje (žádné adaptéry atd.).
- Vždy, když pracujete se strojem na elektrický pohon, je třeba dbát zvýšené opatrnosti! Hrozí totiž riziko úrazu elektrickým proudem, požáru nebo řezného poranění;
- Stroj chraňte před mokrem (riziko zkratu!).
- Venku pracujte pouze s prodlužovacím kabelem, který je vhodný pro venkovní použití.
- Používejte pouze vhodné prodlužovací kabely.
- Pravidelně kontrolujte připojovací kabel na poškození.
- Kabel chraňte před horkem, olejem a ostrými hranami.
- Nikdy nepoužívejte kabel k přenášení stroje nebo k připevňování obrobku.
- Elektrické nářadí a stroje nikdy nepoužívejte v blízkosti hořlavých kapalin a plynů (nebezpečí výbuchu!).
- Zkontrolujte, zda je zařízení uzemněno.
- Zabraňte kontaktu těla s uzemněnými částmi.

29.5 Zvláštní bezpečnostní pokyny pro tento stroj

- Nebezpečí poranění rukou/prstů od rotujících válců během provozu stroje.
- Nebezpečí poranění od ostrých hran obrobku.

- Riziko zranění: Vlasy a volný oděv apod. mohou být zachyceny a namotány! Hrozí velice vážná zranění! Bezpečnostní pokyny ohledně oblečení musí být dodržovány.
- Nebezpečí zranění od kontaktu s částmi stroje, které vedou elektrický proud.
- Nebezpečí poranění při vdechnutí zdraví škodlivých emisí.
- Nebezpečí poškození zraku od vymrštěných částí a to i při použití ochranných brýlí.
- Při práci se ujistěte, že máte vždy bezpečný postoj. Nepoužívejte zařízení pro práce, kdy by bylo nad Vaší hlavou. Nebezpečí úniku kapaliny a horkého lepidla na obsluhu.

29.6 Upozornění na nebezpečí

Navzdory správnému použití zůstávají určitá zbytková rizika. Vzhledem k povaze a konstrukci stroje mohou nastat nebezpečné situace, které jsou v tomto návodu na obsluhu označené následovně:

NEBEZPEČÍ



Bezpečnostní pokyn tohoto druhu upozorňuje na bezprostředně nebezpečnou situaci, která způsobí smrt nebo těžká zranění, pokud jí nebude zabráněno.

VAROVÁNÍ



Bezpečnostní pokyn tohoto druhu upozorňuje na potenciálně nebezpečnou situaci, která může způsobit těžké zranění nebo dokonce smrt, pokud jí nebude zabráněno.

UPOZORNĚNÍ



Bezpečnostní pokyn tohoto druhu upozorňuje na možnost nebezpečné situace, která může být příčinou drobných či lehkých zranění, pokud jí nebude zabráněno.

OZNÁMENÍ



Bezpečnostní pokyn tohoto druhu upozorňuje na možnost nebezpečné situace, která může být příčinou škod na majetku, pokud jí nebude zabráněno.

Bez ohledu na všechny bezpečnostní předpisy zůstává Váš zdravý rozum a Vaše odpovídající technická zdatnost / vzdělání nejdůležitějším bezpečnostním faktorem při bezchybném provozu stroje. **Bezpečná práce závisí především na Vás!**

30 MONTÁŽ

30.1 Úkony přípravy

30.1.1 Kontrola obsahu dodávky

Jakékoli viditelné poškození při přepravě vždy zaznamenejte na dodacím listu a po vybalení stroj ihned zkontrolujte, zda nedošlo k jeho poškození při přepravě nebo zda nevykazuje chybějící nebo poškozené součásti. Jakékoli poškození stroje nebo chybějící součásti neprodleně oznamte prodejci nebo přepravní společnosti.

30.2 Montáž mobilního odvíječe hrany

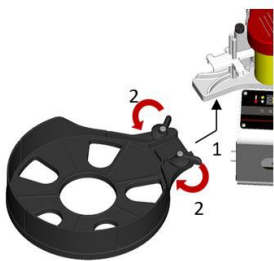

- Připevněte mobilní odvíječ k olepovačce hran (1) a zajistěte jej aretací (2).

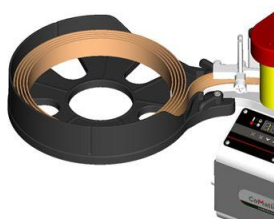

- Ořízněte materiál hrany na délku obrobku a vložte jej do odvíječe.

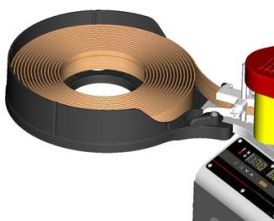

- Materiál hrany otočte, pokud se jedná o silnější / tvrdší pás.

UPOZORNĚNÍ: Maximální kapacita pásky hrany v odvíječi: 65 mm × 3 mm × 12 m.

31 PROVOZ

Stroj používejte pouze v bezvadném stavu. Před každým použitím proveďte vizuální kontrolu stroje. Bezpečnostní výbavu stroje, elektrická vedení a ovládací prvky je rovněž nezbytné kontrolovat. Proveďte zároveň kontrolu šroubových spojů na poškození a dotažení. Před uvedením stroje do provozu vyměňte všechny vadné součásti.

31.1 Provozní pokyny

VAROVÁNÍ



Veškeré opravy a přestavby provádějte vždy při odpojeném stroji ze sítě!

OZNÁMENÍ



- Upravte nastavení teploty podle použitého lepícího granulátu!
- Stroj držte pouze za rukojeti. Některé části stroje se zahřívají (válečky, nádoba na granulát lepidla, kryt ohřívače)!
- Nádobu na granulát lepidla otevírejte pouze pokud je teplá.
- Nemačkejte tlačítko pro nastavení množství lepícího granulátu, když je studený.
- Pouze zcela chladný stroj lze uložit do kufríku!

31.1.1 Nádoba na granulát

Abyste zabránili padání částic nečistot do nádoby s granulátem, po naplnění lepicím granulátem nádobu opět uzavřete.

Pokud se přesto v nádobě na granulát objeví částečky nečistot, odstraňte stávající lepidlo ze zásobníku zahříváním stroje po dobu asi 3 minut a lepidlo odstraňte pomocí jakéhokoli nástroje, když je úplně roztaveno.

Poté pokračujte v zahřívání stroje (bez zapnutí motoru) a zbývající lepidlo vyprázdněte do vhodné nádoby.

OZNÁMENÍ: Před přepnutím do režimu nízké teploty se ujistěte, že bylo z nádoby na granulát odstraněno původní vysokoteplotní lepidlo.

31.2 Ovládací panel a variabilní regulátor rychlosti posuvu

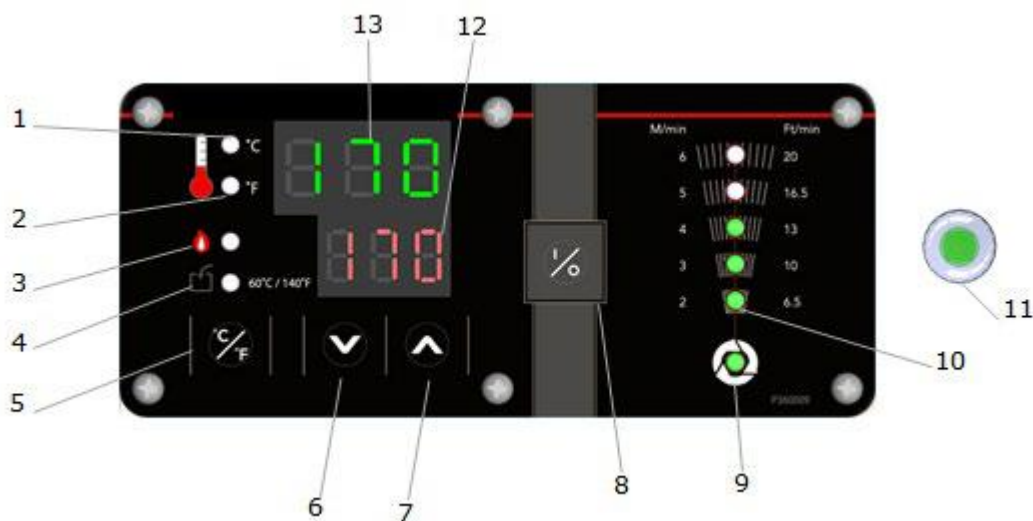





1	Režim °C a M/min	Když kontrolka ukazuje režim jednotky °C, jednotka rychlosti posuvu je v m/min.
2	Režim °F a Ft/min	Když kontrolka ukazuje režim jednotky °F, jednotka rychlosti posuvu je ve Ft/min.
3	Kontrolka ohřevu ZAP	Kontrolka se rozsvítí během ohřevu.
4	Kontrolka skladovací teploty	Po vypnutí ohřevu se rozsvítí kontrolka skladovací teploty, jakmile teplota klesne pod 60°C (140°F). Nyní můžete zařízení uložit do původního obalu.
5	Přepínač ukazatele anglické-metrické jednotky °C (M/min)-°F (Ft/min)	
6	Volba teploty nízká	Jedním stisknutím tlačítka se teplota sníží o 1°C. Rychlé nastavení teploty se provádí podržením tlačítka.
7	Volba teploty vysoká	Jedním stisknutím tlačítka se teplota zvýší o 1°C. Rychlé nastavení teploty se provádí podržením tlačítka.
8	Ohřev ZAP/VYP	Po stisknutí hlavního vypínače zapněte nebo vypněte ohřev stisknutím spínače „ZAP / VYP ohřevu“.
9	Kontrolka dosažení teploty 120°C (250°F)	Jakmile je dosaženo teploty 120°C (250°F), rozsvítí se kontrolka. Zapnutí posuvu hrany může urychlit proces ohřevu.
10	Ukazatel rychlosti posuvu	Rychlost posuvu lze nastavit v rozsahu 2,0-6,0 m/min (6,5-20 Ft/min).

11	Variabilní regulátor rychlosti posuvu na rukojeti	Stisknutím tlačítka zapnete nebo vypnete motor podávacího válce. Otáčením ve směru hodinových ručiček se zvyšuje rychlost posuvu. Otáčením proti směru hodinových ručiček se rychlost posuvu zpomalí.
12	CÍLOVÁ teplota	Zobrazení požadované pracovní teploty.
13	SKUTEČNÁ teplota	Zobrazení aktuální teploty ohřevu stroje.

31.3 Obsluha

31.3.1 Režim nízké teploty

Teplotu lze regulovat v rozmezí 80°C - 155°C (175°F - 310°F).

- Pro aktivaci režimu nízké teploty stiskněte společně na cca 3 sekundy tlačítka  . Stisknutím stejné kombinace kláves po dobu přibližně 3 sekund se vrátíte do původního režimu.
- Ukazatel SKUTEČNÉ teploty bliká každé 3 sekundy.
- Jakmile je dosaženo CÍLOVÉ teploty, rozsvítí se kontrolka 120 ° C (250 ° F).
- Nyní zapněte motor podávacího válce. 
- Pokud nelze motor podávacího válce zapnout (na displeji Er2), zvýšte teplotu, počkejte, až se lepicí granulát zkapalní, a znovu zapněte motor podávacího válce.
- Před zabalením stroje se ujistěte, že kontrolka  svítí a lepidlo je chladné a pevné.

31.3.2 Výškové nastavení vodící desky

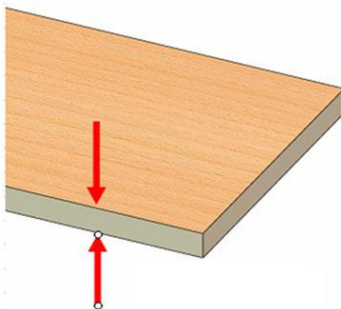

- Změřte tloušťku oborbku.

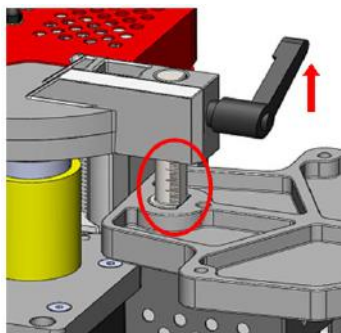

Povolte upínací páku a vodící desku nastavte na požadovanou vzdálenost pomocí stupnice.

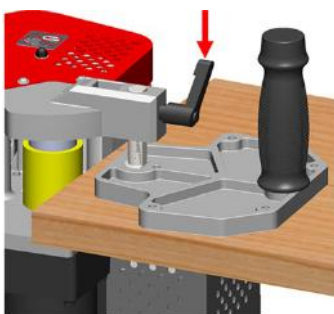

- Upínací páku opět utáhněte.

31.3.3 Nastavení šířky hrany



- Povolte šroub a vložte zkušební vzorek hrany.

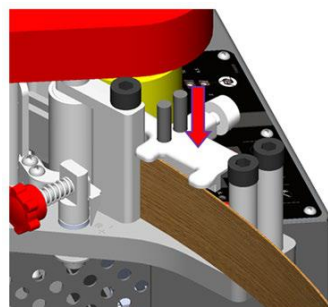

- Nastavte podávání hrany na správnou šířku.

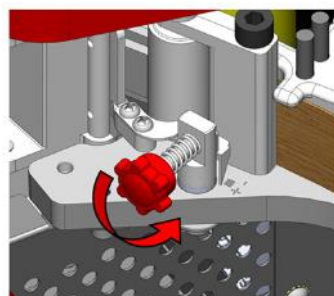

- Šroub opět řádně utáhněte.

31.3.4 Nastavení množství granulátu

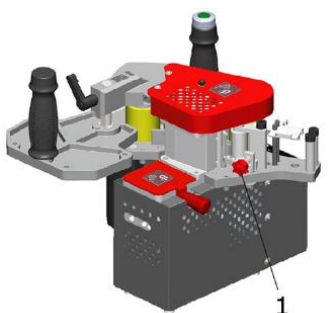

- Pomocí nastavovacího tlačítka (1) nastavte množství granulátu **(pouze u ohřátého stroje a tekutého lepidla!)**.
- Vložte zkušební hranu a vždy proveďte zkušební provoz. Nastavení je správné, pokud je hrana rovnoměrně pokryta lepidlem.

OZNÁMENÍ: Po vychladnutí stroje se nastavovací tlačítko (1) nesmí použít. Některé seřizovací komponenty stroje zůstávají zaseknuté kvůli ztuhlému lepidlu.

31.3.5 Lepení hrany - mobilní provoz

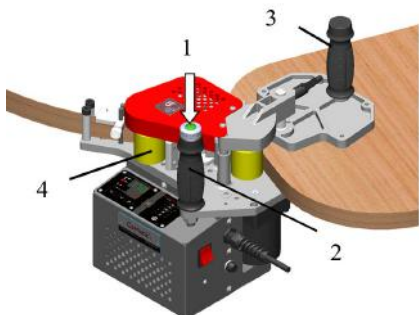

- Zapněte hlavní vypínač.
- Zapněte ohřev.
- Vyberte správný režim a teplotu ohřevu, aby odpovídaly lepicímu granulátu. Pro přepnutí režimu 1/režimu 2 stiskněte společně tlačítka na cca 3 sekundy.
- Když se rozsvítí kontrolka je dosaženo teploty 120°C (250°F).
- Zapnutím posuvu hrany se urychluje proces ohřevu. Zkapalnění lepicího granulátu trvá asi 20 až 30 minut.

- Pokud nelze motor podávacího válce zapnout (na displeji Er2), zvyšte teplotu, počkejte, až se lepicí granulát zkapalní, a znovu zapněte motor podávacího válce.
- Podávací válce musejí být vždy čisté.
- Materiál hrany seřízněte na potřebnou délku +5% popř. 10 cm.
- Před lepením hrany se ujistěte, že je lepicí granulát úplně natavený (zkontrolujte to pomocí nástroje a rukavice při otevření nádoby na granulát).
- Umístěte vodičí desku na obrobek a přistavte přítlačný váleček co nejbližší k obrobku, aniž byste se ho dotýkali.
- Uchopte stroj za obě rukojeti (2 a 3), stiskněte vypínač ZAP/VYP podávacího válce (1) a vedte jej podél okraje obrobku, jak je znázorněno na obrázku.
- Vedte materiál hrany, jak je znázorněno na obrázku, dvěma podávacími válci (4), jakož i podáváním hrany a kolem lepicího válce. Materiál hrany je transportován automaticky.
- Jakmile materiál hrany dosáhne přítlačného válce, přitlačte jej na obrobek.

OZNÁMENÍ: Jakmile materiál hrany přijde do styku s obrobkem, vyvíjejte stálý tlak, aby bylo dosaženo rovnoměrného lepení hrany.

- Stroj se automaticky posune vpřed posuvem přítlačného válce.
- Rychlost posuvu lze plynule regulovat pomocí ovladače rychlosti (1) na rukojeti.
- Na konci materiálu hrany zajistěte, aby byl stroj i nadále veden rovnoměrně ve výšce a směru, dokud z přítlačného válce nebude vyčnívat přesahující páska.
- Odstraňte přečnívající materiál hrany pomocí ořezávače hran a frézy na hrany (opce).

31.3.6 Lepení hrany - stacionární provoz

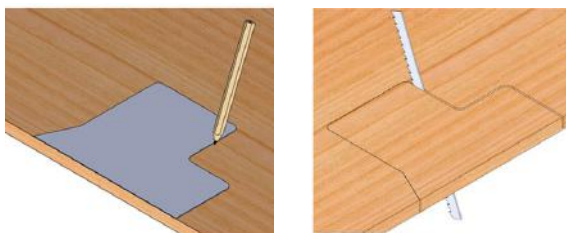

- Umístěte šablonu na pracovní desku o tloušťce nejméně 20 mm, obkreslete ji a vystříhnete.

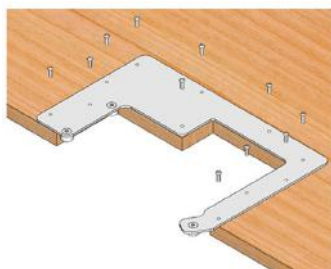

- Upevněte montážní desku pomocí šroubů.

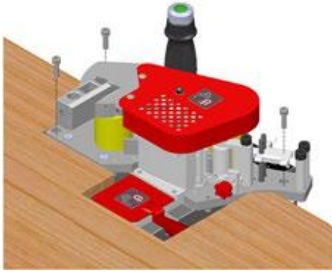

- Namontujte stroj na připravenou pracovní desku (včetně šroubů).

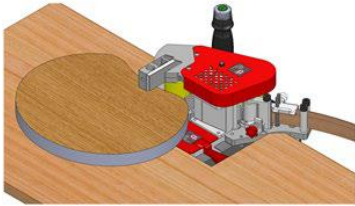

- Nyní lze malé díly snadno zpracovat.

32 ČIŠTĚNÍ, ÚDRŽBA, SKLADOVÁNÍ, LIKVIDACE

OZNÁMENÍ



Pouze pravidelně udržovaný stroj může být uspokojivě provozován. Nedostatečná údržba a péče o stroj mohou mít za následek nehody a zranění. Náročné opravy vyžadující kvalifikaci svěřte autorizovanému servisu.
Nevhodný zásah může poškodit stroj a ohrozit Vaši bezpečnost.

32.1 Čištění

Po každém použití stroj pravidelně čistěte - prodlužuje se tím životnost stroje a je to předpokladem bezpečného pracovního prostředí.

32.2 Údržba

VAROVÁNÍ



Nebezpečí od elektrického napětí! Manipulace se strojem při přímém napájení může mít za následek vážné zranění nebo smrt. Před prováděním jakýchkoli údržbářských a opravárenských prací stroj vždy odpojte od sítě a zajistěte jej proti neúmyslnému spuštění!

Stroj je v zásadě bezúdržbový a pouze několik dílů vyžaduje údržbu. Bez ohledu na to musí být okamžitě odstraněny veškeré poruchy nebo závady, které mohou ovlivnit bezpečnost uživatele.

OZNÁMENÍ



Po každém použití stroj pravidelně čistěte - prodlužuje se tím životnost stroje a je to předpokladem bezpečného pracovního prostředí.
Opravy smí provádět pouze příslušně vyškolený kvalifikovaný personál!

Pravidelně kontrolujte, zda-li jsou výstražné a bezpečnostní štítky a samolepy na stroji v bezvadném a čitelném stavu.

Před každým použitím stroje zkontrolujte bezvadný stav bezpečnostních prvků!

32.2.1 Péče o stroj a plán údržby

Po každém uvedení do provozu:

- Olepovačku hran je třeba po každém použití vyčistit! Buďte však opatrní na horké součásti stroje. Žádné čištění bezprostředně po vypnutí stroje.
- Nejlepší je vyčistit cizí usazeniny na lepicím válečku následujícím způsobem: Přiveďte lepidlo na teplotu 120°C, zapněte podávání (tj. válec se otáčí). Počkejte několik otáček, dokud nové horké lepidlo nezahřeje zbývající materiál. Na váleček položte dřevěnou špachtli a otáčením odstraňte lepidlo včetně cizích materiálů. K důkladnému očištění válce použijte hadřík navlhčený minerální lihovinou (čistící benzin).

Po 50 hodinách provozu

- Nádobu na granulát je třeba čistit každých 50 pracovních hodin! Postup: Vypněte ohřev. Počkejte, až lepidlo vychladne na 40-60°C. Větší zbytky z nádoby na lepicí granulát odstraňte dřevěnou špachtlí, zbytek proveďte hadříkem a závěrečné čištění pak hadříkem navlhčeným v benzínu.

32.3 Skladování

Vypněte stroj a nechte jej vychladnout (rozsvítí se kontrolka teploty skladování). Uložte stroj do kufru na suchém místě mimo dosah dětí.

32.4 Likvidace



Dodržujte předpisy příslušné země o likvidaci odpadu. Stroj, jeho komponenty nebo provozní prostředky nelikvidujte spolu se zbytkovým odpadem. Pro informace, týkající se dostupných možností likvidace, popřípadě kontaktujte místní orgány. Pokud u specializovaného prodejce zakoupíte nový stroj nebo rovnocenný přístroj, je tento prodejce v určitých zemích povinen odborně zlikvidovat starý stroj. Řešení problémů

PŘED ZAHÁJENÍM PRÁCE K ODSTRANĚNÍ ZÁVAD ODPOJTE STROJ OD PŘÍVODU ELEKTRICKÉHO PROUDU.

Závada	Možná příčina	Odstranění
• Stroj se nespustí	• Vadný spínač	• Spínač opravte
	• Vypnutý přívod proudu	• Zkontrolujte přívod proudu
	• Vadná pojistka	• Pojistku vyměňte
	• Vadný jistič	• Jistič vyměňte nebo opravte
Materiál hrany není rovnoměrně pokrytý lepidlem	• Lepicí granulát se neroztavil	• Prodlužte dobu ohřevu
	• Nedostatečné množství granulátu	• Nastavovacím tlačítkem nastavte množství lepicího granulátu
	• Zbytky v nádobě na granulát	• Vyčistěte nádobu na granulát
	• Nesprávná teplota nebo lepicí granulát	• Správně nastavte teplotu nebo zkontrolujte lepicí granulát
Materiál hrany se nelepí	• Nesprávný lepicí granulát	• Použijte vhodný lepicí granulát
Materiál hrany se pohybuje nahoru nebo dolů	• Nesprávné nastavení výšky hrany	• Nastavte přesně výšku hrany
Materiál hrany není vtažen	• Znečištěný podávací válec	• Vyčistěte podávací válec
Motor podávacího válce se nespustí	• Lepicí granulát není zcela roztavený	• Zvyšte teplotu, počkejte, až bude lepicí granulát kapalný, znovu zapněte motor podávacího válce
Provoz byl zrušen, stroj se nespustí	• Příliš vysoká teplota	• Nechejte stroj vychladnout a poté znovu stiskněte hlavní vypínač ZAP-VYP
	• Závada napětí	• Zkontrolujte vstupní napětí

	<ul style="list-style-type: none"> • Porucha podávacího motoru, podávací válec uvízl 	<ul style="list-style-type: none"> • Vyčistěte podávací válec
	<ul style="list-style-type: none"> • Závada ohřevu, Teplota nad 220°C (430°F) 	<ul style="list-style-type: none"> • Vypněte stroj a nechte ohřev vychladnout
	<ul style="list-style-type: none"> • Chyba teplotního senzoru 	<ul style="list-style-type: none"> • Kontaktujte zákaznický servis

Upozornění 1: Odstranění závady

Pokud má motor poruchu a zobrazuje se závada , vypněte přívod elektrického proudu a podle pokynů vyčistěte a demontujte součásti.

Nejprve sejměte horní větrací kryt (A) a držák kluzné desky (B), poté sejměte sponu nastavení řetězu (C) a řetěz (D) a sejměte podávací válec (E), abyste vyčistili mezeru mezi redukčním převodem. (viz. vyobrazení).

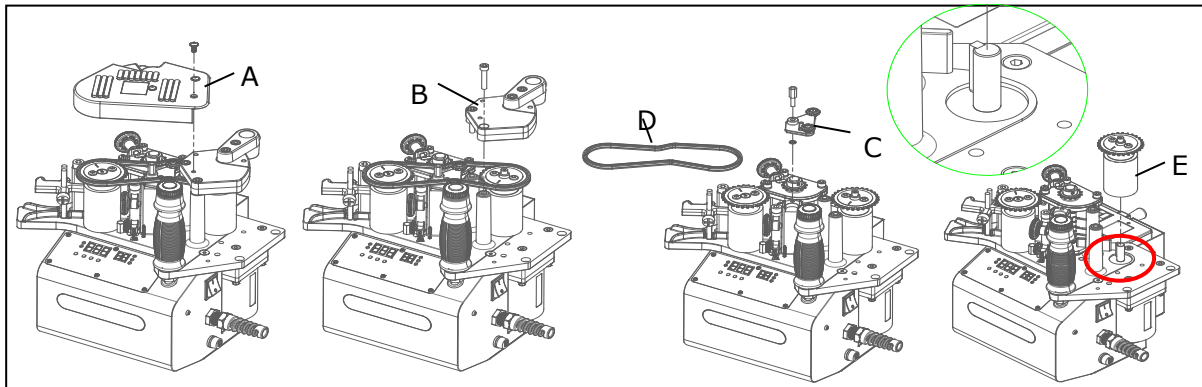

POTENCIÁLNÍ ZDROJE ZÁVAD LZE VYLOUČIT SPRÁVNÝM ZAPOJENÍM STROJE DO SÍ-TĚ KVALIFIKOVANÝM ELEKTRIKÁŘEM.

OZNÁMENÍ



Pokud si nejste jisti, že jste schopni provést opravu řádně sami, nebo nedisponujete příslušnou kvalifikací a schopnostmi, obraťte se ohledně odstranění závady na autorizovaný servis.

33 SCHALTPLAN / WIRING DIAGRAM DIAGRAMA DE CABLEADO / SCHÉMA ÉLECTRIQUE / PLÁN ZAPOJENÍ

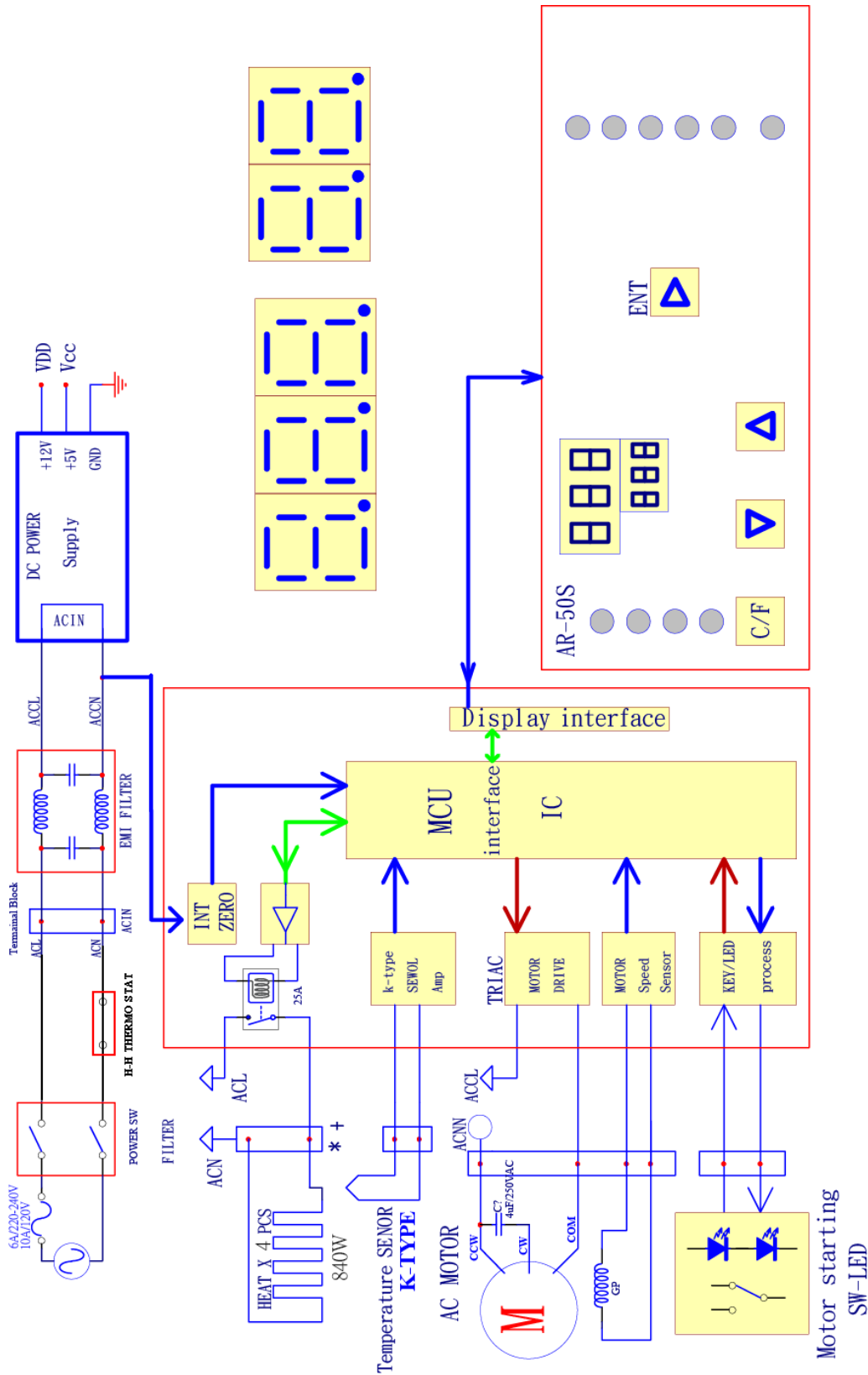

34 ERSATZTEILE / SPARE PARTS

PIEZAS DE RECAMBIO / PIÈCES DE RECHANGE / NÁHRADNÍ DÍLY

34.1 Ersatzteilbestellung / Spare parts order

Pedido de piezas / Commande de pièces détachées / Objednávka náhradních dílů

(DE) Mit HOLZMANN-Ersatzteilen verwenden Sie Ersatzteile, die ideal aufeinander abgestimmt sind. Die optimale Passgenauigkeit der Teile verkürzen die Einbauzeiten und erhöhen die Lebensdauer.

HINWEIS



Der Einbau von anderen als Originalersatzteilen führt zum Verlust der Garantie! Daher gilt: Beim Tausch von Komponenten/Teile nur vom Hersteller empfohlene Ersatzteile verwenden.

Bestellen Sie die Ersatzteile direkt auf unserer Homepage – Kategorie ERSATZTEILE.

oder kontaktieren Sie unseren Kundendienst

- über unsere Homepage – Kategorie SERVICE – ERSATZTEILANFORDERUNG,
- per Mail an service@holzmann-maschinen.at.

Geben Sie stets Maschinentype, Ersatzteilnummer sowie Bezeichnung an. Um Missverständnissen vorzubeugen, empfehlen wir, mit der Ersatzteilbestellung eine Kopie der Ersatzteilzeichnung beizulegen, auf der die benötigten Ersatzteile eindeutig markiert sind, falls Sie nicht über den Online-Ersatzteilkatalog anfragen.

(EN) With original HOLZMANN spare parts you use parts that are attuned to each other shorten the installation time and elongate your products lifespan.

NOTE



The installation of parts other than original spare parts leads to the loss of the guarantee! Therefore: When replacing components/parts, only use spare parts recommended by the manufacturer.

Order the spare parts directly on our homepage – category SPARE PARTS or contact our customer service

- via our Homepage – category SERVICE – SPARE PARTS REQUEST,
- by e-mail to service@holzmann-maschinen.at.

Always state the machine type, spare part number and designation. To prevent misunderstandings, we recommend that you add a copy of the spare parts drawing with the spare parts order, on which the required spare parts are clearly marked, especially when not using the online-spare-part catalogue.

(ES) Con las piezas de recambio de HOLZMANN, utiliza piezas de recambio que se ajustan perfectamente entre sí. El ajuste óptimo de los componentes acorta el tiempo de instalación y aumenta la vida útil.

AVISO



¡La instalación de piezas de recambio no originales lleva a la pérdida de garantía! Por lo tanto: Al llevar a cabo la sustitución de componentes/piezas, utilice únicamente piezas de recambio recomendadas por el fabricante.

Pida las piezas de recambio directamente en nuestra página web: Categoría PIEZAS DE RECAMBIO.

o póngase en contacto con nuestro servicio de atención al cliente

- en nuestra página web: Categoría SERVICIO – SOLICITUD DE PIEZAS DE RECAMBIO,
- por correo electrónico a service@holzmann-maschinen.at.

Indique siempre el tipo de máquina, la referencia de la pieza de recambio y la denominación. Para evitar malentendidos, se recomienda adjuntar al pedido una copia del esquema de piezas de recambio en el que se marque claramente las piezas de recambio necesarias, cuando no se solicitan con el catálogo en línea de piezas de recambio.

(FR) Les pièces de rechange HOLZMANN sont conçues pour correspondre idéalement. La précision d'ajustage optimale des pièces réduisent les temps de pose et augmente la durée de vie.

AVIS



Le montage de pièces autres que les pièces de rechange d'origine entraîne la perte de la garantie ! Par conséquent, la règle est la suivante : Utiliser uniquement des pièces de rechange recommandées par le fabricant pour le remplacement des composants/pièces.

Commandez les pièces de rechange directement sur notre page d'accueil – catégorie PIÈCES DE RECHANGE.

ou contactez notre service client

- via notre page d'accueil – Catégorie SERVICE – DEMANDE DE PIECES DE RECHANGE,
- par e-mail à l'adresse service@holzmann-maschinen.at.

Toujours indiquer le type de machine, le numéro de pièce de rechange et la désignation. Afin d'éviter tout malentendu, nous vous recommandons de joindre une copie du plan des pièces détachées à la commande de pièces détachées, sur laquelle les pièces détachées requises sont clairement indiquées, si vous ne faites pas la demande via le catalogue de pièces de rechange en ligne.

(CZ) S náhradními díly HOLZMANN používáte náhradní díly, které jsou ideálním způsobem vzájemně zkoordinovány. Optimální přesnost lícování dílů zkracuje dobu montáže a prodlužuje životnost.

OZNÁMENÍ



Montáž jiných než originálních náhradních dílů způsobí ztrátu záruky! Proto platí: Při výměně komponent/dílů používejte jen výrobcem doporučené náhradní díly.

Náhradní díly objednávejte přímo na naší domovské stránce – kategorie NÁHRADNÍ DÍLY, nebo kontaktujte náš zákaznický servis

- přes naši domovskou stránku – kategorie SERVIS – ŽÁDOST O NÁHRADNÍ DÍLY,
- e-mailem na service@holzmann-maschinen.at.

Vždy uveďte typ stroje, číslo náhradního dílu a označení. Abychom předešli nedorozumění v případě, že nepožadujete náhradní díly prostřednictvím online katalogu náhradních dílů - přiložte výkres náhradních dílů, na kterém jsou požadované náhradní díly zřetelně vyznačeny.

34.2 Explosionszeichnung / Explosion drawing
Vista de despiece / Vue éclatée / Rozpadový výkres

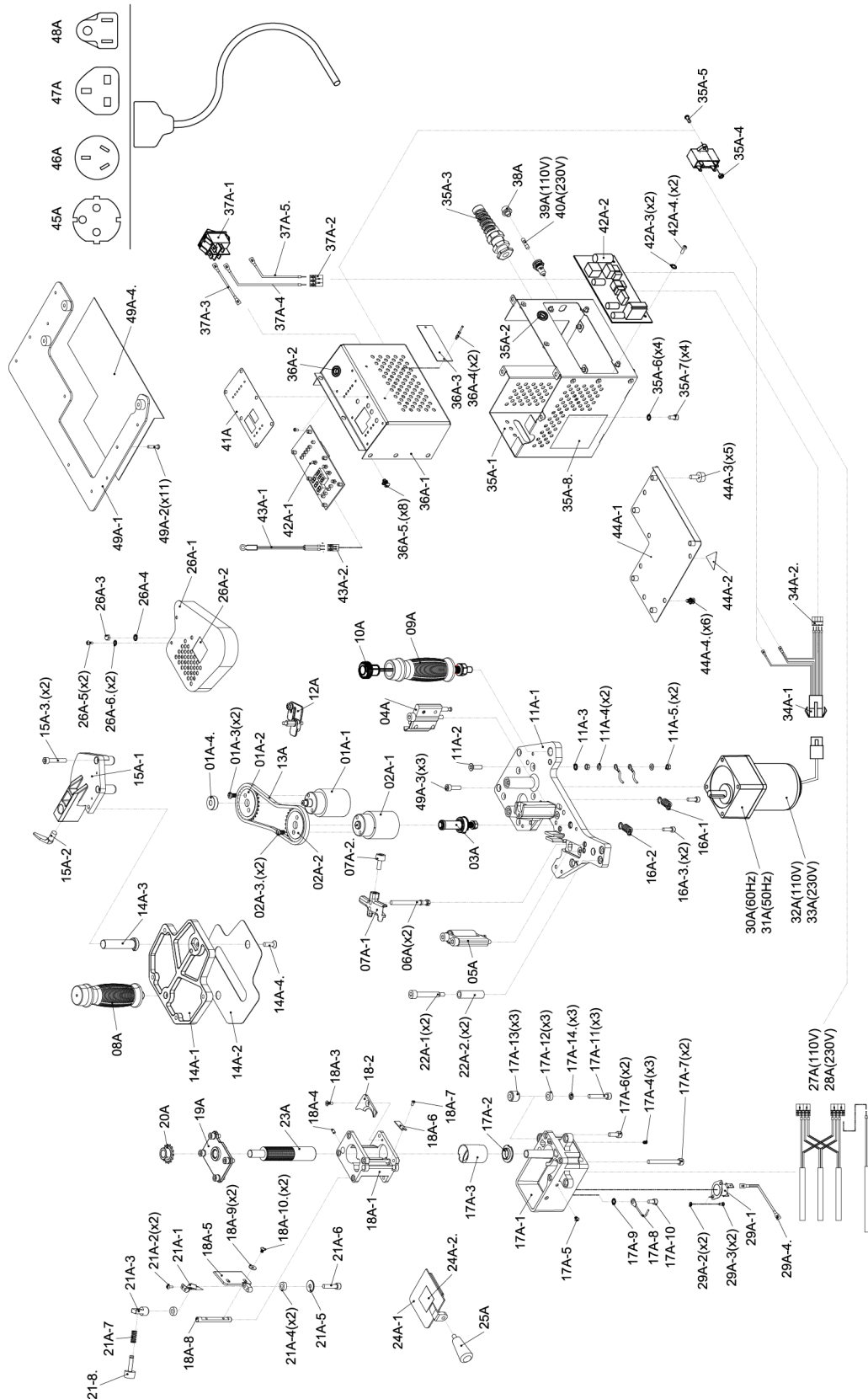

Part No.	Description	Qty.	Part No.	Description	Qty.
01A	Press Roller Assb.	1	22A	Front Guide Pole Assb.	2
01A-1	Press Roller	1	22A-1	Fix Screw	1
01A-2	28T Sprocket	1	22A-2	Front Guide Pole	1
01A-3	Cap Screw	2	23A	Gluing Shaft	1
01A-4	Bearing	1	24A	Glue Pot Cover Assb.	1
02A	Feed Roller Assb.	1	24A-1	Glue Pot Cover	1
02A-1	Feed Roller	1	24A-2	Heat Warning Plate	1
02A-2	Sprocket	1	25A	Lock Handle	1
02A-3	Cap Screw	2	26A	Top Ventilated Cover Assb.	1
03A	Feed Roller Shaft Assb.	1	26A-1	Top Ventilated Cover	1
04A	Pressing Plate Assembly	1	26A-2	Heat Warning Plate	1
05A	Roller Support Assb.	1	26A-3	Hex Nut	1
06A	Front Adjustment Support Assb.	2	26A-4	Lock Washer	1
07A	Front Adjustment Support Assb.	1	26A-5	PH. Screw	2
07A-1	Front Adjustment Support	1	26A-6	Lock Washer	2
07A-2	Knob	1	27A	Heating Unit	1
08A	Hand Grip Assb.	1	28A	Heating Unit	1
09A	Joystick Assb.	1	29A	Temperature Control Switch	1
10A	Joystick Switch	1	29A-1	Temperature Control Switch	1
11A	Main Frame Assb.	1	29A-2	Washer	2
11A-1	Main Frame	1	29A-3	Cap Screw	2
11A-2	Cap Screw	1	29A-4	Heat Resistant Wire	1
11A-3	Lock Washer	1	30A	Gear Reduction	1
11A-4	Flat Washer	2	31A	Gear Reduction	1
11A-5	Nut	2	32A	Motor	1
12A	Chain Adjusting Chip Assb.	1	33A	Motor	1
13A	Chain	1	34A	Motor Control Wire Assb.	1
14A	Sliding Plate Assb.	1	34A-1	Motor Control Wire	1
14A-1	Sliding Plate	1	34A-2	Euro Terminal block	1
14A-2	PVC Plate	1	35A	Housing Assb.	1
14A-3	Elevating Rod	1	35A-1	Housing	1
14A-4	Cap Screw	1	35A-2	Power Cord Holder	1
15A	Sliding Plate Support Assb.	1	35A-3	Clamp	1
15A-1	Sliding Plate Support	1	35A-4	Nut	1
15A-2	Pull Handle	1	35A-5	Cap Screw	1
15A-3	Cap Screw	2	35A-6	Zinc Sprocket Washer	4
16A	Spring Assb.	1	35A-7	Cap Screw	4
16A-1	Spring	1	35A-8	Safety Rules, Ger	1
16A-2	Spring	1	36A	Side Housing Assb.	1
16A-3	Cap Screw	2	36A-1	Side Housing	1
17A	Glue Pot Assb.	1	36A-2	Power Cord Holder	1
17A-1	Glue Pot	1	36A-3	Name plate	1
17A-2	Bottom Sintered Bushing	1	36A-4	AL Nail	2
17A-3	Spiral Tube	1	36A-5	Screw	8

17A-4	Set Screw	3	37A	Power Switch Assb.	1
17A-5	Cap Screw	1	37A-1	Power Switch	1
17A-6	Cap Screw	2	37A-2	Euro Terminal block	1
17A-7	Cap Screw	2	37A-3	Heat Resistant Wire.	1
17A-8	Grounding Wire	1	37A-4	Heat Resistant Wire	1
17A-9	Lock Washer	1	37A-5	Heat Resistant Wire	1
17A-10	Cap Screw	1	38A	Fuse Bracket	1
17A-11	Cap Screw	3	39A	Fuse	1
17A-12	Bakelite Washer	3	40A	Fuse	1
17A-13	Insulation Spacer	3	41A	Control Panel	1
17A-14.	Spring Washer	3	42A	Panel Assb.	1
18A	Gluing Base Assb.	1	42A-1	Panel	1
18A-1	Gluing Base	1	42A-2	Power Plate	1
18A-2	Metal Plate	1	42A-3	Cap Screw	2
18A-3	Cap Screw	1	42A-4	Lock Washer	2
18A-4	Set Screw	1	43A	Thermocouple Assb.	1
18A-5	Main Scraper Plate	1	43A-1	Thermocouple	1
18A-6	Bottom Scraper	1	43A-2	Euro Terminal block	1
18A-7	PH. Screw	1	44A	Base Cover Assb.	1
18A-8	Scraper Support Pin	1	44A-1	Base Cover	1
18A-9	Zinc Wahser	2	44A-2	E. Warning Sticker	1
18A-10.	Cap Screw	2	44A-3	Knob	5
19A	Metal Cover Assb.	1	44A-4	Cap Screw	6
20A	Sprocket Assb.	1	45A	Power Cord	1
21A	Scraper Adjustment Assb.	1	46A	Power Cord	1
21A-1	Scraper Control	1	47A	Power Cord	1
21A-2	PH. Screw	2	48A	Power Cord	1
21A-3	Scraper Adjusting Support	1	49A	Fix Bracket Kit	1
21A-4	Bakelite Washer	2	49A-1	Fix Bracket	1
21A-5	Flat Washer	1	49A-2	Wood Screw	11
21A-6	Cap Screw	1	49A-3	Cap Screw	3
21A-7	Spring	1	49A-4	Fix Bracket Template	1
21A-8	Knob	1			

36 GARANTIEERKLÄRUNG (DE)

1.) Gewährleistung

HOLZMANN MASCHINEN GmbH gewährt für elektrische und mechanische Bauteile eine Gewährleistungsfrist von 2 Jahren für den nicht gewerblichen Einsatz;

bei gewerblichem Einsatz besteht eine Gewährleistung von 1 Jahr, beginnend ab dem Erwerb des Endverbrauchers/Käufers. HOLZMANN MASCHINEN GmbH weist ausdrücklich darauf hin, dass nicht alle Artikel des Sortiments für den gewerblichen Einsatz bestimmt sind. Treten innerhalb der oben genannten Fristen/Mängel auf, welche nicht auf im Punkt „Bestimmungen“ angeführten Ausschlussdetails beruhen, so wird HOLZMANN MASCHINEN GmbH nach eigenem Ermessen das Gerät reparieren oder ersetzen.

2.) Meldung

Der Händler meldet schriftlich den aufgetretenen Mangel am Gerät an HOLZMANN MASCHINEN GmbH. Bei berechtigtem Gewährleistungsanspruch wird das Gerät beim Händler von HOLZMANN MASCHINEN GmbH abgeholt oder vom Händler an HOLZMANN MASCHINEN GmbH gesandt. Retoursendungen ohne vorheriger Abstimmung mit HOLZMANN MASCHINEN GmbH werden nicht akzeptiert und können nicht angenommen werden. Jede Retoursendung muss mit einer von HOLZMANN MASCHINEN GmbH übermittelten RMA-Nummer versehen werden, da ansonsten eine Warenannahme und Reklamations- und Retourbearbeitung durch HOLZMANN MASCHINEN GmbH nicht möglich ist.

3.) Bestimmungen

- a) Gewährleistungsansprüche werden nur akzeptiert, wenn zusammen mit dem Gerät eine Kopie der Originalrechnung oder des Kassenbeleges vom Holzmann Handelspartner beigelegt ist. Es erlischt der Anspruch auf Gewährleistung, wenn das Gerät nicht komplett mit allen Zubehörteilen zur Abholung gemeldet wird.
- b) Die Gewährleistung schließt eine kostenlose Überprüfung, Wartung, Inspektion oder Servicearbeiten am Gerät aus. Defekte aufgrund einer unsachgemäßen Benutzung durch den Endanwender oder dessen Händler werden ebenfalls nicht als Gewährleistungsanspruch akzeptiert.
- c) Ausgeschlossen sind Defekte an Verschleißteilen wie z. B. Kohlebürsten, Fangsäcke, Messer, Walzen, Schneideplatten, Schneideeinrichtungen, Führungen, Kupplungen, Dichtungen, Laufräder, Sageblätter, Hydrauliköle, Ölfiltern, Gleitbacken, Schalter, Riemen, usw.
- d) Ausgeschlossen sind Schäden an den Geräten, welche durch unsachgemäße Verwendung, durch Fehlgebrauch des Gerätes (nicht seinem normalen Verwendungszweckes entsprechend) oder durch Nichtbeachtung der Betriebs- und Wartungsanleitungen, oder höhere Gewalt, durch unsachgemäße Reparaturen oder technische Änderungen durch nicht autorisierte Werkstätten oder den Geschäftspartnern selbst, durch die Verwendung von nicht originalen HOLZMANN Ersatz- oder Zubehörteilen, verursacht sind.
- e) Entstandene Kosten (Frachtkosten) und Aufwendungen (Prüfkosten) bei nichtberechtigten Gewährleistungsansprüchen werden nach Überprüfung unseres Fachpersonals dem Geschäftspartnern oder Händler in Rechnung gestellt.
- f) Geräte außerhalb der Gewährleistungsfrist: Reparatur erfolgt nur nach Vorauskasse oder Händlerrechnung gemäß des Kostenvoranschlages (inklusive Frachtkosten) der HOLZMANN MASCHINEN GmbH.
- g) Gewährleistungsansprüche werden nur für den Geschäftspartnern eines HOLZMANN Händlers, welcher das Gerät direkt bei der HOLZMANN MASCHINEN GmbH erworben hat, gewährt. Diese Ansprüche sind bei mehrfacher Veräußerung des Gerätes nicht übertragbar

4.) Schadensersatzansprüche und sonstige Haftungen

Die HOLZMANN MASCHINEN GmbH haftet in allen Fällen nur beschränkt auf den Warenwert des Gerätes. Schadensersatzansprüche aufgrund schlechter Leistung, Mängel, sowie Folgeschäden oder Verdienstauffälle wegen eines Defektes während der Gewährleistungsfrist werden nicht anerkannt. HOLZMANN MASCHINEN GmbH besteht auf das gesetzliche Nachbesserungsrecht eines Gerätes.

SERVICE

Nach Ablauf der Garantiezeit können Instandsetzungs- und Reparaturarbeiten von entsprechend geeigneten Fachfirmen durchgeführt werden. Es steht Ihnen auch die HOLZMANN MASCHINEN GmbH weiterhin gerne mit Service und Reparatur zur Seite. Stellen Sie in diesem Fall eine unverbindliche Kostenanfrage

- per Mail an service@holzmann-maschinen.at,
- oder nutzen Sie das Online Reklamations- bzw. Ersatzteilbestellformular, zur Verfügung gestellt auf unserer Homepage – Kategorie SERVICE.

37 GUARANTEE TERMS (EN)

1.) Warranty

For mechanical and electrical components Company HOLZMANN MASCHINEN GmbH grants a warranty period of 2 years for DIY use and a warranty period of 1 year for professional/industrial use - starting with the purchase of the final consumer (invoice date).

In case of defects during this period which are not excluded by paragraph 3, Holzmann will repair or replace the machine at its own discretion.

2.) Report

In order to check the legitimacy of warranty claims, the final consumer must contact his dealer. The dealer has to report in written form the occurred defect to HOLZMANN MASCHINEN GmbH. If the warranty claim is legitimate, HOLZMANN MASCHINEN GmbH will pick up the defective machine from the dealer. Return shipments by dealers which have not been coordinated with HOLZMANN MASCHINEN GmbH will not be accepted. A RMA number is an absolute must-have for us - we won't accept returned goods without an RMA number!

3.) Regulations

- a) Warranty claims will only be accepted when a copy of the original invoice or cash voucher from the trading partner of HOLZMANN MASCHINEN GmbH is enclosed to the machine. The warranty claim expires if the accessories belonging to the machine are missing.
- b) The warranty does not include free checking, maintenance, inspection or service works on the machine. Defects due to incorrect usage through the final consumer or his dealer will not be accepted as warranty claims either.
- c) Excluded are defects on wearing parts such as carbon brushes, fangers, knives, rollers, cutting plates, cutting devices, guides, couplings, seals, impellers, blades, hydraulic oils, oil filters, sliding jaws, switches, belts, etc.
- d) Also excluded are damages on the machine caused by incorrect or inappropriate usage, if it was used for a purpose which the machine is not supposed to, ignoring the user manual, force majeure, repairs or technical manipulations by not authorized workshops or by the customer himself, usage of non-original Holzmann spare parts or accessories.
- e) After inspection by our qualified staff, resulted costs (like freight charges) and expenses for not legitimated warranty claims will be charged to the final customer or dealer.
- f) In case of defective machines outside the warranty period, we will only repair after advance payment or dealer's invoice according to the cost estimate (incl. freight costs) of HOLZMANN MASCHINEN GmbH.
- g) Warranty claims can only be granted for customers of an authorized HOLZMANN MASCHINEN GmbH dealer who directly purchased the machine from HOLZMANN MASCHINEN GmbH. These claims are not transferable in case of multiple sales of the machine.

4.) Claims for compensation and other liabilities

The liability of company HOLZMANN MASCHINEN GmbH is limited to the value of goods in all cases.

Claims for compensation because of poor performance, lacks, damages or loss of earnings due to defects during the warranty period will not be accepted.

HOLZMANN MASCHINEN GmbH insists on its right to subsequent improvement of the machine.

SERVICE

After Guarantee and warranty expiration specialist repair shops can perform maintenance and repair jobs. But we are still at your service as well with spare parts and/or product service. Place your spare part/repair service cost inquiry by

- Mail to service@holzmann-maschinen.at.
- Or use the online complaint order formula provided on our homepage – category service.

38 DECLARACIÓN DE GARANTÍA (ES)

1.) Garantía

Para los componentes eléctricos y mecánicos, HOLZMANN MASCHINEN GmbH concede una garantía de 2 años para el uso no comercial.

Para el uso comercial, hay un período de garantía de 1 año a partir de la fecha de compra del usuario final/comprador. HOLZMANN MASCHINEN GmbH señala expresamente que no todos los artículos de la gama están destinados al uso comercial. Si durante este período se producen defectos que no estén excluidos en los detalles enumerados en el punto "Disposiciones", HOLZMANN MASCHINEN GmbH reparará o sustituirá el aparato a su discreción.

2.) Notificación

El distribuidor notificará por escrito a HOLZMANN MASCHINEN GmbH el defecto que se ha producido en el aparato. En caso de que la reclamación de garantía sea legítima, HOLZMANN MASCHINEN GmbH recogerá el aparato en el distribuidor o éste lo enviará a HOLZMANN MASCHINEN GmbH. No se aceptarán las devoluciones que no hayan sido coordinadas previamente con HOLZMANN MASCHINEN GmbH. Todas las devoluciones deberán llevar un número RMA proporcionado por HOLZMANN MASCHINEN GmbH. De lo contrario, HOLZMANN MASCHINEN GmbH no podrá aceptar la mercancía ni procesar la reclamación ni la devolución.

3.) Disposiciones

- a) Sólo se aceptarán reclamaciones de garantía si se adjunta al aparato una copia de la factura original o del recibo de compra del socio comercial de Holzmann. La reclamación de garantía expirará si el aparato no se envía completo con todos los accesorios.
- b) La garantía no incluye trabajos de comprobación, mantenimiento, inspección o de servicio gratuitos en el aparato. Los defectos ocasionados por un uso incorrecto por parte del usuario final o su distribuidor tampoco estarán cubiertos por la garantía.
- c) Quedan excluidos los defectos en las piezas de desgaste, como p. ej., escobillas de carbón, bolsas colectoras, cuchillas, rodillos, placas de corte, dispositivos de corte, guías, acoplamientos, juntas, impulsores, hojas de sierra, aceites hidráulicos, filtros de aceite, mordazas deslizantes, interruptores, correas, etc.
- d) Quedan excluidos los daños en los aparatos ocasionados por un uso inadecuado, un uso indebido del aparato (no conforme a su finalidad de uso normal) o por un incumplimiento de las instrucciones de uso y de mantenimiento, o por fuerza mayor, por reparaciones inadecuadas o modificaciones técnicas llevadas a cabo por talleres no autorizados o por los propios socios comerciales, por el uso de piezas de recambio o accesorios no originales de HOLZMANN.
- e) Los gastos (gastos de transporte) y costes incurridos (gastos de inspección) en caso de reclamaciones de garantía no justificadas se facturarán al socio comercial o distribuidor después de que nuestro personal especializado haya realizado las comprobaciones.
- f) Aparatos fuera del período de garantía: Las reparaciones sólo se llevarán a cabo tras el pago por adelantado o la factura del distribuidor con arreglo a la estimación de costes (incluidos los gastos de transporte) de la empresa HOLZMANN MASCHINEN GmbH.
- g) Las reclamaciones de garantía sólo se concederán a los socios comerciales de un distribuidor de HOLZMANN que haya comprado el aparato directamente a la empresa HOLZMANN MASCHINEN GmbH. Estas reclamaciones no se podrán transferir en caso de que el aparato se venda varias veces

4.) Reclamaciones por daños y perjuicios y otras responsabilidades

En todos los casos, la responsabilidad de la empresa HOLZMANN MASCHINEN GmbH se limita al valor del aparato. No se aceptarán reclamaciones por daños y perjuicios debido al mal funcionamiento, defectos, daños indirectos o pérdidas de ingresos ocasionados por un defecto durante el período de garantía. La empresa HOLZMANN MASCHINEN GmbH insiste en su derecho legal a una mejora posterior del aparato.

SERVICIO DE ATENCIÓN AL CLIENTE

Una vez expirado el período de garantía, los trabajos de reacondicionamiento y de reparación sólo podrán ser llevados a cabo por empresas especializadas debidamente cualificadas. HOLZMANN MASCHINEN GmbH estará encantado de seguir apoyándole con su servicio de atención al cliente y de reparaciones. En este caso, envíe una solicitud no vinculante de presupuesto

- por correo electrónico a service@holzmann-maschinen.at,
- o utilice el formulario de reclamación o de pedido de piezas de recambio online que encontrará en nuestra página web – categoría SERVICIO.

39 DÉCLARATION DE GARANTIE (FR)

1.) Garantie

HOLZMANN MASCHINEN GmbH accorde une période de garantie de 2 ans pour les composants électriques et mécaniques destinés à un usage non-commercial ;

pour un usage commercial, la période de garantie est d'1 an, à compter de l'achat de l'utilisateur/acheteur final.

HOLZMANN MASCHINEN GmbH souligne expressément que tous les articles de la gamme ne sont pas destinés à un usage commercial. Si des défauts surviennent dans les délais susmentionnés/défauts qui ne sont pas basés sur les détails d'exclusion énumérés dans les « Dispositions », HOLZMANN MASCHINEN GmbH réparera ou remplacera l'appareil à sa propre discrétion.

2.) Message

Le revendeur signale par écrit à HOLZMANN MASCHINEN GmbH le défaut qui s'est produit sur l'appareil. Si la demande de garantie est justifiée, l'appareil sera retiré chez le revendeur HOLZMANN MASCHINEN GmbH ou envoyé à HOLZMANN MASCHINEN GmbH par le revendeur. Les retours sans accord préalable avec HOLZMANN MASCHINEN GmbH ne seront pas acceptés. Chaque envoi retourné doit être muni d'un numéro RMA fourni par HOLZMANN MASCHINEN GmbH, sinon l'acceptation des marchandises et le traitement des réclamations et des retours par HOLZMANN MASCHINEN GmbH ne seront pas possibles.

3.) Dispositions

a) Les demandes de garantie ne seront acceptées que si l'appareil est accompagné d'une copie de la facture originale ou d'un reçu de caisse du partenaire commercial de la société Holzmann. La garantie est annulée si l'appareil n'est pas rapporté complet avec tous les accessoires pour la collecte.

b) La garantie exclut les travaux gratuits de contrôle, de maintenance, d'inspection ou d'entretien sur l'équipement. Les défauts dus à une mauvaise utilisation par l'utilisateur final ou son revendeur ne seront pas non plus acceptés comme réclamation au titre de la garantie.

c) Sont exclus les défauts des pièces d'usure telles que les balais de charbon, les sacs collecteurs, les couteaux, les rouleaux, les plaques de coupe, le matériel de coupe, les guides, les accouplements, les joints, les roues, les lames de scie, les huiles hydrauliques, les filtres à huile, les mâchoires coulissantes, les interrupteurs, les courroies, etc.

d) Sont exclus les dommages causés aux appareils par une utilisation incorrecte, par une mauvaise utilisation de l'appareil (non conforme à son utilisation normale) ou par le non-respect des instructions de service et de maintenance, ou par la force majeure, par des réparations ou des modifications techniques inappropriées effectuées par des ateliers non autorisés ou par les partenaires commerciaux eux-mêmes, par l'utilisation de pièces de rechange ou d'accessoires HOLZMANN non originaux.

e) Les frais occasionnés (frais de transport) et les dépenses (frais d'inspection) en cas de réclamations injustifiées au titre de la garantie seront facturés au partenaire commercial ou au revendeur après examen par notre personnel spécialisé.

f) Appareils en dehors de la période de garantie : La réparation n'est effectuée qu'après paiement anticipé ou facture du revendeur selon le devis (frais de transport inclus) de la société HOLZMANN MASCHINEN GmbH.

g) Les droits de garantie ne sont accordés que pour les partenaires commerciaux d'un revendeur HOLZMANN qui a acheté l'appareil directement auprès de HOLZMANN MASCHINEN GmbH. Ces droits ne sont pas transférables si l'appareil est vendu plusieurs fois

4.) Demandes de dommages-intérêts et autres responsabilités

La responsabilité de la société HOLZMANN MASCHINEN GmbH se limite dans tous les cas à la valeur marchande de l'appareil. Les droits à dommages-intérêts pour cause de mauvais fonctionnement, de défauts, ainsi que de dommages indirects ou de manque à gagner dus à un défaut pendant la période de garantie ne sont pas reconnus. La société HOLZMANN MASCHINEN GmbH insiste sur le droit légal de réparer un appareil.

SERVICE

Après l'expiration de la période de garantie, les travaux de réparation peuvent être effectués par des entreprises spécialisées appropriées. La société HOLZMANN MASCHINEN GmbH se tient à votre disposition pour vous aider en matière de service et de réparation. Dans ce cas, faites une demande de devis sans engagement

- par e-mail à l'adresse service@holzmann-maschinen.at,
- ou utilisez le formulaire de réclamation ou de commande de pièces de rechange en ligne mis à disposition sur notre page d'accueil - Catégorie SERVICE.

40 PROHLÁŠENÍ O ZÁRUCE (CZ)

1.) Poskytování záruky

Společnost HOLZMANN MASCHINEN GmbH poskytuje na elektrické a mechanické součásti pro nekomerční použití záruční dobu 2 roky;

pro komerční použití je poskytována záruka 1 rok od data zakoupení koncovým spotřebitelem/kupujícím. Společnost HOLZMANN MASCHINEN GmbH výslovně upozorňuje, že ne všechny položky sortimentu jsou určeny pro komerční použití. Pokud se ve výše uvedených lhůtách vyskytnou závady, které nejsou založeny na údajích o vyloučení uvedených v bodě „Ustanovení“, společnost HOLZMANN MASCHINEN GmbH přístroj podle vlastního uvážení opraví nebo vymění.

2.) Hlášení

Prodejce písemně oznámí vzniklou závadu na přístroji společnosti HOLZMANN MASCHINEN GmbH. V případě oprávněného nároku ze záruky si společnost HOLZMANN MASCHINEN GmbH přístroj vyzvedne u prodejce nebo ji prodejce zašle společnosti HOLZMANN MASCHINEN GmbH. Vrácené zásilky nebudou bez předchozí dohody se společností HOLZMANN MASCHINEN GmbH akceptovány a nemohou být přijaty. Každá vrácená zásilka musí být opatřena číslem RMA předaným společností HOLZMANN MASCHINEN GmbH, protože jinak společnost HOLZMANN MASCHINEN GmbH nebude moci přijmout zboží a zpracovat reklamaci a vrácení.

3.) Ustanovení

- Nároky ze záruky budou uznány pouze v případě, že k přístroji bude přiložena kopie originálu faktury nebo pokladního dokladu od obchodního partnera společnosti Holzmann. Nárok na záruku zanikne, pokud přístroj nebude nahlášena k vyzvednutí se všemi díly příslušenství.
- Záruka se nevztahuje na bezplatnou kontrolu, údržbu, inspekci nebo servisní práce na přístroji. Závady způsobené nesprávným používáním koncovým uživatelem nebo prodejcem nebudou rovněž uznány jako nárok ze záruky.
- Vyloučeny jsou závady na dílech podléhajících rychlému opotřebením, jako jsou uhlíkové kartáče, záchytné vaky, nože, válce, řezné desky, řezná zařízení, vodítka, spojky, těsnění, oběžná kola, lopatky, hydraulické oleje, olejové filtry, posuvné čelisti, spínače, řemeny atd.
- Vyloučeny jsou škody na přístrojích způsobené nesprávným používáním, nesprávným používáním přístroje (v rozporu s jeho obvyklým účelem) nebo nedodržením návodu k obsluze a údržbě, nebo vyšší mocí, neodbornými opravami či technickými úpravami, provedenými neautorizovanými servisny nebo samotným obchodním partnerem, použitím neoriginálních náhradních dílů nebo příslušenství HOLZMANN.
- Vzniklé náklady (náklady na dopravu) a výdaje (náklady na prohlídku) budou v případě neoprávněných nároků ze záruky po kontrole našimi odbornými pracovníky fakturovány obchodnímu partnerovi nebo prodejci.
- Zařízení mimo záruční dobu: Oprava bude provedena pouze po zaplacení zálohy nebo faktury prodejce v souladu s odhadem nákladů (včetně nákladů na dopravu) společnosti HOLZMANN MASCHINEN GmbH.
- Nároky ze záruky budou přiznány pouze obchodnímu partnerovi prodejce HOLZMANN, který zakoupil zařízení přímo od společnosti HOLZMANN MASCHINEN GmbH. Tyto nároky jsou v případě vícenásobného prodeje zařízení nepřenosné.

4.) Nároky na náhradu škody a jiná ručení

Odpovědnost společnosti HOLZMANN MASCHINEN GmbH je ve všech případech omezena jen na zboží hodnotu přístroje. Nároky na náhradu škody způsobené špatným výkonem, vadami, jakož i následnými škodami nebo ušlým ziskem v důsledku vady během záruční doby se neuznávají. Společnost HOLZMANN MASCHINEN GmbH trvá na zákonném právu na opravu přístroje.

SERVIS

Po uplynutí záruční doby mohou opravy a údržbu provádět odborně způsobilé firmy. Společnost HOLZMANN MASCHINEN GmbH vám také bude ráda nadále pomáhat se servisem a opravami. V takovém případě prosím zašlete nezávaznou poptávku na cenu

- e-mailem na service@holzmann-maschinen.at,
- nebo použijte online formulář pro reklamaci, resp. objednávku náhradních dílů, který naleznete na naší domovské stránce - kategorie SERVIS.

41 PRODUKTBEOBACHTUNG 42 PRODUCT EXPERIENCE FORM

Wir beobachten unsere Produkte auch nach der Auslieferung.

Um einen ständigen Verbesserungsprozess gewährleisten zu können, sind wir von Ihnen und Ihren Eindrücken beim Umgang mit unseren Produkten abhängig:

- Probleme, die beim Gebrauch des Produktes auftreten
- Fehlfunktionen, die in bestimmten Betriebssituationen auftreten
- Erfahrungen, die für andere Benutzer wichtig sein können

Wir bitten Sie, derartige Beobachtungen zu notieren und an diese per E-Mail oder Post an uns zu senden:

Meine Beobachtungen / My experiences:

Name / name:
Produkt / product:
Kaufdatum / purchase date:
Erworben von / purchased from:
E-Mail/ e-mail:

Vielen Dank für Ihre Mitarbeit! / Thank you for your kind cooperation!

KONTAKTADRESSE / CONTACT:
HOLZMANN MASCHINEN GmbH
 4170 Haslach, Marktplatz 4 AUSTRIA
 Tel : +43 7289 71562 0
 info@holzmann-maschinen.at

We observe the quality of our delivered products in the frame of a Quality Management policy.

Your opinion is essential for further product development and product choice. Please let us know about your:

- Impressions and suggestions for improvement.
- experiences that may be useful for other users and for product design
- Experiences with malfunctions that occur in specific operation modes

We would like to ask you to note down your experiences and observations and send them to us via E-Mail or by post: