



**HOLZMANN MASCHINEN GmbH**  
Marktplatz 4 · A-4170 Haslach  
Tel. +43 7289 71 562-0  
info@holzmann-maschinen.at  
[www.holzmann-maschinen.at](http://www.holzmann-maschinen.at)

*Originalfassung*

**DE BETRIEBSANLEITUNG**

**ABSAUGANLAGE FÜR SÄGE**

*Übersetzung / Translation*

**EN MANUAL**

**DUST COLLECTOR FOR SAW**

**ES MANUAL DE INSTRUCCIONES**

**ASPIRADOR ESPECIAL PARA ESCUADRADORAS**

**FR MODE D'EMPLOI**

**ASPIRATEUR POUR SCIES A FORMAT**

**CZ NÁVOD K POUŽITÍ**

**ODSÁVACÍ ZAŘÍZENÍ PRO PILU**



**ABS2200FLEX\_230V**  
**ABS2200FLEX\_400V**



**YOUR  
JOB.  
OUR  
TOOLS.**



<b>1</b>	<b>INHALT / INDEX</b>	
1	INHALT / INDEX	2
2	SICHERHEITSSZEICHEN / SAFETY SIGNS	5
3	TECHNIK / TECHNICS / TÉCNICA / TECHNIQUE / TECHNICKÁ ČÁST	6
3.1	Lieferumfang / Delivery content / Volumen de suministro / Contenu de la livraison / Rozsah dodávky	6
3.2	Komponenten / Components / Componentes / Composants / Komponenty	7
3.3	Technische Daten / Technical data / Datos técnicos / Données techniques / Technické údaje	7
4	VORWORT (DE)	9
5	SICHERHEIT	10
5.1	Bestimmungsgemäße Verwendung	10
5.1.1	Technische Einschränkungen	10
5.1.2	Verbotene Anwendungen / Gefährliche Fehlanwendungen	10
5.2	Anforderungen an Benutzer	10
5.3	Allgemeine Sicherheitshinweise	10
5.4	Elektrische Sicherheit	11
5.5	Spezielle Sicherheitshinweise für diese Maschine	11
5.6	Gefahrenhinweise	12
6	TRANSPORT	12
7	MONTAGE	12
7.1	Vorbereitende Tätigkeiten	12
7.1.1	Lieferumfang	12
7.1.2	Anforderungen an den Aufstellort	13
7.2	Zusammenbau	13
7.3	Elektrischer Anschluss	13
7.3.1	Maschine mit 400 V installieren	14
8	BETRIEB	14
8.1	Anschluss an die Holzbearbeitungsmaschine	14
8.2	Ein- und Ausschalten der Maschine	14
9	REINIGUNG, WARTUNG, LAGERUNG, ENTSORGUNG	14
9.1	Reinigung	15
9.2	Wartung	15
9.2.1	Wartungsplan	15
9.2.2	Spänesack tauschen	15
9.2.3	Filtersack tauschen	16
9.3	Lagerung	16
9.4	Entsorgung	16
10	FEHLERBEHEBUNG	16
11	PREFACE (EN)	17
12	SAFETY	18
12.1	Intended use of the machine	18
12.1.1	Technical restrictions	18
12.1.2	Prohibited applications / Dangerous misuse	18
12.2	User requirements	18
12.3	General safety instructions	18
12.4	Electrical safety	19
12.5	Special safety instructions for this machine	19
12.6	Hazard warnings	19
13	TRANSPORT	20
14	ASSEMBLY	20
14.1	Preparation	20
14.1.1	Check delivery content	20
14.1.2	Requirements for the installation site	20
14.2	Assemble	20
14.3	Electrical connection	21
14.3.1	Setting up a 400 V machine	21
15	OPERATION	21
15.1	Connection to a wood working machine	21
15.2	Switch the machine on and off	22
16	CLEANING, MAINTENANCE, STORAGE, DISPOSAL	22
16.1	Cleaning	22



16.2	Maintenance .....	22
16.2.1	Maintenance plan.....	22
16.2.2	Replace chip bag .....	22
16.2.3	Replace filter bag.....	23
16.3	Storage .....	23
16.4	Disposal.....	23
17	<b>TROUBLESHOOTING</b> .....	<b>23</b>
18	<b>PRÓLOGO (ES)</b> .....	<b>24</b>
19	<b>SEGURIDAD</b> .....	<b>25</b>
19.1	Uso conforme a las especificaciones .....	25
19.1.1	Limitaciones técnicas.....	25
19.1.2	Aplicaciones prohibidas / aplicaciones indebidas peligrosas.....	25
19.2	Requisitos del usuario .....	25
19.3	Indicaciones generales de seguridad.....	25
19.4	Seguridad eléctrica.....	26
19.5	Indicaciones especiales de seguridad para esta máquina.....	26
19.6	Advertencias de peligro.....	27
20	<b>TRANSPORTE</b> .....	<b>27</b>
21	<b>MONTAJE</b> .....	<b>27</b>
21.1	Tareas preparatorias .....	27
21.1.1	Volumen de suministro.....	27
21.1.2	Requisitos del lugar de instalación .....	28
21.2	Ensamblaje.....	28
21.3	Conexión eléctrica.....	28
21.3.1	Instalar la máquina con 400 V.....	29
22	<b>FUNCIONAMIENTO</b> .....	<b>29</b>
22.1	Conexión a la maquinaria para el trabajo de la madera.....	29
22.2	Encendido y apagado de la máquina .....	29
23	<b>LIMPIEZA, MANTENIMIENTO, ALMACENAMIENTO Y ELIMINACIÓN DE RESIDUOS</b> .....	<b>30</b>
23.1	Limpieza .....	30
23.2	Mantenimiento .....	30
23.2.1	Plan de mantenimiento.....	30
23.2.2	Cambio del saco de virutas .....	30
23.2.3	Reemplazo del saco filtrante.....	31
23.3	Almacenamiento.....	31
23.4	Eliminación de residuos.....	31
24	<b>SUBSANACIÓN DE ERRORES</b> .....	<b>31</b>
25	<b>AVANT-PROPOS (FR)</b> .....	<b>32</b>
26	<b>SECURITE</b> .....	<b>33</b>
26.1	Utilisation conforme .....	33
26.1.1	Restrictions techniques.....	33
26.1.2	Applications interdites / Mauvaises applications dangereuses .....	33
26.2	Exigences des utilisateurs.....	33
26.3	Consignes générales de sécurité .....	33
26.4	Sécurité électrique.....	34
26.5	Instructions spéciales de sécurité pour cette machine.....	34
26.6	Mise en garde contre les dangers.....	35
27	<b>TRANSPORT</b> .....	<b>35</b>
28	<b>MONTAGE</b> .....	<b>35</b>
28.1	Activités préparatoires.....	35
28.1.1	Contenu de la livraison .....	35
28.1.2	Exigences relatives à l'emplacement de montage .....	35
28.2	Assemblage.....	36
28.3	Raccordement électrique .....	36
28.3.1	Installation d'une machine sur du 400 V.....	37
29	<b>FONCTIONNEMENT</b> .....	<b>37</b>
29.1	Raccordement à la machine à usiner le bois.....	37
29.2	Mise en marche et arrêt de la machine.....	37
30	<b>NETTOYAGE, ENTRETIEN, ENTREPOSAGE, ELIMINATION</b> .....	<b>37</b>
30.1	Nettoyage.....	37
30.2	Maintenance .....	38
30.2.1	Plan de maintenance.....	38



30.2.2	Remplacement du sac à copeaux.....	38
30.2.3	Remplacement du sac à poussière .....	39
30.3	Entreposage.....	39
30.4	Élimination.....	39
31	RESOLUTION DE PANNE .....	39
32	ÚVODNÍ SLOVO (CZ) .....	40
33	BEZPEČNOST.....	41
33.1	Použití v souladu s určením.....	41
33.1.1	Technická omezení.....	41
33.1.2	Zakázané použití / Rizikové chybné použití .....	41
33.2	Požadavky na uživatele .....	41
33.3	Všeobecné bezpečnostní pokyny.....	41
33.4	Elektrická bezpečnost .....	42
33.5	Speciální bezpečnostní pokyny pro tento stroj .....	42
33.6	Upozornění na nebezpečí.....	42
34	TRANSPORT .....	43
35	MONTÁŽ .....	43
35.1	Přípravné činnosti .....	43
35.1.1	Rozsah dodávky.....	43
35.1.2	Požadavky na místo instalace.....	43
35.2	Sestavení.....	43
35.3	Připojení k elektrické síti .....	44
35.3.1	Instalace stroje s 400 V.....	44
36	PROVOZ.....	45
36.1	Připojení k dřevoobráběcímu stroji .....	45
36.2	Zapnutí a vypnutí stroje.....	45
37	ČIŠTĚNÍ, ÚDRŽBA, SKLADOVÁNÍ, LIKVIDACE .....	45
37.1	Čištění.....	45
37.2	Údržba.....	46
37.2.1	Plán údržby .....	46
37.2.2	Výměna vaku na třísky.....	46
37.2.3	Výměna filtračního vaku.....	46
37.3	Skladování.....	47
37.4	Likvidace.....	47
38	ODSTRAŇOVÁNÍ CHYB .....	47
39	ELEKTRISCHER SCHALTPLAN / WIRING DIAGRAM.....	48
39.1	230 V / 50 Hz .....	48
39.2	400 V / 50 Hz .....	48
40	ERSATZTEILE / SPARE PARTS .....	48
40.1	Ersatzteilbestellung / Spare parts order .....	48
40.2	Explosionszeichnung / Exploded view.....	49
40.3	Ersatzteilliste / Spare part list.....	49
41	ZUBEHÖR / ACCESSORIES.....	49
42	EG-KONFORMITÄTSERKLÄRUNG / CE-CERTIFICATE OF CONFORMITY.....	50
43	GARANTIEERKLÄRUNG (DE) .....	51
44	GUARANTEE TERMS (EN).....	52
45	DECLARACIÓN DE GARANTÍA (ES) .....	53
46	DÉCLARATION DE GARANTIE (FR).....	54
47	PROHLÁŠENÍ O ZÁRUCE (CZ).....	55
48	PRODUKTBEOBACHTUNG   PRODUCT MONITORING .....	56



## 2 SICHERHEITSSZEICHEN / SAFETY SIGNS SEÑALES DE SEGURIDAD / SYMBOLES DE SÉCURITÉ / BEZPEČNOSTNÍ ZNAČKY

DE	SICHERHEITSSZEICHEN BEDEUTUNG DER SYMBOLE	EN	SAFETY SIGNS DEFINITION OF SYMBOLS
ES	SEÑALES DE SEGURIDAD DEFINICIÓN DE SÍMBOLOS	FR	SIGNALISATION DE SÉCURITÉ DÉFINITION DES SYMBOLES
CZ	BEZPEČNOSTNÍ ZNAČKY VÝZNAM SYMBOLŮ		



**DE CE-KONFORM:** Dieses Produkt entspricht den EU-Richtlinien.  
**EN EC-CONFORM:** This product complies with the EC-directives.  
**ES ¡CONFORMIDAD CE!** - Este producto cumple con las directivas CE.  
**FR CONFORMITÉ CE** - Ce produit répond aux directives CE.  
**CZ CE SHODA:** Tento výrobek vyhovuje směrnicím EU.  
**BETRIEBSANLEITUNG LESEN!** Lesen Sie die Betriebs- und Wartungsanleitung Ihrer Maschine aufmerksam durch und machen Sie sich mit den Bedienelementen der Maschine gut vertraut, um die Maschine ordnungsgemäß zu bedienen und so Schäden an Mensch und Maschine vorzubeugen.



**DE READ THE MANUAL!** Read the user and maintenance carefully and get familiar with the controls in order to use the machine correctly and to avoid injuries and machine defects.  
**EN ¡Observe el manual de instrucciones!**  
**FR Respecter le manuel !**  
**PŘEČTĚTE SI NÁVOD K PROVOZU!** Přečtěte si pozorně návod k použití a údržbě stroje a dobře se seznámte s jeho ovládacími prvky, abyste mohli stroj správně ovládat, čímž zabráníte škodám na zdraví osob i poškození stroje.



**DE Schutzausrüstung tragen!**  
**EN Wear protective equipment!**  
**ES ¡Use el equipo de protección individual!**  
**FR Porter un équipement de protection individuelle!**  
**CZ Používejte ochranné prostředky!**  
**DE Maschine vor Wartung und Pausen ausschalten und Netzstecker ziehen!**  
**EN Stop and pull out the power plug before any break and engine maintenance!**  
**ES ¡Pare la máquina y desconéctela de la red eléctrica antes de llevar a cabo trabajos de mantenimiento y antes de las pausas!**  
**FR Éteindre la machine avant la maintenance et les pauses et débrancher la fiche secteur !**



**CZ Před údržbou a přestávkami vypněte stroj a vytáhněte síťovou zástrčku!**  
**DE Warnung vor gefährlicher elektrischer Spannung!**  
**EN Beware of dangerous electrical voltage!**  
**ES ¡Advertencia de componentes rotatorios!**  
**FR Avertissement de pièces rotatives !**  
**CZ Varování před nebezpečným elektrickým napětím!**



**DE Warnung vor rotierenden Teilen!**  
**EN Warning of rotating parts!**  
**ES ¡Advertencia de componentes rotatorios!**  
**FR Avertissement de pièces rotatives !**  
**CZ Varování před rotujícími částmi!**



**DE Vor Nässe schützen!**  
**EN Protect from moisture!**  
**ES ¡Proteger de la humedad!**  
**FR Protéger de l'humidité !**  
**CZ Chraňte před vlhkem!**



**DE Keine offene Flamme! Feuer, offene Zündquelle und Rauchen verboten!**  
**EN No open flame! Fire, open source of ignition and smoking prohibited!**  
**ES No se permiten llamas o fuegos abiertos, fuentes de ignición abiertas y fumar**  
**FR Aucune flamme nue, aucun feu, aucune source d'inflammation nue et défense de fumer!**  
**CZ Žádný otevřený oheň! Zákaz ohně, otevřených zápalných zdrojů a kouření!**



**DE Warnschilder und/oder Aufkleber an der Maschine, die unleserlich sind oder entfernt wurden, sind umgehend zu erneuern.**  
**EN Missing or non-readable security stickers have to be replaced immediately.**  
**ES ¡Deben sustituirse inmediatamente los letreros de advertencia y/o las pegatinas que haya en la máquina, que se hayan vuelto ilegibles o se hayan retirado!**  
**FR Les panneaux d'avertissement et/ou autocollants d'avertissement illisibles ou retirés sur la machine doivent être remplacés immédiatement!**  
**CZ Výstražné štítky a/nebo nálepky na stroji, které jsou nečitelné či byly odstraněny, je nutné ihned obnovit!**



**3** **TECHNIK / TECHNICS**  
**TÉCNICA / TECHNIQUE / TECHNICKÁ ČÁST**

**3.1 Lieferumfang / Delivery content**

Volumen de suministro / Contenu de la livraison / Rozsah dodávky



	<b>Bezeichnung / Description</b>	<b>Qty.</b>		<b>Bezeichnung / Description</b>	<b>Qty.</b>
<b>1</b>	Absauggehäuse / extraction housing / Carcasa de aspiración / Boîtier d'aspiration / Kryt odsávání	1	<b>6</b>	Dichtung / seal / Junta / Joint / Těsnění	1
<b>2</b>	Lüfterradgehäuse + Motor / Impeller housing + motor / Carcasa del rodete del ventilador + motor / Carter de l'hélice du ventilateur + moteur / Kryt rotoru ventilátoru + motorem	1	<b>7</b>	Grundplatte / base plate / Placa base / Plaque de base / Základní deska	1
<b>3</b>	Linke und rechte Rahmenstütze mit Rolle / Left and right support legs with caster / Patas de apoyo izquierda y derecha con rueda / Supports de cadre gauche et droit avec roulette / Levá a pravá rámová podpěra s kolečkem	4	<b>8</b>	Hardware / Hardware / Hardware / Matériel / Hardware	1 Set
<b>4</b>	Spänesack / chip bag / Saco colector de polvo / Sac de collecte de la poussière / Vak na třísky	1	<b>9</b>	Betriebsanleitung / manual / Manual de instrucciones / Manuel / Návod k použití	1
<b>5</b>	Filtersack / filter bag / Saco filtrante / Sac à poussière / Filtrační vak	1			



### 3.2 Komponenten / Components / Componentes / Composants / Komponenty

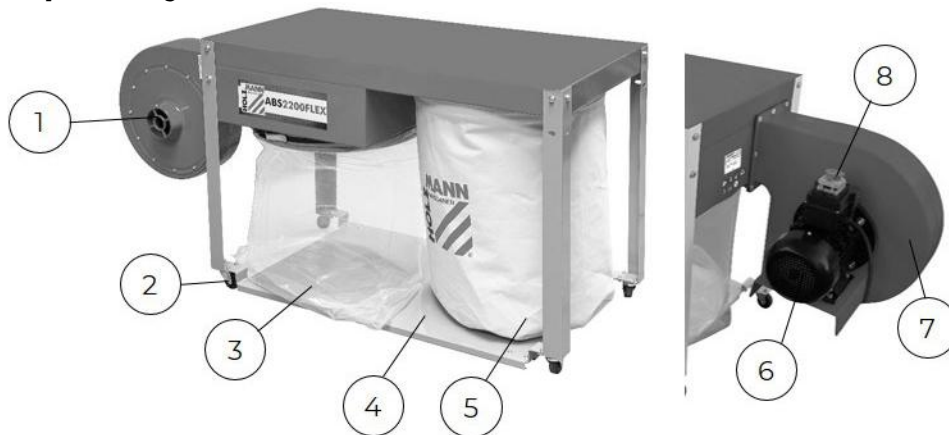

Beschreibung / Description		Beschreibung / Description	
<b>1</b>	Absauganschluss / dust collector plug / Conexión del sistema de aspiración / Raccord d'aspiration / Přípojka odsávání	<b>5</b>	Filtersack / filter bag / Saco filtrante / Sac à poussière / Filtrační vak
<b>2</b>	Rollen / castors / Ruedines / Roues / Válečky	<b>6</b>	Motor / motor / Motor / Moteur / Motor
<b>3</b>	Spänesack / chip bag / Saco colector de polvo / Sac à poussière / Vak na třísky	<b>7</b>	Lüfterradgehäuse / fan wheel housing / Carcasa del rodete del ventilador / Carter de l'hélice du ventilateur / Kryt rotoru ventilátoru
<b>4</b>	Grundgestell / base frame / Bastidor / Châssis de base / Základní rám	<b>8</b>	Ein-Aus-Schalter / ON-OFF switch / Interruptor On/Off / Interrupteur MARCHÉ-ARRÊT / Spínač/vypínač

### 3.3 Technische Daten / Technical data

Datos técnicos / Données techniques / Technické údaje

Spezifikation / Specification	ABS2200FLEX
Spannung / voltage / Tensión / Tension / Napětí	230 V / 1 / 50 Hz   400 V / 3 / 50 Hz
Motorleistung / motor power / Potencia del motor / Puissance du moteur / Výkon motoru	2200 W
Motordrehzahl / motor speed / Régimen de revoluciones del motor / Vitesse de rotation du moteur / Otáčky motoru	2850 min <sup>-1</sup>
Filtersack Ø/Länge / filter bag Ø/length / Ø/altura saco filtrante / Sac à poussière Ø/hauteur / Ø/délka filtračního vaku	500 mm / 650 mm
Spänesack Ø/Länge / chip bag Ø/length / Ø/altura saco de virutas / Sac à copeaux Ø/hauteur / Ø/délka vaku na třísky	500 mm / 800 mm
Absauganschluss Ø / dust collector plug Ø / Ø del sistema de aspiración / Raccord d'aspiration ø / Přípojka odsávání Ø	1 x 100 mm
Absaugleistung / collector power / Capacidad de succión / Puissance d'aspiration / Sací výkon	2200 m <sup>3</sup> /h
Unterdruck / hypotension / Subpresión / Dépression / Podtlak	2200 Pa
Lüfterraddurchmesser / fan wheel diameter / Diámetro del rodete del ventilador / Diamètre du ventilateur / Průměr rotoru ventilátoru	Ø 305 mm
Maschinendimension (LxBxH) / machine dimensions (LxWxH) / Dimensiones de la máquina (LxAxH) / Dimension de la machine (LxIxH) / Rozměry stroje (dxšxv)	1540x550x750 mm
Verpackungsmaße (LxBxH) / packaging dimensions (LxWxH) / Dimensiones del embalaje (LxAxH) / Dimensions d'emballage (LxIxH) / Rozměry obalu (dxšxv)	1160x605x475 mm
Gewicht Brutto / weight gross / Peso bruto / Poids brute / Hmotnost brutto	50,5 kg
Gewicht Netto / weight net / Peso neto / Poids net / Hmotnost netto	46,5 kg



Schalldruckpegel $L_{PA}$ / sound pressure level $L_{PA}$ / Nivel de presión sonora / Niveau de pression acoustique / Hladina akustického tlaku $L_{PA}$	86,7 dB(A) ... k=3 dB(A)
Schallleistungspegel $L_{WA}$ / sound power level $L_{WA}$ / Nivel de potencia acústica / Niveau de puissance sonore / Hladina akustického výkonu $L_{WA}$	96 dB(A) ...k=3 dB(A)

**(DE)** Hinweis Geräuschangaben: Die angegebenen Werte sind Emissionswerte und müssen damit nicht zugleich auch sichere Arbeitsplatzwerte darstellen. Obwohl es eine Korrelation zwischen Emissions- und Immissionspegeln gibt, kann daraus nicht zuverlässig abgeleitet werden, ob zusätzliche Vorsichtsmaßnahmen notwendig sind oder nicht. Faktoren, welche den am Arbeitsplatz tatsächlich vorhandenen Immissionspegel beeinflussen, beinhalten die Eigenart des Arbeitsraumes und andere Geräuschquellen, d. h. die Zahl der Maschinen und anderer benachbarter Arbeitsvorgänge. Die zulässigen Arbeitsplatzwerte können ebenso von Land zu Land variieren. Diese Information soll jedoch den Anwender befähigen, eine bessere Abschätzung von Gefährdung und Risiko vorzunehmen.

**(EN)** Notice noise emission: The values given are emission values and therefore do not have to represent safe workplace values at the same time. Although there is a correlation between emission and immission levels, it cannot be reliably deduced whether additional precautions are necessary or not. Factors influencing the actual immission level at the workplace include the nature of the workspace and other noise sources, i.e. the number of machines and other adjacent operations. The permissible workplace values may also vary from country to country. However, this information should enable the user to make a better assessment of hazard and risk.

**(ES)** Aviso sobre los valores de ruido: Los valores indicados son valores de emisión y, por lo tanto, no representan necesariamente al mismo tiempo valores seguros en el lugar de trabajo. Aunque hay una correlación entre los niveles de emisión y los de inmisión, no se puede deducir con certeza si es necesario adoptar medidas de precaución adicionales o no. Entre los factores que influyen en el nivel de inmisión real en el lugar de trabajo, se encuentran la naturaleza del espacio de trabajo y otras fuentes de ruido, es decir, el número de máquinas y otros procesos de trabajo adyacentes. Asimismo, los valores admisibles en el lugar de trabajo pueden variar de un país a otro. No obstante, esta información debe capacitar al usuario a evaluar mejor los peligros y los riesgos.

**(FR)** Remarque relative aux indications de bruit: Les valeurs indiquées sont des valeurs d'émission et ne représentent donc pas nécessairement des valeurs de sécurité sur le lieu de travail. Bien qu'il existe une corrélation entre les niveaux d'émission et d'immission, il est impossible de déduire de manière fiable si des mesures de précaution supplémentaires sont nécessaires ou non. Les facteurs influençant le niveau d'immission réellement présent sur le lieu de travail comprennent les caractéristiques de la salle de travail et d'autres sources de bruit, c'est-à-dire le nombre de machines et d'autres processus de travail adjacents. Les valeurs autorisées sur le lieu de travail peuvent également varier d'un pays à l'autre. Toutefois, ces informations devraient permettre à l'utilisateur de mieux évaluer le danger et le risque.

**(CZ)** Označení - údaje o hlučnosti: Uvedené hodnoty jsou emisní hodnoty, a proto nemusejí současně představovat i bezpečné hodnoty na pracovišti. Přestože existuje korelace mezi hladinami emisí a imisí, nelze z ní spolehlivě odvodit, zda jsou nutná další preventivní opatření, či nikoli. Mezi faktory, které ovlivňují skutečnou hladinu imisí na pracovišti, patří charakter pracovního prostoru a další zdroje hluku, tj. počet strojů a dalších sousedních pracovních procesů. Přípustné hodnoty na pracovišti se rovněž mohou v jednotlivých zemích lišit. Tato informace však má uživateli umožnit lépe posoudit ohrožení a riziko.





## 4 VORWORT (DE)

### Sehr geehrter Kunde!

Diese Betriebsanleitung enthält Informationen und wichtige Hinweise zur Inbetriebnahme und Handhabung der Absauganlage für Säge ABS2200FLEX\_230V und ABS2200FLEX\_400V, nachfolgend als „Maschine“ in diesem Dokument bezeichnet.



Die Betriebsanleitung ist Bestandteil der Maschine und darf nicht entfernt werden. Bewahren Sie sie für spätere Zwecke an einem geeigneten, für Nutzer (Betreiber) leicht zugänglichen Ort auf und legen Sie sie der Maschine bei, wenn sie an Dritte weitergegeben wird!

#### **Bitte beachten Sie im Besonderen das Kapitel Sicherheit!**

Halten Sie sich an die Sicherheits- und Gefahrenhinweise. Missachtung kann zu ernststen Verletzungen führen.

Durch die ständige Weiterentwicklung unserer Produkte können Abbildungen und Inhalte geringfügig abweichen. Sollten Sie Fehler feststellen, informieren Sie uns bitte.

Technische Änderungen vorbehalten!

**Kontrollieren Sie die Ware nach Erhalt unverzüglich und vermerken Sie etwaige Beanstandungen bei der Übernahme durch den Zusteller auf dem Frachtbrief!**

**Transportschäden sind innerhalb von 24 Stunden separat bei uns zu melden.**

**Für nicht vermerkte Transportschäden kann HOLZMANN MASCHINEN GmbH keine Gewährleistung übernehmen.**

### Urheberrecht

© 2024

Diese Dokumentation ist urheberrechtlich geschützt. Alle Rechte bleiben vorbehalten! Insbesondere der Nachdruck, die Übersetzung und die Entnahme von Fotos und Abbildungen werden gerichtlich verfolgt.

Als Gerichtsstand gilt das Landesgericht Linz oder das für 4170 Haslach zuständige Gericht als vereinbart.

### Kundendienstadresse

**HOLZMANN MASCHINEN GmbH**

4170 Haslach, Marktplatz 4  
AUSTRIA

Tel +43 7289 71562 - 0

info@holzmann-maschinen.at



## 5 SICHERHEIT

Dieser Abschnitt enthält Informationen und wichtige Hinweise zur sicheren Inbetriebnahme und Handhabung der Maschine.



Zu Ihrer Sicherheit lesen Sie diese Betriebsanleitung vor Inbetriebnahme aufmerksam durch. Das ermöglicht Ihnen den sicheren Umgang mit der Maschine, und Sie beugen damit Missverständnissen sowie Personen- und Sachschäden vor. Beachten Sie außerdem die an der Maschine verwendeten Symbole und Piktogramme sowie die Sicherheits- und Gefahrenhinweise!

### 5.1 Bestimmungsgemäße Verwendung

Die Maschine ist ausschließlich für folgende Tätigkeiten bestimmt:

Absaugen von Staub und Spänen von Holz, Holzverbundwerkstoffen oder Werkstoffen mit ähnlichen physikalischen Eigenschaften wie Holz, innerhalb der technischen Grenzen.

#### HINWEIS



HOLZMANN MASCHINEN GmbH übernimmt keine Verantwortung oder Gewährleistung für eine andere oder darüber hinausgehende Verwendung und daraus resultierende Sach- oder Personenschäden.

#### 5.1.1 Technische Einschränkungen

Die Maschine ist für den Einsatz unter folgenden Bedingungen bestimmt:

Relative Feuchtigkeit	max. 70 %
Temperatur (Betrieb)	+5° C bis +40° C
Temperatur (Lagerung, Transport)	-25° C bis +55° C

#### 5.1.2 Verbotene Anwendungen / Gefährliche Fehlanwendungen

- Betreiben der Maschine im Freien.
- Betreiben der Maschine ohne adäquate körperliche und geistige Eignung.
- Betreiben der Maschine ohne Kenntnis der Betriebsanleitung.
- Ändern der Maschinenkonstruktion.
- Absaugen brennbarer Gase (z. B. Farb- oder Lacknebel).
- Absaugen von brennbaren oder explosiven Stäuben.
- Absaugen von Flüssigkeiten.
- Absaugen von Materialien über 60° C (z. B. Asche oder Metallspäne).
- Betreiben der Maschine in explosionsgefährdeter Umgebung.
- Betreiben der Maschine außerhalb der in dieser Betriebsanleitung angegebenen technischen Grenzen.
- Entfernen der an der Maschine angebrachten Sicherheitskennzeichnungen.
- Verändern, Umgehen oder außer Kraft setzen der Sicherheitseinrichtungen der Maschine.

Die nicht bestimmungsgemäße Verwendung bzw. die Missachtung der in dieser Betriebsanleitung dargelegten Ausführungen und Hinweise hat das Erlöschen sämtlicher Gewährleistungs- und Schadenersatzansprüche gegenüber der HOLZMANN MASCHINEN GmbH zur Folge.

### 5.2 Anforderungen an Benutzer

Die Maschine ist für die Bedienung durch eine Person ausgelegt. Voraussetzungen für das Bedienen der Maschine sind die körperliche und geistige Eignung sowie Kenntnis und Verständnis der Betriebsanleitung. Personen, die aufgrund ihrer physischen, sensorischen oder geistigen Fähigkeiten, ihrer Unerfahrenheit oder ihrer Unkenntnis nicht in der Lage sind, die Maschine sicher bedienen, dürfen die Maschine nicht ohne Aufsicht oder Anweisung durch eine verantwortliche Person benutzen.

**Bitte beachten Sie, dass örtlich geltende Gesetze und Bestimmungen das Mindestalter des Bedieners festlegen und die Verwendung dieser Maschine einschränken können!**

Legen Sie Ihre persönliche Schutzausrüstung vor dem Arbeiten an der Maschine an.

Arbeiten an elektrischen Bauteilen oder Betriebsmitteln dürfen nur von einer Elektrofachkraft durchgeführt oder unter Anleitung und Aufsicht einer Elektrofachkraft vorgenommen werden.

### 5.3 Allgemeine Sicherheitshinweise

Zur Vermeidung von Fehlfunktionen, Schäden und gesundheitlichen Beeinträchtigungen sind bei Arbeiten mit der Maschine neben den allgemeinen Regeln für sicheres Arbeiten folgende Punkte zu berücksichtigen:

- Kontrollieren Sie die Maschine vor Inbetriebnahme auf Vollständigkeit und Funktion. Benutzen Sie die Maschine nur dann, wenn die für die Bearbeitung erforderlichen trennenden Schutzeinrichtungen und andere nicht trennende Schutzeinrichtungen angebracht sind.
- Achten Sie darauf, dass sich die Schutzeinrichtungen in gutem Betriebszustand befinden und richtig gewartet sind.



- Wählen Sie als Aufstellort einen ebenen, erschütterungsfreien Untergrund.
- Sorgen Sie für ausreichend Platz rund um die Maschine.
- Sorgen Sie für ausreichende Lichtverhältnisse am Arbeitsplatz, um stroboskopische Effekte zu vermeiden.
- Achten Sie auf ein sauberes Arbeitsumfeld.
- Halten Sie den Bereich rund um die Maschine frei von Hindernissen (z. B. Staub, Späne, abgeschnittene Werkstückteile etc.).
- Verwenden Sie nur einwandfreies Werkzeug, das frei von Rissen und anderen Fehlern (z. B. Deformationen) ist.
- Entfernen Sie Werkzeugschlüssel und anderes Einstellwerkzeug, bevor Sie die Maschine einschalten.
- Überprüfen Sie die Verbindungen der Maschine vor jeder Verwendung auf ihre Festigkeit.
- Lassen Sie die laufende Maschine niemals unbeaufsichtigt. Schalten Sie die Maschine vor dem Verlassen des Arbeitsbereiches aus und sichern Sie sie gegen unbeabsichtigte bzw. unbefugte Wiederinbetriebnahme.
- Die Maschine darf nur von Personen betrieben, gewartet oder repariert werden, die mit ihr vertraut sind und die über die im Zuge dieser Arbeiten auftretenden Gefahren unterrichtet sind.
- Stellen Sie sicher, dass sich Unbefugte nur in entsprechendem Sicherheitsabstand zur Maschine aufhalten und halten Sie insbesondere Kinder von der Maschine fern.
- Arbeiten Sie immer mit Bedacht und der nötigen Vorsicht und wenden Sie auf keinen Fall übermäßige Gewalt an.
- Überbeanspruchen Sie die Maschine nicht!
- Verbergen Sie lange Haare unter einem Haarschutz.
- Tragen Sie eine anliegende Arbeitsschutzkleidung sowie geeignete Schutzausrüstung (Auaenschutz, Staubmaske, Gehörschutz, Sicherheitsschuhe; Arbeitshandschuhe nur beim Umgang mit Werkzeugen).
- Tragen Sie bei Arbeiten an der Maschine niemals lockeren Schmuck, lose wegstehende Bekleidung oder Accessoires (z. B. Krawatte, Schal).
- Unterlassen Sie das Arbeiten an der Maschine bei Müdigkeit, Unkonzentriertheit bzw. unter Einfluss von Medikamenten, Alkohol oder Drogen!
- Das Entfernen des Schutzgitters ist verboten.
- Verwenden Sie die Maschine nicht in Bereichen, in denen Dämpfe von Farben, Lösungsmitteln oder brennbaren Flüssigkeiten eine potenzielle Gefahr darstellen (Brand- bzw. Explosionsgefahr!).
- Warnschilder und/oder Aufkleber an der Maschine, die unleserlich sind oder entfernt wurden, sind umgehend zu erneuern!

#### **5.4 Elektrische Sicherheit**

- Achten Sie darauf, dass die Maschine geerdet ist.
- Verwenden Sie nur geeignete Verlängerungskabel.
- Ein beschädigtes oder verheddertes Kabel erhöht die Stromschlaggefahr. Behandeln Sie das Kabel sorgfältig. Benutzen Sie das Kabel niemals zum Tragen, Ziehen oder Abtrennen der Maschine. Halten Sie das Kabel vor Hitze, Öl, scharfen Kanten oder beweglichen Teilen fern.
- Verwenden Sie vorschriftsmäßige Stecker und passende Steckdosen, um die Stromschlaggefahr zu reduzieren.
- Wasser, das in die Maschine eindringt, erhöht die Stromschlaggefahr. Setzen Sie die Maschine keinem Regen oder keiner Nässe aus.
- Der Einsatz der Maschine in feuchter Umgebung ist nur dann statthaft, wenn die Stromquelle mit einem Fehlerstrom-Schutzschalter geschützt ist.
- Stellen Sie sicher, dass der Hauptschalter der Maschine ausgeschaltet ist, bevor sie an die Spannungsversorgung angeschlossen wird.
- Benutzen Sie die Maschine nur, wenn der Fin-Aus-Schalter in einwandfreien Zustand ist.

#### **5.5 Spezielle Sicherheitshinweise für diese Maschine**

- Arbeiten Sie nur in gut belüfteten Räumen.
- Halten Sie die Maschine vor potentiellen Zündquellen, wie z. B. offenen Flammen, fern – Brand- und Explosionsgefahr.
- Stecken Sie keine Gegenstände in die Absaugöffnung und halten Sie diese frei von Ablagerungen, welche die Absaugleistung beeinträchtigen können.
- Das Absaugen von entflammenden Dämpfen, Flüssigkeiten, Staub, Asche oder Spänen (Gase, Treibstoff, Reinigungsmittel, Lackreste, Wasserstoff, Kohlen-, Magnesium-, Getreidestaub, Steinstaub, heiße Asche, Zigarettenstummel etc.,...) ist strengstens verboten!



- Das Entfernen des Schutzgitters ist verboten.
- Das Einatmen von Holzstaub ist gesundheitsgefährdend! Tragen Sie beim Entleeren des Spänesackes immer eine Staubschutzmaske.
- Betreiben Sie die Maschine nur mit einwandfreien Filter und Spänesack. Auffangsäcke aus Polyethylen müssen mind. 0,2 mm dick sein! Werden Säcke aus anderen Materialien verwendet, müssen diese gleiche mechanische Festigkeiten aufweisen.
- Achten Sie beim Entsorgen des Späneabfalls auf eine umweltgerechte Entsorgung!

## 5.6 Gefahrenhinweise

Trotz bestimmungsgemäßer Verwendung können bestimmte Restrisikofaktoren nicht vollständig ausgeräumt werden. Bedingt durch Aufbau und Konstruktion der Maschine können Gefährdungssituationen auftreten, die in dieser Bedienungsanleitung wie folgt gekennzeichnet sind:

GEFAHR	
	Ein auf diese Art gestalteter Sicherheitshinweis weist auf eine unmittelbar gefährliche Situation hin, die zum Tod oder zu schweren Verletzungen führt, wenn sie nicht gemieden wird.
WARNUNG	
	Ein solcherart gestalteter Sicherheitshinweis weist auf eine möglicherweise gefährliche Situation hin, die zu schweren Verletzungen oder sogar zum Tod führen kann, wenn sie nicht gemieden wird.
VORSICHT	
	Ein auf diese Weise gestalteter Sicherheitshinweis weist auf eine möglicherweise gefährliche Situation hin, die zu geringfügigen oder leichten Verletzungen führen kann, wenn sie nicht gemieden wird.
HINWEIS	
	Ein derartig gestalteter Sicherheitshinweis weist auf eine möglicherweise gefährliche Situation hin, die zu Sachschäden führen kann, wenn sie nicht gemieden wird.

Ungeachtet aller Sicherheitsvorschriften sind und bleiben Ihr gesunder Hausverstand und Ihre entsprechende technische Eignung/Ausbildung die wichtigsten Sicherheitsfaktoren bei der fehlerfreien Bedienung der Maschine. **Sicheres Arbeiten hängt von Ihnen ab!**

## 6 TRANSPORT

Transportieren Sie die Maschine in der Verpackung zum Aufstellort. Zum Manövrieren der Maschine in der Verpackung kann z. B. ein Paletten-Hubwagen oder ein Gabelstapler mit entsprechender Hubkraft verwendet werden. Die Angaben finden Sie im Kapitel Technische Daten. Für einen ordnungsgemäßen Transport beachten Sie die Anweisungen und Angaben auf der Transportverpackung bezüglich Schwerpunkt, Anschlagstellen, Gewicht, einzusetzende Transportmittel sowie vorgeschriebene Transportlage etc. Beachten Sie, dass sich die gewählten Hebeeinrichtungen (Kran, Stapler, Hubwagen, Lastanschlaamittel etc.) in einwandfreiem Zustand befinden. Achten Sie beim Heben, Tragen und Absetzen der Last auf die richtige Körperhaltung.

### Heben / Absetzen

- Stellen Sie beim Heben/Absetzen Standfestigkeit her (Beine hüftbreit).
- Last mit gebeugten Knien und geradem Rücken heben/absetzen.
- Last nicht ruckartig anheben/absetzen.

### Tragen

- Last mit beiden Händen möglichst körpernah tragen.
- Last mit geradem Rücken tragen.
- Achten Sie beim Transport der zusammengebauten Maschine darauf, diese nur am Maschinenkörper hochheben und nicht an den Anbauteilen.

Wenn Sie die Maschine mit einem Fahrzeug transportieren, sorgen Sie für eine entsprechende Ladungssicherung!

## 7 MONTAGE

### 7.1 Vorbereitende Tätigkeiten

#### 7.1.1 Lieferumfang

Überprüfen Sie nach Erhalt der Lieferung, ob alle Teile in Ordnung sind. Melden Sie Beschädigungen oder fehlende Teile umgehend Ihrem Händler oder der Spedition. Sichtbare Transportschäden müssen außerdem gemäß den Bestimmungen der Gewährleistung unverzüglich auf dem Lieferschein vermerkt werden, ansonsten gilt die Ware als ordnungsgemäß übernommen.





### 7.1.2 Anforderungaen an den Aufstellort

Der gewählte Aufstellort muss einen passenden Anschluss an die Spannungsversorgung gewährleisten. Beachten Sie dabei die Sicherheitsanforderungen sowie die Abmessungen der Maschine.

### 7.2 Zusammenbau

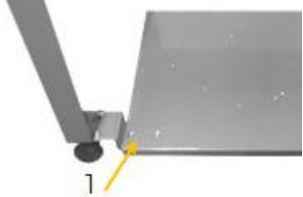
Die Maschine wurde für den Transport demontiert und muss für den Gebrauch wieder zusammengebaut werden. Befolgen Sie nachstehende Anleitung:

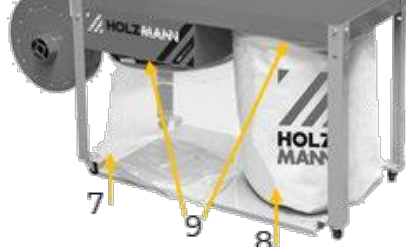
	1. Fixieren Sie die linken und rechten Rahmenstützen mit je 2 Schrauben samt Unterlegscheiben und Muttern an der Grundplatte (1). Achten Sie auf die richtige Zuordnung der linken und rechten Rahmenstütze.
	2. Fixieren Sie das Absauggehäuse mit den Rahmenstützen. Verwenden Sie dazu auf der Seite des Motors (2) 4 Schrauben samt Unterlegscheibe und auf der gegenüberliegenden Seite (3) 2 Schrauben samt Unterlegscheibe pro Rahmenstütze.
	3. Fügen Sie eine Dichtung (4) und das Lüfterradgehäuse mit Motor (5) an die Öffnung des Absauggehäuses. Fixieren Sie die Teile mit 8 Schrauben samt Unterlegscheiben (6).
	4. Montieren Sie den Spänesack (7) und den Filtersack (8) mit je einer Spannklemme (9) am Absauggehäuse.

### 7.3 Elektrischer Anschluss

#### WARNUNG



#### Gefährliche elektrische Spannung!

Verletzungsgefahr durch gefährliche elektrische Spannung!

→ Das Anschließen der Maschine, an die Spannungsversorgung sowie die damit verbundenen Überprüfungen dürfen nur von einer Elektrofachkraft durchgeführt oder unter Anleitung und Aufsicht einer Elektrofachkraft vorgenommen werden!

- Prüfen Sie, ob die Nullverbinduna (wenn vorhanden) und die Schutzerdung funktionieren.
- Prüfen Sie, ob die Speisespannung und die Frequenz den Angaben der Maschine entsprechen.

#### HINWEIS



#### Abweichung der Speisespannung und der Frequenz!

Eine Abweichung vom Wert der Speisespannung von  $\pm 5\%$  ist zulässig. Im Speisernetz der Maschine muss eine Kurzschlussicherung vorhanden sein!

- Verwenden Sie ein Versorgungskabel, das den elektrischen Anforderungen entspricht (z.B. H07RN, H05RN) und entnehmen Sie den erforderlichen Querschnitt des Versorgungskabels einer Strombelastbarkeitstabelle. Achten Sie dabei auf die Maßnahmen zum Schutz gegen mechanische Beschädigungen.
- Stellen Sie sicher, dass die Stromquelle mit einem Fehlerstrom-Schutzschalter geschützt ist.



- Schließen Sie die Maschine nur an eine ordnungsgemäß geerdete Steckdose an.
- Achten Sie bei der Benützung eines Verlängerungskabels auf die zur Anschlussleistung der Maschine passenden Dimension. Die Anschlussleistung finden Sie in den technischen Daten, die Zusammenhänge von Leitungsquerschnitt und Leitungslängen entnehmen Sie der Fachliteratur oder informieren Sie sich bei einem Fachelektriker.
- Ein beschädigtes Kabel ist umgehend zu erneuern.

**7.3.1 Maschine mit 400 V installieren**

- Der Erdungsleiter ist gelb-grün ausgeführt.
- Schließen Sie das Versorgungskabel an die entsprechenden Klemmen im Schaltkasten (L1, L2, L3, N, PE). Wenn ein CEE Stecker vorhanden ist, erfolgt der Anschluss an die Spannungsversorgung durch eine entsprechend gespeiste CEE Kupplung (L1, L2, L3, N, PE).

<b>Steckeranschluss 400 V:</b>	5-adrig: <b>mit</b> N-Leiter	4-adrig: <b>ohne</b> N-Leiter
--------------------------------	------------------------------------	-------------------------------------



- Prüfen Sie nach dem elektrischen Anschluss die korrekte Laufrichtung. Wenn die Maschine in die falsche Richtung läuft, vertauschen Sie zwei leitende Phasen, z. B. L1 und L2, am Anschlussstecker.

**HINWEIS**



- Die falsche Laufrichtung der Maschine reduziert die Absaugleistung um bis zu 50 %!
- Der Betrieb ist nur mit einer Fehlerstromschutzeinrichtung (RCD) mit maximalem Fehlerstrom von 30 mA zulässig.

**8 BETRIEB**

Betreiben Sie die Maschine nur im einwandfreien Zustand. Vor jedem Betrieb ist eine Sichtprüfung der Maschine durchzuführen. Sicherheitseinrichtungen, elektrische Leitungen und Bedienelemente sind genauestens zu kontrollieren. Prüfen Sie Schraubverbindungen auf Beschädigung und festen Sitz.

**8.1 Anschluss an die Holzbearbeitungsmaschine**

**HINWEIS**



Arbeiten Sie mit der Holzbearbeitungsmaschine erst, wenn die Absauganlage die volle Drehzahl erreicht hat.

- Positionieren Sie die Absauganlage so neben der Holzbearbeitungsmaschine, dass die Absauganlage die Arbeit mit der Holzbearbeitungsmaschine nicht behindert. Beachten Sie eine ordnungsgemäße bodenseitige Verlegung der Schläuche und markieren Sie nicht vermeidbare Stolperstellen gelb-schwarz.
- Die Distanz zwischen Absauganlage und Holzbearbeitungsmaschine sollte 10 Laufmeter nicht übersteigen
- Die verwendeten Absaugschläuche müssen aus schwer entflammbarem Material bestehen (DIN4102 B1) und permanent antistatisch (oder beidseitig geerdet) sein, sowie den jeweiligen Sicherheitsvorschriften entsprechen.
- Absauganschluss: ø 100 mm

**8.2 Ein- und Ausschalten der Maschine**

	Drücken Sie zum Einschalten die Einschalttaste (1). Drücken Sie zum Ausschalten die Ausschalttaste (2).
--	--

**9 REINIGUNG, WARTUNG, LAGERUNG, ENTSORGUNG**

**WARNUNG**



**Gefahr durch elektrische Spannungs!**

Das Hantieren an der Maschine bei aufrechter Spannungsversorgung kann zu schweren Verletzungen oder zum Tod führen.

- Maschine vor Reinigungs-, Wartungs- oder Instandhaltungsarbeiten immer von der Spannungsversorgung trennen und gegen unbeabsichtigtes Wiedereinschalten sichern.



### 9.1 Reinigung

Regelmäßige Reinigung garantiert die lange Lebensdauer Ihrer Maschine und ist Voraussetzung für deren sicheren Betrieb.

#### HINWEIS



Falsche Reinigungsmittel können den Lack der Maschine angreifen. Verwenden Sie zum Reinigen keine Lösungsmittel, Nitroverdünnung oder andere Reinigungsmittel, die den Lack der Maschine beschädigen können. Beachten Sie die Angaben und Hinweise des Reinigungsmittelherstellers.

- Entfernen Sie nach jedem Einsatz Späne und Schmutzpartikel von der Maschine.
- Bereiten Sie die Oberflächen auf und schmieren Sie die blanken Maschinenteile mit einem säurefreien Schmieröl ein (z. B. Rostschutzmittel WD40).
- Reinigen Sie in periodischen Abständen den Filtersack, um seine Wirkung aufrechtzuerhalten.
- Reinigen Sie in periodischen Abständen den Absauganschluss der Anlage Insbesondere beim Schutzgitter können sich Ablagerungen ansammeln, welche die Absaugleistung beeinträchtigen.

### 9.2 Wartung

Die Maschine ist wartungsarm und nur wenige Teile müssen gewartet werden. Störungen oder Defekte, die Ihre Sicherheit beeinträchtigen, müssen umgehend behoben werden!

- Prüfen Sie vor jedem Betrieb den einwandfreien Zustand der Sicherheitseinrichtungen.
- Überprüfen Sie regelmäßig den einwandfreien und lesbaren Zustand der Warn- und Sicherheitsaufkleber der Maschine.
- Verwenden Sie nur einwandfreies und geeignetes Werkzeug.
- Verwenden Sie ausschließlich vom Hersteller empfohlene Original-Ersatzteile.

#### 9.2.1 Wartungsplan

Art und Grad des Maschinenverschleißes hängen in hohem Maß von den Betriebsbedingungen ab. Die nachfolgend angeführten Intervalle gelten bei Verwendung der Maschine innerhalb der technischen Grenzen:

Intervall	Komponenten	Maßnahme
vor Arbeitsbeginn	• Kabelanschluss	• Kontrolle und bei Beschädigung tauschen.
	• Motor mit Schalteinheit & Lüfterradgehäuse	• Kontrolle auf Verschmutzung und ggf. reinigen.
	• Verbindung Absaugschlauch an Lüfterradgehäuse	• Prüfen, ob der Anschluss frei von Verunreinigungen ist.
	• Spannband und Schlauchklemme	• Kontrolle auf festen Sitz und ggf. nachziehen.
1 x pro Woche	• Schraubverbindungen	• Kontrolle auf festen Sitz und ggf. nachziehen.
bei Bedarf	• Spänesack	• Kontrolle und ggf. tauschen, siehe nächstes Kapitel.
	• Filtersack	• Kontrolle auf festen Sitz; ggf. tauschen, siehe übernächstes Kapitel

#### 9.2.2 Spänesack tauschen

#### HINWEIS



Wechseln Sie den Spänesack, wenn er zu 60-70 Prozent voll ist. Verwenden Sie ausschließlich Spänesäcke, die den Abmessungen der Maschine entsprechen. Verwenden Sie ausschließlich 100 Prozent dichte Spänesäcke.

#### WARNUNG



##### Gefahr durch Holzstaub!

Das Einatmen von Holzstaub ist gesundheitsgefährdend!

- Verwenden Sie beim Tauschen und Entleeren des Spänesackes immer eine Staubschutzmaske!
- Achten Sie beim Entsorgen des Späneabfalls auf eine umweltgerechte Entsorgung.

#### Vorgehensweise

1. Schalten Sie die Maschine zehn Minuten vor dem Wechseln des Spänesackes aus, sodass sich die Staubpartikel legen können.
2. Trennen Sie die Maschine von der Spannungsversorgung.
3. Öffnen Sie die Spannklemme.



4. Ziehen Sie vorsichtig den Spänesack vom Absauggehäuse und schließen Sie den Spänesack.
5. Ziehen Sie den neuen Spänesack über das Absauggehäuse. Fixieren Sie den Spänesack mit der Spannklemme.

9.2.3 Filtersack tauschen

HINWEIS



Verwenden Sie ausschließlich die vom Hersteller empfohlenen Filter Original-Ersatzteile, die den Abmessungen der Maschine entsprechen.

WARNUNG



Gefahr durch Holzstaub!

Das Einatmen von Holzstaub ist gesundheitsgefährdend!  
→ Verwenden Sie beim Tauschen des Filters immer eine Staubschutzmaske.

Vorgehensweise

1. Schalten Sie die Maschine zehn Minuten vor dem Wechseln des Filtersackes aus, sodass sich die Staubpartikel legen können.
2. Trennen Sie die Maschine von der Spannungsversorgung.
3. Öffnen Sie die Spannklemme.
4. Ziehen Sie vorsichtig den Filtersack vom Absauggehäuse.
5. Setzen Sie den neuen Filtersack auf das Absauggehäuse.
6. Fixieren Sie den Filtersack mit der Spannklemme.

9.3 Lagerung

Lagern Sie die gereinierte Maschine bei Nichtgebrauch an einem trockenen, frostsicheren und versperbaren Ort. Trennen Sie die Maschine von der Spannungsversorgung. Stellen Sie sicher, dass Unbefugte und insbesondere Kinder keinen Zugang zur Maschine haben.

HINWEIS



Bei unsachgemäßer Lagerung können wichtige Bauteile beschädigt und zerstört werden. Lagern Sie verpackte oder bereits ausgepackte Teile nur unter den vorgesehenen Umgebungsbedingungen!

9.4 Entsorgung



Beachten Sie die nationalen Abfallbeseitigungs-Vorschriften. Entsorgen Sie die Maschine, Maschinenkomponenten oder Betriebsmittel niemals im Restmüll. Kontaktieren Sie gegebenenfalls Ihre lokalen Behörden für Informationen bezüglich der verfügbaren Entsorgungsmöglichkeiten. Wenn Sie bei Ihrem Fachhändler eine neue Maschine oder ein gleichwertiges Gerät kaufen, ist dieser in bestimmten Ländern verpflichtet, Ihre alte Maschine fachgerecht zu entsorgen.

10 FEHLERBEHEBUNG

WARNUNG



Gefahr durch elektrische Spannung!

Das Manipulieren an der Maschine bei aufrechter Spannungsversorgung kann zu schweren Verletzungen oder zum Tod führen!  
→ Trennen Sie die Maschine von der Spannungsversorgung, bevor Sie mit den Arbeiten zur Beseitigung von Defekten beginnen!

Viele mögliche Fehlerquellen können bei ordnungsgemäßem Anschluss der Maschine an die Spannungsversorgung bereits im Vorfeld ausgeschlossen werden. Sollten Sie sich außer Stande sehen, erforderliche Reparaturen ordnungsgemäß durchzuführen und/oder besitzen Sie die notwendigen Kenntnisse nicht dafür, ziehen Sie immer einen Fachmann zum Beheben des Problems hinzu.

Fehler	Mögliche Ursache	Behebung
Maschine läuft nicht	<ul style="list-style-type: none"> <li>• Schalter defekt</li> <li>• Spannungsversorgung ausgeschaltet</li> </ul>	<ul style="list-style-type: none"> <li>• Schalter reparieren</li> <li>• Spannungsversorgung kontrollieren; ggf. Sicherung oder Schalterschütz tauschen</li> </ul>
	<ul style="list-style-type: none"> <li>• Sicherung oder Schaltschütz defekt</li> </ul>	<ul style="list-style-type: none"> <li>• Defekte Teile reparieren</li> </ul>
Staubaustritt	<ul style="list-style-type: none"> <li>• undichte oder verstopfte Verbindungen</li> </ul>	<ul style="list-style-type: none"> <li>• Verbindungen prüfen</li> <li>• Verstopfungen entfernen</li> </ul>
	<ul style="list-style-type: none"> <li>• Spänesack oder Filtersack defekt oder falsch montiert</li> </ul>	<ul style="list-style-type: none"> <li>• Spänesack und Filter prüfen;</li> <li>• defekten Spänesack oder Filter wechseln</li> </ul>
lautes Geräusch im Lüfterradgehäuse	<ul style="list-style-type: none"> <li>• Verstopfung aufgrund eines großen angesaugten Teiles</li> </ul>	<ul style="list-style-type: none"> <li>• verstopfendes Teil entfernen</li> </ul>
	<ul style="list-style-type: none"> <li>• lockeres Lüfterrad</li> </ul>	<ul style="list-style-type: none"> <li>• Lüfterrad fixieren</li> </ul>





## **11 PREFACE (EN)**

### **Dear Customer!**

*This manual contains information and important notes for safe commissioning and handling of the dust collector for saw ABS2200FLEX\_230V and ABS2200FLEX\_400V, hereinafter referred to as “machine” in this document.*



*This manual is part of the machine and must not be removed. Save it for later reference and if you let other people use the machine, add this manual to the machine.*

### **Please pay special attention to the chapter Safety!**

*Before first use read this manual carefully. It eases the correct use of the machine and prevents misunderstanding and damages of machine.*

*Due to constant advancements in product design, construction, illustrations and contents may deviate slightly. If you notice any errors, please inform us.*

*We reserve the right to make technical changes!*

**Check the goods immediately after receipt and note any complaints on the consignment note when taking over the goods from the deliverer!**

**Transport damage must be reported to us separately to us within 24 hours.**

**HOLZMANN MASCHINEN GmbH cannot accept any liability for transport damage that has not been reported.**

## **Copyright**

© 2024

*This documentation is protected by copyright. All rights reserved! In particular, the reprint, translation and extraction of photos and illustrations will be prosecuted.*

*The place of jurisdiction is the regional court Linz or the court responsible for 4170 Haslach is valid.*

## **Customer service contact**

**HOLZMANN MASCHINEN GmbH**

4170 Haslach, Marktplatz 4  
AUSTRIA

Tel +43 7289 71562 - 0

info@holzmann-maschinen.at



## 12 SAFETY

This section contains information and important notes on the safe commissioning and handling of the machine.



For your safety, read this manual carefully before commissioning. This will enable you to handle the machine safely and thus prevent misunderstandings as well as personal injury and damage to property. Pay special attention to the symbols and pictograms used on the machine as well as the safety information and danger warnings!

### 12.1 Intended use of the machine

The machine is designed exclusively for the following activities:

Extraction of dust and chips from wood, wood composites or materials with similar physical properties to wood, within the prescribed technical limits.

#### NOTE



HOLZMANN MASCHINEN GmbH assumes no responsibility or warranty for any other use or use beyond this and for any resulting damage to property or injury.

#### 12.1.1 Technical restrictions

The machine is designed for the work under the following conditions:

relative humidity	max. 70 %
temperature (operation)	+5° C to +40° C
temperature (storage, transport)	-25° C to +55° C

#### 12.1.2 Prohibited applications / Dangerous misuse

- Operating the machine outdoors.
- Operating the machine without adequate physical and mental fitness.
- Operating the machine without knowledge of the manual.
- Modifying the machine design.
- Extracting flammable gases (e.g. paint or varnish mist).
- Extracting flammable or explosive dusts.
- Extracting liquids.
- Extracting materials above 60° C (e.g. ash or metal chips).
- Operating the machine in a potentially explosive environment.
- Operating the machine outside the technical limits specified in this manual.
- Removing of the safety markings attached to the machine.
- Modifying, circumventing or disabling the safety devices of the machine.

The non-intended use or the disregard of the explanations and instructions described in this manual will result in the expiration of all warranty claims and compensation claims for damages against HOLZMANN MASCHINEN GmbH.

### 12.2 User requirements

The machine is designed to be operated by one person. The prerequisites for operating the machine are physical and mental fitness as well as knowledge and understanding of the operating instructions. Persons who, due to their physical, sensory or mental capabilities, inexperience or lack of knowledge, are unable to operate the machine safely must not use the machine without supervision or instruction by a responsible person.

**Please note that locally applicable laws and regulations determine the minimum age of the operator and may restrict the use of this machine!**

Put on your personal protective equipment before working on the machine.

Work on electrical components or equipment may only be carried out by a qualified electrician or under the guidance and supervision of a qualified electrician.

### 12.3 General safety instructions

To avoid malfunctions, damage and health impairments when working with the machine, the following points must be observed in addition to the general rules for safe working:

- Check the machine for completeness and function before starting. Only use the machine if the separating and other non-separating protective devices required for machining have been fitted.
- Make sure that the guards are in good working order and properly maintained.
- Select a level, vibration-free surface as the installation area.
- Ensure sufficient space around the machine.
- Ensure sufficient lighting conditions at the workplace to avoid stroboscopic effects.
- Ensure a clean working environment.
- Keep the area around the machine free of obstacles (e.g. dust, chips, cut-off workpiece parts, etc.).
- Only use tools that are in perfect condition and free of cracks and other defects (e.g. deformations).
- Remove tool keys and other setting tools before switching on the machine.



- Check the machine's connections for strength before each use.
- Never leave the running machine unattended. Switch off the machine before leaving the working area and secure it against unintentional or unauthorized restarting.
- The machine may only be operated, maintained or repaired by persons who are familiar and who have been informed about the dangers arising from this work.
- Ensure that unauthorized persons keep a safety distance from the machine and keep children away from the machine.
- Always work with care and the necessary caution and never use excessive force.
- Do not overload the machine.
- Hide long hair under hair protection.
- Wear close fitting protective work clothing and suitable protective equipment (eye protection, dust mask, ear protection, safety-shoes, work gloves only when handling tools).
- Never wear loose jewellery, loose clothing or accessories (e.g. tie, scarf).
- Do not work on the machine if you are tired, not concentrated or under the influence of medication, alcohol or drugs!
- Remove of the protective grille is prohibited.
- Do not use the machine in areas where vapours of paints, solvents or flammable liquids represent a potential danger (danger of fire or explosion!).
- Warning signs and/or stickers on the machine that are illegible or have been removed must be replaced immediately!

#### **12.4 Electrical safety**

- Make sure that the machine is grounded.
- Only use suitable extension cables.
- A damaged or tangled cable increases the risk of electric shock. Handle the cable with care. Never use the cable to carry, pull or disconnect the power tool. Keep the cable away from heat, oil, sharp edges or moving parts.
- Proper plugs and outlets reduce the risk of electric shock.
- Water entry into the machine increases the risk of electric shock. Do not expose the machine to rain or moisture.
- The machine may only be used in humid environments if the power supply is protected by a residual current circuit breaker.
- Before connecting the machine always make sure that the main switch is switched off.
- Use the machine only when the ON-OFF switch is in good working order.

#### **12.5 Special safety instructions for this machine**

- Work only in well-ventilated rooms!
- Keep the machine away from potential sources of ignition, such as open flames - risk of fire and explosion.
- Do not insert any objects into the dust collector plug and keep it free of debris that may impair the dust collector power
- The extraction of flammable vapors, liquids, dust, ash or chips (gases, fuel, cleaning agents, paint residues, hydrogen, coal, magnesium, grain dust, stone dust, hot ashes, cigarette butts, etc.) is strictly prohibited.
- Removing of the protective grille is prohibited.
- Inhaling wood dust is hazardous to health! Always wear a dust mask when emptying the chip bag.
- Operate the machine only with the filter and chip bag in perfect condition. Collection bags made of polyethylene must be at least 0.2 mm thick! If bags made of other materials are used, they must have the same mechanical strength!
- When disposing of the chip waste, ensure that it is disposed of in an environmentally friendly manner!

#### **12.6 Hazard warnings**

Despite intended use, certain residual risk factors remain. Due to the structure and construction of the machine, hazardous situations may occur which are identified in this manual as follows:

### **DANGER**



A safety instruction designed in this way indicates an imminently hazardous situation which, if not avoided, will result in death or serious injury.

### **WARNING**



A safety instruction designed in this way indicates a potentially hazardous situation which, if not avoided, could result in death or serious injury.

### **CAUTION**



A safety instruction designed in this way indicates a possibly hazardous situation which, if not avoided, may result in minor or moderate injury.



**NOTE**



A safety notice designed in this way indicates a potentially hazardous situation which, if not avoided, may result in property damage.

Regardless of all safety regulations, your common sense and your appropriate technical aptitude/training are and remain the most important safety factors in the error-free operation of the machine. **Safe working depends on you!**

**13 TRANSPORT**

Transport the machine in its packaging to the place of installation. To manoeuvre the machine in the packaging, a pallet truck or forklift truck with the appropriate lifting force can be used, for example. The specifications can be found in the chapter Technical data. For proper transport, also observe the instructions and information on the transport packaging regarding centre of gravity, lifting points, weight, means of transport to be used as well as the prescribed transport position etc. Ensure that the selected lifting equipment (crane, forklift, pallet truck, load sling, etc.) is in perfect condition. Ensure the correct body posture when lifting, carrying and setting down the load.

**Lifting / Setting down**

- When lifting/setting down, ensure that you are standing firmly (legs hip-width apart).
- Lift/set down load with knees bent and back straight.
- Do not lift/set down load with a jerk.

**Carrying**

- Carry load with both hands as close to body as possible.
- Carry load with straight back.
- When transporting the assembled machine, ensure to lift it only by the machine body and not by the attachments.

If you transport the machine with a vehicle, ensure that the load is secured appropriately!

**14 ASSEMBLY**

**14.1 Preparation**

**14.1.1 Check delivery content**

Check the delivery immediately for transport damage and missing parts. Report any damage or missing parts to your dealer or the shipping company immediately. Visible transport damage must also be noted immediately on the delivery note in accordance with the provisions of the warranty, otherwise the goods are deemed to have been properly accepted.

**14.1.2 Requirements for the installation site**

The selected installation site must ensure a suitable connection to the power supply. Observe the safety requirements and the dimensions of the machine.

**14.2 Assemble**

The machine has been disassembled for transport and must be reassembled before use. Follow the instructions below:

	<ol style="list-style-type: none"> <li>1. Fix the left and right frame supports to the base plate (1) with 2 screws each including washers and nuts. Make sure that the left and right frame supports are correctly aligned.</li> </ol>
	<ol style="list-style-type: none"> <li>2. Fix the extraction housing with the frame supports. Use 4 screws and washers on the motor side (2) and 2 screws and washers per frame support on the opposite side (3).</li> </ol>
	<ol style="list-style-type: none"> <li>3. Add a seal (4) and the fan wheel housing with motor (5) to the opening of the extraction housing. Fix the parts with 8 screws including washers (6).</li> </ol>

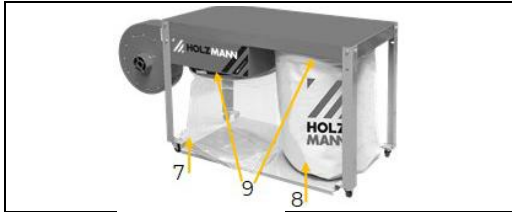

4. Fit the chip bag (7) and the filter bag (8) to the extraction housing with one tension clamp (9) each.

### 14.3 Electrical connection

## WARNING



#### **Dangerous electrical voltage!**

Risk of injury due to dangerous electrical voltage!

→ The machine may only be connected to the power supply and the associated checks carried out by a qualified electrician or under the instruction and supervision of a qualified electrician!

- Check, whether the neutral connection (if existing) and the protective grounding function properly.
- Check, whether the supply voltage and the frequency correspond to the specifications of the machine.

## NOTE



#### **Deviation of the supply voltage and frequency!**

A deviation from the value of the supply voltage of  $\pm 5\%$  is permissible.

A short-circuit fuse must be provided in the power supply system of the machine!

- Use a supply cable that fulfils the electrical requirements (e.g. H07RN, H05RN) and take the required cross-section of the supply cable from a current carrying capacity table. Pay attention to the measures for protection against mechanical damage.
- Make sure that the power supply is protected by a residual current circuit breaker.
- Connect the machine only to a properly grounded outlet.
- When using an extension cable, make sure that the dimension matches the connected load of the machine. The connection power can be found in the technical data, the correlation of cable cross-section and cable lengths can be found in the technical literature or obtain information from a specialist electrician.
- A damaged cable must be replaced immediately.

#### 14.3.1 Setting up a 400 V machine

- The grounding conductor is yellow-green.
- Connect the supply cable to the corresponding terminals in the input box (L1, L2, L3, N and PE). If a CEE plug is available, the connection to the power supply is made through an appropriately powered CEE coupling (L1, L2, L3, N and PE).

<b>Plug connection 400V:</b>	5-wire: <b>with</b> N-conductor		4-wire: <b>without</b> N-conductor	
------------------------------	---------------------------------------	--	--	--

- After the electrical connection, check the correct operating direction. If the machine runs in the wrong direction, swap two conductive phases, e.g. L1 and L2, at the connection plug.

## NOTE



- The wrong operating direction of the machine reduces the dust collector power by up to 50 %!

- Operation is only permitted with residual current device (RCD) with maximum residual current of 30 mA.

## 15 OPERATION

Only operate the machine when it is in a perfect condition. Before each operation, a visual inspection of the machine must be carried out. Safety devices and operating elements must be checked carefully. Check screw connections for damage and tight fit.

### 15.1 Connection to a wood working machine

## NOTE



Do not work with the woodworking machine until the dust collector has reached full speed!



- Position the dust collector next to the woodworking machine so that the dust collector does not obstruct you when working with the woodworking machine. Ensure that the hoses are laid properly on the floor and mark unavoidable trip hazards in yellow and black.
- The distance between the dust collector and the woodworking machine should not exceed 10 linear meters.
- The extraction hoses used must be made of flame-retardant material (DIN4102 B1) and be permanently antistatic (or earthed on both sides) and comply with the relevant safety regulations.
- Dust collector plug: Ø 100 mm

### 15.2 Switch the machine on and off

	<ul style="list-style-type: none"> <li>• To switch on, press the ON-button (1).</li> <li>• To switch off, press the OFF-button (2).</li> </ul>
---	--

## 16 CLEANING, MAINTENANCE, STORAGE, DISPOSAL

### WARNING



#### Danger due to electrical voltage!

Handling the machine with connected power supply may result in serious injury or death.

→ Always disconnect the machine from the power supply before cleaning, maintenance or repair work and secure it against unintentional reconnection.

### 16.1 Cleaning

Regular cleaning guarantees the long service life of your machine and is a prerequisite for its safe operation.

### NOTE



Incorrect cleaning products can attack the finish of the machine. Do not use any solvents, nitro thinners or other cleaning products that could damage the machine's finish.

Observe the specifications and instructions of the cleaning agent manufacturer.

- Remove chips and dirt particles from the machine after each use with a proper tool.
- Prepare the surfaces and lubricate the bare machine parts with an acid-free lubricating oil (e.g. WD40 rust inhibitor).
- Clean the filter bag periodically to maintain its effectiveness.
- Clean the dust collector plug at periodic intervals. Deposits can accumulate, especially at the protective grille, which impair the extraction performance.

### 16.2 Maintenance

The machine is low-maintenance and only a few parts need to be serviced. Malfunctions or defects that could affect your safety must be repaired immediately!

- Before each operation, check the perfect condition of the safety devices.
- Regularly check the perfect and legible condition of the warning and safety labels of the machine.
- Use only proper and suitable tools.
- Use only original spare parts recommended by the manufacturer.

#### 16.2.1 Maintenance plan

The type and degree of machine wear depends to a large extent on the operating conditions. The following intervals apply when the machine is used within the technical limits:

Interval	Component	Action
before usage	• cable connection	• Check and replace, if damaged.
	• motor with switch unit & fan housing	• Check for dirt and clean, if necessary.
	• tension clamps / clamp	• Check for tight fit and retighten, if necessary.
once a week	• connection dust hose – fan wheel housing	• Check that the connection is free of impurities
if required	• screw connections	• Check for tight fit and retighten, if necessary.
	• chip bag	• Check and replace if necessary, see next chapter.
	• filter bag	• Check and if necessary replace, see next chapter.

#### 16.2.2 Replace chip bag

### NOTE



Replace the chip bag when it is 60-70 percent full. Only use chip bags that correspond to the dimensions of the machine. Use only 100 percent tight chip bags.

**WARNING****Danger from wood dust!**

Inhalation of wood dust is hazardous to health!

- Always use a dust mask when replacing and emptying the chip bag!
- Ensure an environmental compatible disposal of the chip waste.

**Procedure**

1. Switch off the machine ten minutes before replacing the chip bag so that the dust particles can settle.
2. Disconnect the machine from the power supply.
3. Open the tension clamp.
4. Carefully pull the chip bag from the extraction housing.
5. Pull the new chip bag over the extraction housing.
6. Fix the chip bag with the tension clamp.

**16.2.3 Replace filter bag****NOTE**

Only use filter bags that correspond to the dimensions of the machine.

**WARNING****Danger from wood dust!**

Inhaling wood dust is hazardous to health!

- Always use a dust protection mask when replacing the filter bag!

**Procedure**

1. Switch off the machine ten minutes before changing the filter bag so that the dust particles can settle.
2. Disconnect the machine from the power supply.
3. Open the tension clamp and pull the filter bag off the extraction housing.
4. Place the new filter bag on the extraction housing.
5. Fix the filter bag with the tension clamp.

**16.3 Storage**

Store the cleaned machine in a dry, frost-proof and lockable place when not in use. Disconnect the machine from the power supply. Make sure that unauthorised persons and especially children do not have access to the machine.

**NOTE**

Improper storage can damage and destroy important components. Only store packed or already unpacked parts under the intended ambient conditions!

**16.4 Disposal**

Observe the national waste disposal regulations. Never dispose of the machine, machine components or operating equipment in the residual waste. If necessary, contact your local authorities for information regarding available disposal options. If you purchase a new machine or equivalent equipment from your specialist dealer, he is obliged in certain countries to dispose of your old machine properly.

**17 TROUBLESHOOTING****WARNING****Danger due to electrical voltage!**

Handling the machine with connected power supply may result in serious injury or death.

- Disconnect the machine from the power supply before starting work to eliminate defects!

Many possible sources of error can be eliminated in advance if the machine is properly connected to the power supply. If you are unable to carry out the necessary repairs properly and/or do not have the required training, always consult a specialist to solve the problem.

Trouble	Possible cause	Solution
motor does not run	<ul style="list-style-type: none"> <li>• switch defective</li> <li>• no power supply</li> </ul>	<ul style="list-style-type: none"> <li>• Repair switch.</li> <li>• Check power supply, replace fuse or switch contactor, if necessary.</li> </ul>
	<ul style="list-style-type: none"> <li>• Fuse or electric contactor defective</li> </ul>	<ul style="list-style-type: none"> <li>• Change fuse, repair or change electric contactor</li> </ul>
dust leakage	<ul style="list-style-type: none"> <li>• leaked or clogged connections</li> </ul>	<ul style="list-style-type: none"> <li>• Check connections, remove clogging</li> </ul>
	<ul style="list-style-type: none"> <li>• chip bag or filter bag defective or incorrectly mounted</li> </ul>	<ul style="list-style-type: none"> <li>• Check chip bag and filter bag; replace, if necessary.</li> </ul>
loud noise in the fan wheel housing	<ul style="list-style-type: none"> <li>• clogging due to large part being sucked in</li> </ul>	<ul style="list-style-type: none"> <li>• Remove clogging part.</li> </ul>
	<ul style="list-style-type: none"> <li>• loosen fan wheel</li> </ul>	<ul style="list-style-type: none"> <li>• Tighten the fan wheel.</li> </ul>



## 18 PRÓLOGO (ES)

### ¡Estimado cliente!

Las presentes instrucciones de servicio contienen información e indicaciones esenciales relativas a la puesta en marcha y el manejo del sistema de aspiración para sierras ABS2200FLEX\_230V y ABS2200FLEX\_400V, en lo sucesivo denominada «Máquina».



Las instrucciones de servicio forman parte de la máquina y no deben guardarse aparte de ella. ¡Consérvelas para futuras consultas en un lugar adecuado de fácil acceso para el usuario (operador) y adjúntelo a la máquina en caso de que la transfiera a terceros!

### ¡Preste especial atención al capítulo Seguridad!

Observe las indicaciones de seguridad y de peligro. Su incumplimiento puede producir lesiones graves.

Debido al constante desarrollo de nuestros productos, las ilustraciones y los contenidos pueden diferir ligeramente. Si detecta algún fallo, comuníquenoslo.

¡Sujeto a modificaciones técnicas!

**¡Compruebe la mercancía inmediatamente después de la recepción y anote las posibles reclamaciones en la carta de porte al recibir la mercancía del transportista!**

**Los daños ocasionados durante el transporte deben notificarse por separado en un plazo de 24 horas.**

**HOLZMANN MASCHINEN GmbH no podrá asumir ningún tipo de responsabilidad por los daños ocasionados por el transporte que no se hayan detectado.**

## Derechos de propiedad

© 2024

La presente documentación está protegida por la ley de propiedad intelectual. ¡Todos los derechos reservados! En particular, serán objeto de procedimientos judiciales la reimpresión, traducción y la extracción de fotos e ilustraciones.

Se acuerda que el tribunal de jurisdicción será el tribunal regional de Linz o el tribunal competente para 4170 Haslach.

## Dirección del servicio postventa

**HOLZMANN MASCHINEN GmbH**

4170 Haslach, Marktplatz 4  
AUSTRIA

Tel +43 7289 71562 - 0  
info@holzmann-maschinen.at





## 19 SEGURIDAD

Esta sección contiene información e indicaciones esenciales relativas a la puesta en marcha y manejo seguros de la máquina.



Para su seguridad, lea atentamente las presentes instrucciones de servicio antes de poner en marcha la máquina. Esto le permitirá manipular de manera segura la máquina y evitar, de este modo, malentendidos, así como daños personales y materiales. ¡Observe, además, los símbolos y pictogramas utilizados en la máquina, así como las indicaciones de seguridad y las advertencias de peligro!

### 19.1 Uso conforme a las especificaciones

La máquina ha sido diseñada exclusivamente para llevar a cabo las siguientes tareas: aspirar polvo y virutas de madera o materiales con propiedades físicas similares a las de la madera dentro de los límites técnicos especificados.

#### AVISO



HOLZMANN MASCHINEN GmbH no asume ninguna responsabilidad ni garantía por cualquier otro uso o utilización más allá de éste y por los daños materiales o lesiones resultantes.

#### 19.1.1 Limitaciones técnicas

La máquina ha sido diseñada para utilizarse en las siguientes condiciones:

Humedad relativa	máx. 70 %
Temperatura (funcionamiento)	+5 °C hasta +40 °C
Temperatura (almacenamiento, transporte)	+25 °C hasta +55 °C

#### 19.1.2 Aplicaciones prohibidas / aplicaciones indebidas peligrosas

- Operar la máquina en el exterior
- Operar la máquina sin actitudes físicas ni mentales adecuadas.
- Operar la máquina sin conocer las instrucciones de servicio.
- Modificar la construcción de la máquina.
- Aspirar gases combustibles (p. ej. neblina de pintura o lacas).
- Aspirar polvos combustibles o explosivos.
- Aspirar líquidos.
- Aspirar materiales a más de 60 °C (p. ej. ceniza o virutas metálicas).
- Operar la máquina en entornos con riesgo de explosión.
- Operar la máquina fuera de los límites técnicos especificados en el presente manual de instrucciones.
- Retirar las indicaciones de seguridad colocadas en la máquina.
- Modificar, puentear o desactivar los dispositivos de seguridad de la máquina.

El uso indebido o la inobservancia de las informaciones e indicaciones contenidas en este manual anulará todos los derechos de garantía y de reclamaciones por daños y perjuicios contra HOLZMANN MASCHINEN GmbH.

### 19.2 Requisitos del usuario

La máquina ha sido diseñada para ser operada por una persona. Los requisitos para operar la máquina son la aptitud física y mental y conocer y comprender las instrucciones de servicio. Aquellas personas que, como consecuencia de sus capacidades físicas, sensoriales o mentales o de su inexperiencia o desconocimiento, no sean capaces de manejar la máquina con seguridad, no deben utilizarla sin la supervisión o la instrucción de una persona responsable.

**¡Tenga en cuenta que las leyes y disposiciones locales pueden estipular la edad mínima del operario y restringir el uso de esta máquina!**

Antes de trabajar en la máquina, póngase el equipo de protección individual.

Los trabajos en los componentes o equipos eléctricos sólo deben ser llevados a cabo por personal especializado en sistemas eléctricos o bajo la instrucción y supervisión de personal especializado en sistemas eléctricos.

### 19.3 Indicaciones generales de seguridad

Para evitar fallos de funcionamiento, daños y efectos perjudiciales para la salud, además de las normas generales de seguridad en el trabajo, se deben tener en cuenta los siguientes puntos al trabajar en la máquina:

- Compruebe la integridad y el funcionamiento de la máquina antes de ponerla en marcha. Utilice la máquina únicamente si se han instalado los resguardos de protección necesarios para llevar a cabo el mecanizado y el resto de dispositivos de protección.
- Controle que los dispositivos de seguridad estén en buenas condiciones de funcionamiento y con un mantenimiento correcto.



- Como lugar de instalación, seleccione una superficie nivelada, sin vibraciones.
- Asegúrese de que haya suficiente espacio alrededor de la máquina.
- Asegúrese de que hay suficiente iluminación en el lugar de trabajo para evitar efectos estroboscópicos.
- Asegúrese de que el entorno de trabajo esté limpio.
- Mantenga el área alrededor de la máquina libre de obstáculos (p. ej., polvo, virutas, piezas de trabajo cortadas, etc.).
- Utilice únicamente herramientas que estén en perfecto estado, que no presenten fisuras ni otros defectos (p. ej., deformaciones).
- Antes de poner en marcha la máquina, retire las llaves de herramientas y demás herramientas de ajuste.
- Compruebe la resistencia de las conexiones de la máquina antes de utilizarla.
- No deje nunca desatendida la máquina cuando esté en marcha. Desconecte la máquina antes de salir del área de trabajo y asegúrela contra arranques accidentales o no autorizados.
- El manejo, los trabajos de mantenimiento o los de reparación sólo deben ser llevados a cabo por personal que esté familiarizado con la máquina y haya sido instruido en los peligros que pueden surgir al llevar a cabo estos trabajos.
- Asegúrese de que las personas no autorizadas permanezcan siempre a una distancia de seguridad adecuada con la máquina y, especialmente, mantenga a los niños alejados de la máquina.
- Trabaje siempre con cuidado y precaución y no ejerza nunca una fuerza excesiva.
- ¡No sobrecargue la máquina!
- Oculte el cabello largo bajo una redcilla para el cabello.
- Use ropa de trabajo de protección ajustada, así como equipo de protección adecuado (protección ocular, máscara antipolvo, protección auditiva; calzado de seguridad, guantes de trabajo únicamente si se manipulan herramientas).
- Al trabajar en la máquina, no lleve nunca joyas sueltas, ropa holgada ni accesorios (tales como corbatas o bufandas).
- ¡No trabaje en la máquina si está cansado, desconcentrado o bajo la influencia de medicamentos, alcohol o drogas!
- Está prohibido retirar la rejilla de protección.
- No utilice la máquina en áreas, en las que los vapores de pinturas, los disolventes o los líquidos inflamables representen un peligro potencial (¡peligro de incendio o de explosión!).
- ¡Deben sustituirse inmediatamente los letreros de advertencia y/o las etiquetas que haya en la máquina, que se hayan vuelto ilegibles o se hayan retirado!

#### **19.4 Seguridad eléctrica**

- Asegúrese de que la máquina está conectada a tierra.
- Utilice únicamente cables alargadores adecuados.
- Los cables dañados o enredados incrementan el riesgo de sufrir descargas eléctricas. Manipule el cable con cuidado. No utilice nunca el cable para llevar, tirar o desconectar la máquina. Mantenga el cable alejado del calor, aceite, bordes afilados o componentes móviles.
- Utilice enchufes homologados y las tomas de corriente adecuadas para reducir el riesgo de sufrir descargas eléctricas.
- La entrada de agua en la máquina incrementa el riesgo de sufrir descargas eléctricas. No exponga la máquina a la lluvia o la humedad.
- La máquina sólo se podrá utilizar en ambientes húmedos si la fuente de energía está protegida por un interruptor de corriente residual.
- Asegúrese de que el interruptor principal de la máquina está apagado antes de conectarla a la alimentación eléctrica.
- Ponga la máquina en funcionamiento únicamente si el interruptor ON/OFF se encuentra en perfecto estado.

#### **19.5 Indicaciones especiales de seguridad para esta máquina**

- Trabaje solo en espacios bien ventilados.
- Mantenga la máquina lejos de posibles fuentes de ignición tales como p. ej. lámparas de control o llamas abiertas, peligro de incendio y explosión.
- No introduzca ningún objeto en el orificio de succión y manténgalo libre de sedimentos que pudiesen mermar la capacidad de succión.
- ¡Está estrictamente prohibido succionar vapores, fluidos, polvo, ceniza o virutas inflamables (gases, carburante, detergentes, restos de pintura, hidrógeno, polvo de carbón, de magnesio, de cereales, de piedra, ceniza caliente, colillas, etc.)!
- Está prohibido retirar la rejilla de protección.



- ¡La inhalación del polvo de madera es insalubre! Cuando vacíe el saco use siempre una mascarilla antipolvo.
- Opere la máquina únicamente con un saco de filtración y de virutas en perfecto estado. ¡Los sacos colectores de polietileno deben tener como mín. 0,2 mm de grosor! Si se emplean sacos de otros materiales, deben presentar la misma resistencia mecánica.
- ¡Controle que las virutas se eliminen de forma no contaminante!

## 19.6 Advertencias de peligro

Pese a usar correctamente la máquina no se pueden excluir ciertos factores de riesgo residual. Debido al diseño y a la construcción de la máquina, pueden producirse situaciones peligrosas que se identifican en el presente manual de instrucciones de la siguiente manera:

### PELIGRO



Una indicación de seguridad de este tipo indica una situación peligrosa inminente que de no evitarse tendrá como consecuencia la muerte o lesiones graves.

### ADVERTENCIA



Una indicación de seguridad de este tipo indica una situación potencialmente peligrosa que de no evitarse tendrá como consecuencia lesiones graves o incluso la muerte.

### ATENCIÓN



Una indicación de seguridad de este tipo indica una situación potencialmente peligrosa que de no evitarse tendrá como consecuencia lesiones leves o moderadas.

### AVISO



Una indicación de seguridad similar indica una situación potencialmente peligrosa que de no evitarse puede producir daños materiales.

A pesar de todas las normas de seguridad, el sentido común y una adecuada aptitud/formación técnica son y seguirán siendo los factores de seguridad más importantes para operar sin problemas la máquina. **¡Trabajar de manera segura depende de usted!**

## 20 TRANSPORTE

Transporte la máquina en su embalaje hasta el lugar de instalación. Para maniobrar la máquina en su embalaje, se pueden utilizar, p. ej., transpaletas o carretillas elevadoras con la capacidad de elevación adecuada. Las especificaciones se encuentran en el capítulo Datos técnicos. Para transportar la máquina de manera adecuada, observe también las instrucciones y la información del embalaje de transporte relativas al punto de gravedad, puntos de anclaje, peso, medios de transporte que se deben utilizar y la posición de transporte especificada, etc. Compruebe que todos los dispositivos de elevación que se utilicen (grúas, carretillas elevadoras, carros de elevación, dispositivos de sujeción de carcasas, etc.) están en perfecto estado. Al elevar, transportar y depositar la carga, asegúrese de adoptar una postura correcta.

### Elevar, depositar

- Al elevar/depositar la carga, permanezca estable (las piernas separadas a la altura de las caderas).
- Levantar/poner la carga con las rodillas dobladas y la espalda recta.
- No eleve/deposite la carga bruscamente.

### Transportar

- Lleve la carga con ambas manos lo más cerca posible del cuerpo.
- Lleve la carga con la espalda recta.
- Al transportar la máquina ensamblada, asegúrese de levantarla por el cuerpo y no por los componentes.

¡Si transporta la máquina en un vehículo, asegúrese de que la carga esté correctamente asegurada!

## 21 MONTAJE

### 21.1 Tareas preparatorias

#### 21.1.1 Volumen de suministro

Inmediatamente después de la recepción del suministro, compruebe si todos los componentes están en buen estado. Notifique inmediatamente a su distribuidor o a la empresa de transporte los daños o los componentes que falten. Además, los daños visibles causados por el transporte deben anotarse inmediatamente en el albarán de entrega, de conformidad con las disposiciones de la garantía; de lo contrario, la mercancía se considerará que ha debidamente aceptada.







### 21.1.2 Requisitos del lugar de instalación

El emplazamiento elegido debe garantizar una conexión adecuada a la alimentación eléctrica. Observe los requisitos de seguridad y las dimensiones de la máquina.

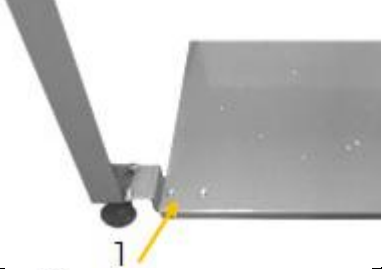
### 21.2 Ensamblaje

La máquina se desmonta para su transporte y debe ser ensamblada para poder usarla. Para ello ejecute las siguientes instrucciones:

	<p>1. Fije las patas de apoyo izquierda y derecha en la placa base (1) con 2 tornillos, arandelas y tuercas. Controle que las patas izquierda y derecha estén bien asignadas.</p>
	<p>2. Fije la carcasa de succión con las patas de apoyo. Use para ello en la zona del motor (2) 4 tornillos con arandelas y en la zona opuesta (3) 2 tornillos con arandelas en cada pata de apoyo.</p>
	<p>3. Inserte una junta (4) y la carcasa del rodete del ventilador con motor (5) en el orificio de la carcasa de succión. Fije la pieza con 8 tornillos y arandelas (6).</p>
	<p>4. Monte el saco para virutas (7) y el saco filtrante (8) en la carcasa de succión con una abrazadera (9) en cada uno.</p>

### 21.3 Conexión eléctrica

#### ADVERTENCIA



#### ¡Tensiones eléctricas peligrosas!

¡Peligro de lesiones por tensiones eléctricas peligrosas!

→ ¡La conexión de la máquina a la alimentación eléctrica y las comprobaciones correspondientes sólo deben ser llevadas a cabo por personal especializado en sistemas eléctricos o bajo la instrucción y supervisión de personal especializado en sistemas eléctricos!

- Compruebe que la conexión del neutro (si está presente) y la toma de tierra de protección funcionan.
- Compruebe que la tensión de alimentación y la frecuencia de corriente cumplen las especificaciones de la máquina.



**AVISO**



**¡Desviación en la tensión de alimentación v la frecuencia!**

Está permitida una desviación del valor de tensión de alimentación de  $\pm 5\%$ . ¡La red de alimentación de la máquina debe contar con un fusible de cortocircuito!

- Utilice un cable de alimentación que cumpla los requisitos eléctricos (p. ej. H07RN, H05RN) y consulte la tabla de capacidad de transporte de corriente para conocer la sección necesaria del cable de alimentación. Preste atención a las medidas de protección contra daños mecánicos.
- Asegúrese de que la fuente de energía esté protegida con un interruptor de corriente residual.
- Conecte la máquina únicamente a una toma de corriente debidamente conectada a tierra.
- Cuando utilice un cable alargador controle que cuenta con las dimensiones adecuadas para la potencia de conexión de la máquina. Podrá consultar la potencia de conexión en los datos técnicos. La correlación entre la sección y la longitud de los cables puede consultarse en la documentación técnica o a un electricista especializado.
- ¡Los cables dañados deben sustituirse inmediatamente!

**21.3.1 Instalar la máquina con 400 V**

- El conductor de tierra es amarillo-verde.
- Conecte el cable de alimentación a los bornes correspondientes de la caja de conexión (L1, L2, L3, PE). Si dispone de conector CEE la conexión a la alimentación eléctrica se efectúa con un acoplamiento CEE con la alimentación correspondiente (L1, L2, L3, N, PE).

<b>Conexión de enchufe 400V:</b>	cable de 5 hilos: <b>con</b> conductor N		cable de 4 hilos: <b>sin</b> conductor N	
----------------------------------	--	--	--	--

- Una vez realizada la conexión eléctrica, compruebe si el sentido de rotación es el correcto. Si la máquina funciona en el sentido incorrecto, intercambie las dos fases conductoras, p. ej. L1 y L2, en el conector.

**AVISO**



- ¡La dirección de marcha falsa de la máquina reduce la potencia de aspiración en hasta el 50 %!
- Solo se permite ponerla en funcionamiento con un dispositivo de corriente residual (RCD), con una corriente residual máxima de 30mA.

**22 FUNCIONAMIENTO**

Ponga la máquina en funcionamiento únicamente si se encuentra en perfecto estado. Antes de poner la máquina en funcionamiento, se debe inspeccionar visualmente. Los dispositivos de seguridad, los conductos eléctricos y los elementos de mando deben comprobarse cuidadosamente. Compruebe si las uniones roscadas presentan daños y están bien apretadas.

**22.1 Conexión a la maquinaria para el trabajo de la madera**

**AVISO**



¡Trabaje con la maquinaria para el trabajo de la madera maquinaria madera solo después de que el extractor haya alcanzado su velocidad de giro total!

- Posicione el sistema de aspiración al lado de la máquina para el trabajo de la madera de forma que el extractor no impida el trabajo con dicha máquina. Controle que las mangueras estén correctamente tendidas en el suelo y marque con amarillo-negro los puntos de tropieze que no se puedan evitar.
- La distancia entre el extractor y la maquinaria para el trabajo de la madera no debe ser superior a 10 metros lineales.
- Las mangueras de aspiración utilizadas deben ser de material ignífugo (DIN4102 B1) y permanentemente antiestáticas (o estar conectadas a tierra a ambos lados) y cumplir las normas de seguridad pertinentes.
- Conexión de aspiración:  $\varnothing 100\text{ mm}$

**22.2 Encendido y apagado de la máquina**

	<p>Pulse el botón de encendido (1) para encender la unidad. Pulse el botón de apagado (2) para apagar la unidad.</p>
--	--



## 23 LIMPIEZA, MANTENIMIENTO, ALMACENAMIENTO Y ELIMINACIÓN DE RESIDUOS

### ADVERTENCIA



**¡Peligro ocasionado por tensiones eléctricas!**

Manipular la máquina con la alimentación eléctrica encendida puede producir lesiones graves o incluso la muerte.

- Al llevar a cabo trabajos de limpieza, mantenimiento o de reparación, desconecte siempre la máquina de la alimentación eléctrica y asegúrela contra arranques accidentales.

### 23.1 Limpieza

Una limpieza regular garantiza una larga vida útil de su máquina y es un requisito indispensable para una operación segura.

### AVISO



Los productos de limpieza incorrectos pueden dañar la pintura de la máquina. No utilice para limpiar disolventes, diluyentes para lacas nitrocelulósicas u otros productos de limpieza que puedan dañar la pintura de la máquina.

¡Observe las instrucciones y las indicaciones del fabricante del producto de limpieza.

- Después de cada uso elimine las virutas y las partículas de suciedad de la máquina.
- Prepare las superficies y lubrique todos los componentes desnudos de la máquina con un aceite lubricante sin ácido (p. ej. antioxidante WD40).
- Limpie el saco filtrante en intervalos regulares, para mantener su rendimiento.
- Limpie la conexión del sistema de aspiración. Sobre todo en la zona de la rejilla protectora suelen acumularse con el tiempo sedimentos que pueden mermar la capacidad de succión.

### 23.2 Mantenimiento

La máquina precisa de poco mantenimiento y únicamente se debe llevar a cabo el mantenimiento de unos pocos componentes. ¡Los fallos o defectos que pueden mermar su seguridad deben ser eliminados de inmediato!

- ¡Antes de ponerla en funcionamiento, compruebe que los dispositivos de seguridad están en perfecto estado!
- Compruebe periódicamente que las etiquetas de advertencia y de seguridad de la máquina están en perfecto estado y son legibles.
- Utilice únicamente herramientas adecuadas y que estén en perfecto estado.
- Utilice únicamente las piezas de recambio originales recomendadas por el fabricante.

#### 23.2.1 Plan de mantenimiento

El tipo y el grado de desgaste de la máquina depende en gran medida de las condiciones de funcionamiento. Los intervalos que se especifican a continuación se aplican cuando la máquina se utiliza dentro de los límites técnicos:

Intervalo	Componentes	Medida
antes de comenzar a trabajar	• Conexión del cableado	• Control y reemplazo en caso de daños.
	• Motor con unidad de conmutación y carcasa del ventilador	• Control de la suciedad y limpieza, cuando sea necesario.
	• Unión de la manguera de aspiración en la carcasa del rodete del ventilador	• Comprobar si la conexión está libre de suciedad.
	• Cinta tensora y abrazadera	• Comprobar el firme asiento y reapretar si fuese necesario.
1 vez por semana	• Uniones de rosca	• Comprobar el firme asiento y reapretar si fuese necesario.
si es necesario	• Saco para virutas	• Compruebe y reemplace si fuese necesario; véase el próximo capítulo.
	• Saco filtrante	• Compruebe el firme asiento y reemplace si fuese necesario; véase el capítulo siguiente al próximo.

#### 23.2.2 Cambio del saco de virutas

### AVISO



Cambie el saco de virutas cuando esté al 60-70 % de su capacidad de llenado. Use únicamente sacos de virutas que correspondan a las medidas de la máquina. Use solo sacos de virutas 100 % estancos.

### ADVERTENCIA



**¡Peligro producido por el polvo de madera!**

¡La inhalación del polvo de madera es insalubre!

- Cuando cambie y vacíe el saco de virutas use siempre una mascarilla antipolvo.
- ¡Controle que las virutas se eliminen de forma no contaminante!



**Procedimiento**

1. Apague la máquina diez minutos antes de cambiar el saco de virutas, para que las partículas de polvo puedan sedimentarse.
2. Desconecte la máquina de la alimentación eléctrica.
3. Abra la pinza de sujeción.
4. Saque con cuidado el saco para virutas de la carcasa de succión y ciérrelo.
5. Ponga el nuevo saco sobre la carcasa de succión. Fije el saco para virutas con la pinza de sujeción.

**23.2.3 Reemplazo del saco filtrante**

**AVISO**



Use únicamente los recambios filtrantes originales recomendados por el fabricante que correspondan a las medidas de la máquina.

**ADVERTENCIA**



**¡Peligro producido por el polvo de madera!**  
¡La inhalación del polvo de madera es insalubre!  
→ Cuando cambie el filtro use siempre una mascarilla antipolvo.

**Procedimiento**

1. Apague la máquina diez minutos antes de cambiar el saco filtrante, para que las partículas de polvo puedan sedimentarse.
2. Desconecte la máquina de la alimentación eléctrica.
3. Abra la pinza de sujeción.
4. Saque con cuidado el saco filtrante de la carcasa de succión tirando de él.
5. Ponga el nuevo saco sobre la carcasa de succión.
6. Fije el saco con la pinza de sujeción.

**23.3 Almacenamiento**

Cuando no la utilice, almacene la máquina en un lugar seco, protegido contra las heladas y cerrado con llave. Desconecte la máquina de la alimentación eléctrica. Asegúrese de que el personal no autorizado, especialmente los niños, no pueda acceder a la máquina.

**AVISO**



Un almacenamiento inadecuado puede dañar y deteriorar los componentes.  
¡Almacene los componentes empaquetados o desembalados sólo en las condiciones ambientales especificadas!

**23.4 Eliminación de residuos**



Tenga en cuenta las normas de carácter nacional sobre tratamiento de residuos. No elimine nunca la máquina, los componentes de la máquina o equipos con los residuos municipales. Si es necesario, póngase en contacto con las autoridades locales para informarse sobre las opciones de eliminación que haya disponibles.  
Si compra una nueva máquina o un aparato similar a su distribuidor, éste estará obligado en determinados países a eliminar correctamente su máquina usada.

**24 SUBSANACIÓN DE ERRORES**

**ADVERTENCIA**



**¡Peligro ocasionado por tensiones eléctricas!**  
¡Manipular la máquina con la alimentación eléctrica encendida puede producir lesiones graves o incluso la muerte!  
→ ¡Antes de comenzar los trabajos de subsanación de errores, desconecte la máquina de la alimentación eléctrica!

Se pueden excluir de antemano un gran número de errores potenciales si se conecta correctamente la máquina a la alimentación eléctrica. Si no se ve capaz de llevar a cabo correctamente las reparaciones necesarias y/o no cuenta con la formación requerida, encomiende siempre a un especialista la subsanación del problema.

Error	Posible causa	Subsanación
<b>La máquina no se pone en marcha</b>	• Interruptor defectuoso	• Repare el interruptor
	• Alimentación eléctrica apagada	• Compruebe la alimentación eléctrica, si fuese necesario, cambie el fusible o el contactor
	• Fusible o contactor defectuoso	• Repare las piezas defectuosas
<b>Expulsión de polvo</b>	• uniones no estancas o atascadas	• Revise las uniones
	• Saco para virutas o saco filtrante defectuoso o mal montado	• Retire el atasco
		• Compruebe el saco para virutas y el filtro; • cambie el saco o filtro defectuoso
<b>ruidos en la carcasa del rodete del ventilador</b>	• Atasco debido a una pieza grande aspirada	• Retire la pieza que atasca
	• rodete flojo	• Fije el rodete



## 25 AVANT-PROPOS (FR)

### **Cher client, chère cliente !**

Le présent mode d'emploi contient des informations et des remarques importantes relatives à la mise en service et à la manipulation des installations d'aspiration pour scie ABS2200FLEX\_230V et ABS2200FLEX\_400, ci-après désignées par « machine » dans ce document.



Le mode d'emploi fait partie intégrante de la machine et ne doit pas être retiré. Conservez-le à des fins ultérieures dans un endroit approprié et facilement accessible pour les utilisateurs (exploitants) et joignez-le à la machine si celle-ci est transmise à des tiers !

### **Porter une attention particulière au chapitre Sécurité !**

Respectez les consignes de sécurité et les mises en garde contre les dangers. Toute inobservation peut occasionner de graves blessures.

Nos produits peuvent légèrement diverger des illustrations et des contenus en raison du développement constant. Si vous décelez des erreurs, veuillez nous en informer.

Sous réserve de modifications techniques !

**Contrôler la marchandise immédiatement après réception et noter toute réclamation lors de la prise en charge de la marchandise par le livreur !**

**Les dommages de transport doivent nous être signalés séparément dans les 24 heures.**

**HOLZMANN MASCHINEN GmbH décline toute garantie pour les dommages liés au transport non-signalés.**

## **Droits d'auteur**

© 2024

Cette documentation est protégée par droit d'auteur. Tous droits réservés ! En particulier, la réimpression, la traduction et l'extrait de photographies et d'illustrations feront l'objet de poursuites judiciaires.

Le tribunal compétent est le tribunal régional de Linz ou le tribunal compétent pour 4170 Haslach.

## **Adresse du service client**

**HOLZMANN MASCHINEN GmbH**

4170 Haslach, Marktplatz 4

AUSTRIA

Tél. +43 7289 71562 - 0

info@holzmann-maschinen.at





## 26 SECURITE

Cette section contient des informations et des remarques importantes sur la mise en service et l'utilisation de la machine en toute sécurité.



Pour votre sécurité, veuillez lire le présent mode d'emploi avec assiduité avant la mise en service. Cela vous permet d'utiliser la machine en toute sécurité et d'éviter les malentendus ainsi que les dommages corporels et matériels.

Respecter également les symboles et pictogrammes utilisés sur la machine ainsi que les consignes de sécurité et de danger !

### 26.1 Utilisation conforme

La machine est exclusivement destinée aux tâches suivantes :

L'aspiration de la poussière et de copeaux du bois, des matériaux composites à base de bois ou des matériaux présentant des propriétés physiques similaires à celles du bois dans les limites techniques.

#### AVIS



HOLZMANN MASCHINEN GmbH décline toute responsabilité ou garantie pour une utilisation différente ou dépassant ce cadre et pour les dommages matériels ou corporels qui en résulteraient.

#### 26.1.1 Restrictions techniques

La machine est conçue pour être utilisée dans les conditions suivantes :

Humidité relative	max. 70 %
Température (exploitation)	+5 °C à +40 °C
Température (stockage, transport)	25 °C à +55 °C

#### 26.1.2 Applications interdites / Mauvaises applications dangereuses

- L'exploitations de la machine à l'extérieur.
- Exploitation de la machine sans aptitude physique et mentale adéquate.
- Exploitation de la machine en l'absence de connaissance du mode d'emploi.
- Modification de la construction de la machine.
- Aspiration de gaz inflammables (par ex. brouillard de peinture ou de laque).
- Aspiration de poussière inflammables ou explosives.
- Aspiration de liquides.
- Aspiration de matériaux à plus de 60 °C (par ex. cendre, copeaux métalliques).
- Exploitation de la machine dans un environnement explosif.
- Exploitation de la machine en dehors des limites techniques spécifiées dans ce manuel d'exploitation.
- Retrait des marquages de sécurité apposés sur la machine.
- Modification, contournement ou désactivation des dispositifs de sécurité de la machine.

L'utilisation non-conforme ou le non-respect des explications et instructions données dans ce mode d'emploi entraîne l'expiration de toutes les demandes de garantie et d'indemnisation à l'encontre de HOLZMANN MASCHINEN GmbH.

### 26.2 Exigences des utilisateurs

La machine est conçue pour être utilisée par une seule personne. Les conditions préalables à l'utilisation de la machine sont l'aptitude physique et mentale ainsi que la connaissance et la compréhension du mode d'emploi. Les personnes qui, en raison de leurs capacités physiques, sensorielles ou mentales ou de leur inexpérience ou manque de connaissances, ne sont pas compétentes pour exploiter la machine en toute sécurité ne doivent pas l'utiliser sans la supervision ou les instructions d'une personne responsable.

**Veillez noter que les lois et réglementations locales en vigueur peuvent déterminer l'âge minimum de l'opérateur et restreindre l'utilisation de cette machine !**

Mettez votre équipement de protection individuelle avant de travailler sur la machine.

Les travaux sur les composants ou équipements électriques ne doivent être effectués que par un électricien qualifié ou sous la supervision et la surveillance d'un électricien qualifié.

### 26.3 Consignes générales de sécurité

Afin d'éviter les dysfonctionnements, les dommages et les risques pour la santé lors du travail avec la machine, les points suivants doivent être respectés, en plus des règles générales pour un travail en toute sécurité :

- Vérifier l'intégralité et le fonctionnement de la machine avant de la mettre en service. Utiliser la machine uniquement si les protections et autres dispositifs de séparation et les divers dispositifs de protection non séparateurs requis pour l'usage sont installés.
- Veiller à ce que les dispositifs de sécurité soient en bon état de fonctionnement et soient correctement entretenus.
- Choisir une surface plane et sans vibration comme site d'installation.



- Assurer qu'il y a suffisamment d'espace autour de la machine.
- Assurer des conditions d'éclairage adéquates sur le lieu de travail pour éviter les effets stroboscopiques !
- Assurer un environnement de travail propre.
- Veiller à ce que la zone autour de la machine soit libre d'obstacles (par exemple, de poussière, de copeaux, pièces coupées, etc.).
- N'utiliser que des outils en parfait états, sans fissures et d'autres défauts (par exemple, des déformations).
- Retirer la clé à outils et les autres outils de réglage avant de mettre la machine en marche.
- Avant chaque utilisation, contrôler la stabilité des raccords de la machine.
- Ne jamais laisser la machine en marche sans surveillance. Éteindre la machine avant de quitter la zone de travail et la protéger contre tout redémarrage involontaire ou non autorisé.
- La machine ne doit être utilisée, entretenue ou réparée que par des personnes qui la connaissent et qui ont été informées des risques inhérents au cours des travaux.
- S'assurer que les personnes non autorisées se tiennent à une distance appropriée de la machine, et maintenir en particulier les enfants éloignés de la machine.
- Travailler toujours avec soin et prudence et ne jamais utiliser de force excessive.
- Ne pas surcharger la machine !
- Cacher les cheveux longs sous une protection.
- Porter des vêtements de travail ajustés ainsi qu'un équipement de protection approprié (protection des yeux, masque anti-poussière, protection auditive, chaussures de sécurité, gants de travail uniquement pour la manipulation d'outils).
- Ne jamais porter de bijoux, de vêtements amples, de cravates ou de cheveux longs et détachés lorsque vous travaillez sur la machine (par ex. cravate, écharpe).
- Ne pas travailler sur la machine si vous êtes fatigué, déconcentré ou sous l'influence de médicaments, d'alcool ou de drogues !
- Il est défendu de retirer la grille de protection.
- Ne pas utiliser l'appareil dans des zones où les vapeurs de peinture, de solvants ou de liquides inflammables présentent un danger potentiel (risque d'incendie ou d'explosion !).
- Les panneaux d'avertissement et/ou autocollants d'avertissement illisibles ou retirés sur la machine doivent être remplacés immédiatement !

#### **26.4 Sécurité électrique**

- Veiller à ce que la machine soit mis à la terre.
- Utiliser uniquement des rallonges appropriées.
- Un câble endommagé ou vrillé augmente le danger de choc électrique. Manipuler le câble avec précaution. Ne jamais utiliser le câble pour porter, tirer, ou débrancher la machine. Maintenir le câble éloigné de source de chaleur, d'huile, d'arrête coupante ou de parties mobiles.
- Utiliser des fiches réglementaires et des prises adaptées pour réduire le risque de choc électrique.
- La pénétration d'eau dans la machine augmente le danger de choc électrique. Ne pas exposer la machine à la pluie ou à l'humidité.
- La machine ne peut être utilisée dans un environnement humide que si la source d'énergie est protégée par un disjoncteur de courant résiduel.
- S'assurer que l'interrupteur principal de la machine est éteint avant de la brancher à l'alimentation électrique.
- Utiliser la machine uniquement si l'interrupteur MARCHE-ARRÊT est dans un état parfait.

#### **26.5 Instructions spéciales de sécurité pour cette machine**

- Travaillez uniquement dans des pièces bien ventilées.
- Tenir la machine à l'écart de toute source potentielle d'inflammation, telle qu'une flamme nue - risque d'incendie et d'explosion.
- Ne pas insérer d'objets dans l'ouverture d'aspiration et la maintenir dégagée de tous dépôts qui pourraient influencer négativement la puissance d'aspiration.
- L'aspiration de vapeur, de poussière, de liquides, de cendres ou de copeaux inflammables (gaz, carburants, détergents, résidus de peinture, hydrogène, poussières carbonées, magnésium, poussière de céréales, poussières minérales, cendres chaudes, braises de cigarettes etc.,...) en particulier, est strictement interdite !
- Il est défendu de retirer la grille de protection.
- Inhaler de la poussière de bois est nocif pour la santé ! Au moment de vider le sac de copeaux, toujours porter un masque de protection contre la poussière.
- N'utilisez la machine que si le filtre et le sac à copeaux sont en parfait état. Les sacs de collecte en polyéthylène doivent avoir une épaisseur minimum de 0,2 mm ! Si d'autres sacs



en matériaux différents sont utilisés, ceux-ci doivent présenter une résistance mécanique similaire.

- Lors de l'élimination des déchets de copeaux, veiller à procéder dans le respect de l'environnement !

## 26.6 Mise en garde contre les dangers

En dépit d'une utilisation conforme, certains facteurs de risque ne peuvent pas être entièrement écartés. En raison de la conception et de la construction de la machine, des situations dangereuses peuvent se produire, identifiées comme suit dans le présent mode d'emploi :

### DANGER



Une consigne de sécurité de ce type indique une situation dangereuse imminente qui, si elle n'est pas évitée, peut entraîner la mort ou des blessures graves.

### AVERTISSEMENT



Une consigne de sécurité conçue de cette manière indique une situation potentiellement dangereuse qui peut entraîner des blessures graves, voire la mort, si elle n'est pas évitée.

### PRUDENCE



Une consigne de sécurité de ce type indique une situation potentiellement dangereuse qui peut entraîner des blessures légères ou modérées si elle ne sont pas évitées.

### AVIS



Une note de sécurité de ce type indique une situation potentiellement dangereuse qui, si elle n'est pas évitée, peut entraîner des dommages matériels.

Indépendamment de toutes les consignes de sécurité, leur bon sens et leur adéquation technique/formation correspondante sont et restent le facteur de sécurité le plus important pour un fonctionnement sans erreur de la machine. **La sécurité au travail dépend de vous !**

## 27 TRANSPORT

Transporter la machine dans son emballage jusqu'au site d'installation. Pour manœuvrer la machine dans l'emballage, un transpalette ou un chariot élévateur avec une puissance de levage adéquate peut également être utilisé. Les informations sont disponibles au chapitre Données techniques. Pour un transport correct, veuillez suivre les instructions et les informations figurant sur l'emballage de transport concernant le centre de gravité, les points d'attache, le poids, le moyen de transport à utiliser et la position de transport prescrite, etc. Veillez à ce que les dispositifs de levage (grues, chariots élévateurs, empileur, élinaues, etc.) soient en parfait état. Veillez à la bonne posture lorsque vous soulevez, transportez et déposez la charge.

### Soulever, poser

- Assurez-vous que vous êtes stable lorsque vous soulevez/posez (jambes à la largeur des hanches).
- Soulevez / abaissez la charge avec les genoux pliés et le dos droit.
- Ne pas soulever/déposer la charge par à-coups.

### Porter

- Porter la charge avec les deux mains aussi près du corps que possible.
- Porter la charge avec un dos droit.
- Lors du transport de la machine assemblée, veiller à ce que celle-ci ne soit soulevée que par le corps de la machine et non pas par les composants.

En cas de transport de la machine avec un véhicule, s'assurer que le chargement est correctement arrimé !

## 28 MONTAGE

### 28.1 Activités préparatoires

#### 28.1.1 Contenu de la livraison

Dès réception de la livraison, vérifier que toutes les pièces sont en bon état. Signaler immédiatement tout dommage ou pièce manquante à votre revendeur ou à votre entreprise de transport. Les dommages visibles dus au transport doivent également être signalés immédiatement sur le bon de livraison conformément aux dispositions de la garantie, faute de quoi la marchandise est réputée avoir été correctement acceptée.



#### 28.1.2 Exigences relatives à l'emplacement de montage

Le lieu d'installation choisi doit garantir un raccordement adéquat à l'alimentation électrique. Ce faisant, tenez compte des exigences en matière de sécurité ainsi que des dimensions de la machine.

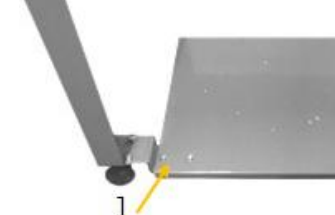

## 28.2 Assemblage

La machine a été démontée pour le transport et doit être remontée pour l'utilisation. Pour cela, suivre les instructions ci-dessous :

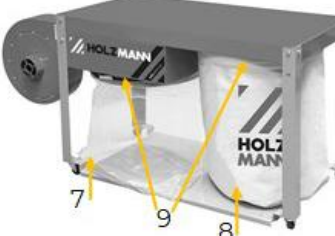
	<p>1. Fixez le support de cadre côté gauche et côté droit sur la plaque de base (1) avec 2 vis et leurs rondelles et écrous de chaque. Veillez à l'agencement correct des supports de cadre gauche et droit.</p>
	<p>2. Fixez le boîtier d'aspiration avec les supports de cadre. Pour cela, utilisez les 4 vis et leurs rondelles sur le côté du moteur (2) et sur le côté opposés (3), les deux vis et leurs rondelles par cadre de support.</p>
	<p>3. Ajoutez un joint (4) et le carter de l'hélice du ventilateur avec le moteur (5) sur l'ouverture du boîtier d'aspiration. Fixez les pièces avec 8 vis et leur rondelles (6).</p>
	<p>4. Montez le sac à copeaux (7) et le sac filtrant (8) avec un pince de serrage (9) de chaque sur le boîtier d'aspiration.</p>

## 28.3 Raccordement électrique

### AVERTISSEMENT



#### Tension électrique dangereuse !

Risque de blessure dû à une tension électrique dangereuse !

→ Le raccordement de la machine à l'alimentation électrique ainsi que les contrôles qui y sont liés ne doivent être effectués que par un électricien spécialisé ou sous la direction et la surveillance d'un électricien spécialisé !

- Vérifier que le raccord neutre (si présente) et la mise à la terre de protection fonctionnent.
- Vérifier que la tension d'alimentation et la fréquence correspondent aux indications de la machine.

### AVIS



#### Écart de la tension d'alimentation et de la fréquence !

Une déviation de la valeur de la tension d'alimentation de  $\pm 5\%$  est autorisée. Un fusible de sécurité contre les courts-circuits doit être présent dans le réseau d'alimentation de la machine !

- Utiliser un câble d'alimentation qui répond aux exigences électriques (p. ex. H07RN, H05RN) et consulter un tableau de capacité de charge électrique pour connaître la section requise du câble d'alimentation. Veiller à cet égard aux mesures de protection contre les dommages mécaniques.
- Assurez-vous que la source d'énergie est protégée par un disjoncteur de courant résiduel.
- Ne brancher la machine que sur une prise correctement mise à la terre.
- En cas d'utilisation d'une rallonge, veiller à ce que ses dimensions correspondent à la puissance de raccordement de la machine. La puissance de raccordement est disponible dans les données techniques, les rapports entre la section et la longueur des câbles dans la littérature spécialisée ou en vous informant auprès d'un électricien spécialisé.



- Un câble endommagé doit être remplacé immédiatement !

**28.3.1 Installation d'une machine sur du 400 V**

- Le câble de mise à la terre est en couleur jaune-verte.
- Brancher le câble d'alimentation sur les bornes correspondantes dans le coffret électrique (L1, L2, L3, N, PE). En présence d'une prise CEE, le raccordement à l'alimentation électrique s'effectue par un accouplement CEE alimenté en conséquence (L1, L2, L3, N, PE).

<p><b>Fiche de raccordement 400 V :</b></p>	<p>Cinq fils : <b>avec</b> conducteur neutre</p> 	<p>Quatre fils : <b>sans</b> conducteur neutre</p> 
---	---	--

- Après le raccordement électrique, vérifiez le sens de rotation correct. Si la machine tourne dans le mauvais sens, intervertir les deux phases conductrices, par exemple L1 et L2, au niveau de la fiche de raccordement.

**AVIS**



- Un sens de fonctionnement erroné de la machine réduit la puissance d'aspiration jusqu'à 50 % !
- Le fonctionnement n'est autorisé qu'avec un dispositif de protection contre les courants de défaut (RCD) avec un courant de défaut maximal de 30 mA.

**29 FONCTIONNEMENT**

Faire fonctionner la machine uniquement dans un bon état de fonctionnement. Avant chaque fonctionnement, réaliser un contrôle visuel de la machine. Les dispositifs de sécurité, les câbles électriques et les éléments de commande doivent être contrôlés aussi précisément que possible. Vérifier que les raccords vissés ne sont pas endommagés et leur ajustement parfait.

**29.1 Raccordement à la machine à usiner le bois**

**AVIS**



Commencez à travailler avec la machine d'usinage du bois uniquement lorsque l'installation d'aspiration est montée en régime !

- Positionnez l'installation d'aspiration à côté de la machine à bois de manière à ce que l'installation d'aspiration n'entrave pas le travail avec la machine à bois. Veillez à ce que les tuyaux soient correctement posés au sol et marquez les points de trébuchement qui ne peuvent être évités en jaune-noir.
- La distance entre l'installation d'aspiration et la machine d'usinage du bois ne doit pas dépasser 10 m courants.
- Les tuyaux d'aspiration utilisés doivent être constitués d'un matériau difficilement inflammable (DIN4102 B1), être antistatiques en permanence (ou mis à la terre des deux côtés) et répondre aux prescriptions de sécurité correspondantes.
- Raccord d'aspiration : ø 100 mm

**29.2 Mise en marche et arrêt de la machine**

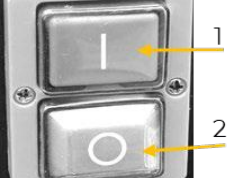
	<p>Appuyez sur le bouton de mise en marche (1) pour l'allumer. Pour l'éteindre, appuyez sur le bouton d'arrêt (2).</p>
---	--

**30 NETTOYAGE, ENTRETIEN, ENTREPOSAGE, ELIMINATION**

**AVERTISSEMENT**



**Danger dû à la tension électrique !**

Manipuler la machine avec l'alimentation électrique intacte peut entraîner des blessures graves, voire mortelles.

- Avant toute opération de nettoyage, de maintenance ou d'entretien, toujours débrancher la machine de l'alimentation électrique et la protéger contre toute remise sous tension accidentelle.

**30.1 Nettoyage**

Un nettoyage régulier garantit la longue durée de vie de votre machine et est une condition préalable à son fonctionnement en toute sécurité.

**AVIS**



Des produits de nettoyage incorrects peuvent attaquer la peinture de la machine. Pour le nettoyage, ne pas utiliser de solvants, de diluants nitro ou d'autres produits de nettoyage qui pourraient endommager la peinture de la machine. Respecter les spécifications et les instructions du fabricant du produit de nettoyage.

- Après chaque utilisation, enlever les copeaux et les particules de saleté de la machine.
- Préparer les surfaces et lubrifier les parties nues de la machine avec une huile lubrifiante sans acide (par ex. antirouille WD40).
- Nettoyer le sac filtrant à intervalles périodiques afin de maintenir sa capacité de filtration.
- À intervalles périodiques, nettoyer le raccord d'aspiration de l'installation, en particulier la grille de protection, car des dépôts peuvent s'y accumuler et influencer négativement la puissance d'aspiration.

### 30.2 Maintenance

La machine nécessite peu d'entretien et seules quelques pièces doivent être réparées. Les pannes ou les défauts susceptibles d'affecter votre sécurité doivent être éliminés immédiatement !

- Avant chaque opération, vérifiez le parfait état des dispositifs de sécurité.
- Vérifier régulièrement que les étiquettes d'avertissement et de sécurité sur la machine sont en bon état et lisibles.
- Utiliser uniquement des outils appropriés et adéquats.
- N'utiliser que les pièces de rechange d'origine recommandées par le fabricant.

#### 30.2.1 Plan de maintenance

Le type et le degré d'usure des machines dépendent dans une large mesure des conditions de fonctionnement. Les intervalles énumérés ci-dessous s'appliquent lorsque la machine est utilisée dans les limites techniques :

Intervalle	Composants	Mesure
<b>avant le début du travail</b>	• Câble de raccordement	• Vérifiez et remplacez-le s'il est endommagé.
	• Moteur avec unité de commutation et carter du ventilateur	• Contrôle de l'encrassement et nettoyage si nécessaire.
	• Raccordement du tuyau d'aspiration au carter de l'hélice du ventilateur	• Contrôler l'absence d'impuretés sur le raccordement.
	• Bande de serrage et collier de serrage de tuyau	• Contrôler l'ajustement et resserrer, le cas échéant.
<b>1 x par semaine</b>	• Raccords à vis	• Contrôler l'ajustement et resserrer, le cas échéant.
<b>au besoin</b>	• Sac à copeaux	• Contrôler et, le cas échéant, remplacer, voir chapitre suivant.
	• Sac à poussière	• Contrôler l'ajustement et remplacer, le cas échéant, voir le chapitre subséquent

#### 30.2.2 Remplacement du sac à copeaux

### AVIS



Changer le sac à copeaux s'il est plein à 60-70 pourcents. Utiliser exclusivement des sacs de copeaux qui correspondent aux dimensions de la machine. Utiliser exclusivement des sacs de copeaux étanches à 100 %.

### AVERTISSEMENT



#### **Danger dû à la poussière de bois !**

Inhaler de la poussière de bois est nocif pour la santé !

- Toujours utiliser un masque anti-poussière lorsque vous remplacez ou videz le sac à copeaux !
- Lors de l'élimination des déchets de copeaux, veiller à procéder dans le respect de l'environnement.

#### Procédure

1. Éteindre la machine dix minutes avant de changer le sac à copeaux, afin que les particules de poussière puissent se déposer.
2. Débrancher la machine de l'alimentation électrique.
3. Ouvrir la pince de serrage.
4. Retirer avec précaution le sac à copeaux du boîtier d'aspiration et le fermer.
5. Tirer le nouveau sac à copeaux sur boîtier d'aspiration. Fixer le sac à copeaux avec la pince de serrage.



### 30.2.3 Remplacement du sac à poussière

#### AVIS



Utilisez uniquement les filtres recommandés par le fabricant, des pièces de rechange d'origine adaptées aux dimensions de la machine.

#### AVERTISSEMENT



**Danger dû à la poussière de bois !**

Inhaler de la poussière de bois est nocif pour la santé !

→ Utilisez toujours un masque anti-poussière lorsque vous remplacez le sac filtrant.

#### Procédure

1. Éteindre la machine dix minutes avant de changer le sac filtrant, afin que les particules de poussière puissent se déposer.
2. Débrancher la machine de l'alimentation électrique.
3. Ouvrir la pince de serrage.
4. Retirer avec précaution le sac filtrant du boîtier d'aspiration.
5. Tirer le nouveau sac filtrant sur boîtier d'aspiration.
6. Fixer le sac filtrant avec la pince de serrage.

### 30.3 Entreposage

Lorsqu'elle n'est pas utilisée, stocker la machine nettoyée dans un endroit sec, à l'abri du gel et verrouillable. Débrancher la machine de l'alimentation électrique. Veiller à ce que les personnes non autorisées, tout particulièrement les enfants, n'aient pas accès à la machine.

#### AVIS



Un mauvais entreposage peut endommager et détruire des composants importants. Ne stocker les pièces emballées ou non emballées que dans les conditions ambiantes prévues !

### 30.4 Élimination



Respecter les réglementations nationales en matière d'élimination des déchets. Ne jamais jeter la machine, les composants de la machine ou les matériaux d'exploitation dans les déchets résiduels. Si nécessaire, contacter les autorités locales pour connaître les options d'élimination disponibles.

En cas d'achat d'une machine neuve ou d'un appareil équivalent chez votre revendeur spécialisé, il est tenu, dans certains pays, de se débarrasser de votre ancienne machine de manière appropriée.

## 31 RESOLUTION DE PANNE

#### AVERTISSEMENT



**Danger dû à la tension électrique !**

Manipuler la machine avec l'alimentation électrique intacte peut entraîner des blessures graves, voire mortelles !

→ Débrancher la machine de l'alimentation électrique avant de commencer à travailler pour éliminer les défauts !

De nombreuses sources d'erreur possibles peuvent être exclues au préalable si la machine est correctement raccordée à l'alimentation électrique.

Si vous n'êtes pas en mesure d'effectuer correctement les réparations nécessaires et/ou si vous ne disposez pas des connaissances nécessaires, faites toujours appel à un spécialiste pour résoudre le problème.

Défaut	Cause possible	Résolution
<b>La machine ne fonctionne pas</b>	• Interrupteur défectueux	• Réparer l'interrupteur
	• Alimentation électrique désactivée	• Contrôler l'alimentation électrique ; le cas échéant, remplacer le fusible ou le contacteur de l'interrupteur
	• Disjoncteur ou contacteur défectueux	• Réparer les pièces défectueuses
<b>Écoulement de poussière</b>	• fuites ou obstructions au niveau des raccords	• Contrôler les raccords • Retirer les obstructions
	• Sac à copeaux ou sac filtrant défectueux ou mal monté	• Contrôler le sac à copeaux et le filtre ; • remplacer le sac à copeaux ou le filtre défectueux
<b>bruit important dans le carter de l'hélice du ventilateur</b>	• Obstruction due à une grande pièce aspirée	• retirer la pièce obstruante
	• hélice du ventilateur lâche	• Fixer la roue du ventilateur



## 32 ÚVODNÍ SLOVO (CZ)

### Vážený zákazníku!

Tento návod k použití obsahuje informace a důležité pokyny k uvedení odsávacího zařízení pro pilu ABS2200FLEX\_230V a ABS2200FLEX\_400V, dále v tomto dokumentu označovaného jako „stroj“, do provozu a k manipulaci s ním.



Návod k použití je součástí stroje a nesmí být odstraněn. Uchovávejte jej pro pozdější použití na vhodném místě, které je snadno přístupné uživatelům (provozovatelům), a v případě předání třetí osobě jej přiložte ke stroji!

### **Prosím řiďte se zejména pokyny v kapitole Bezpečnost!**

Dodržujte pokyny, týkající se bezpečnosti a rizik. Jejich nerespektování může vést k vážným zraněním.

Vzhledem ke stálým inovacím našich produktů se mohou obrázky a obsah mírně lišit. Pokud zjistíte nějaké chyby, informujte nás o nich.

Technické změny vyhrazeny!

**Ihned po převzetí zkontrolujte zboží a případné reklamace zaznamenejte do nákladního listu při převzetí zásilky dopravcem!**

**Poškození způsobené přepravou nám musí být nahlášeno zvlášť do 24 hodin.**

**Společnost HOLZMANN MASCHINEN GmbH nemůže převzít žádnou záruku za poškození způsobená přepravou, která nebyla zaznamenána.**

## Autorské právo

© 2024

Tato dokumentace je chráněna autorskými právy. Všechna práva vyhrazena! Soudně stíhány budou zejména patisk, překládání a vyjímání fotografií a obrázků.

Za sjednaný příslušný soud se považuje zemský soud v Linci nebo soud příslušný pro 4170 Haslach.

## Adresa zákaznického servisu

**HOLZMANN MASCHINEN GmbH**

4170 Haslach, Marktplatz 4  
AUSTRIA

Tel +43 7289 71562 - 0  
info@holzmann-maschinen.at





## 33 BEZPEČNOST

Tento návod k použití obsahuje informace a důležité pokyny k bezpečnému uvedení do provozu a k manipulaci se strojem.



Návod k použití si pro vlastní bezpečnost pozorně přečtěte před uvedením stroje do provozu. To vám umožní bezpečné zacházení se strojem a rovněž tím předejdete omylům a škodám na zdraví a na majetku. Kromě toho respektujte symboly a piktogramy i pokyny týkající se bezpečnosti a rizik, které jsou použity na stroji!

### 33.1 Použití v souladu s určením

Stroj je určen výhradně k těmto činnostem:

Odsávání prachu a třísek z dřeva, materiálů z kompozitního dřeva nebo materiálů s podobnými fyzikálními vlastnostmi, jako je dřevo, v rámci technických limitů.

## OZNÁMENÍ



Společnost HOLZMANN MASCHINEN GmbH nepřebírá odpovědnost nebo záruku za jiné použití nebo použití překračující tento rámec a za škody na majetku či na zdraví, které tím vzniknou.

#### 33.1.1 Technická omezení

Stroj je určen k použití za následujících podmínek:

Relativní vlhkost vzduchu	max. 70 %
Teplota (provoz)	+5 °C až +40 °C
Teplota (skladování, přeprava)	+25 °C až +55 °C

#### 33.1.2 Zakázané použití / Rizikové chybné použití

- Používání stroje venku.
- Používání stroje bez adekvátní fyzické a mentální způsobilosti.
- Používání stroje bez znalosti návodu k použití.
- Změna konstrukce stroje.
- Odsávání hořlavých plynů (např. mlhy z barev nebo laků).
- Odsávání hořlavého nebo výbušného prachu.
- Odsávání kapalin.
- Odsávání materiálů nad 60 °C (např. popela nebo kovových třísek).
- Používání stroje v prostředí ohroženém výbuchem.
- Používání stroje mimo technické meze, uvedené v tomto návodu k použití.
- Odstranění bezpečnostního značení umístěného na stroji.
- Změna, obcházení bezpečnostních prvků stroje nebo jejich uvádění mimo provoz.

Použití v rozporu s určením, resp. nerespektování výkladu a pokynů, uvedených v tomto návodu k použití, bude mít za následek zánik veškerých nároků vůči společnosti HOLZMANN MASCHINEN GmbH na poskytnutí záruky a náhrady škody.

### 33.2 Požadavky na uživatele

Stroj je dimenzován pro obsluhu jednou osobou. Předpokladem pro ovládání stroje jsou fyzická a mentální způsobilost i znalost a pochopení návodu k použití. Osoby, které z důvodu svých fyzických, sensorických nebo mentálních schopností, své ne zkušenosti nebo neznalosti nejsou schopny bezpečně ovládat stroj, nesmějí tento stroj používat bez dohledu nebo instrukce odpovědné osoby.

**Vezměte prosím na vědomí, že lokálně platné zákony a ustanovení určují minimální věk pracovníka obsluhy a mohou omezit používání tohoto stroje!**

Před prací na stroji použijte osobní ochranné prostředky.

Práce na elektrických součástech nebo provozních prostředcích smí provádět jen odborník v oboru elektro nebo jiná osoba s poučením a pod dohledem takového odborníka.

### 33.3 Všeobecné bezpečnostní pokyny

Aby nedocházelo k nesprávnému fungování, škodám a újmám na zdraví, je při práci se strojem vedle všeobecných pravidel bezpečnosti práce nutné vzít v úvahu tyto body:

- Před uvedením stroje do provozu zkontrolujte, zda je stroj kompletní a funkční. Stroj používejte pouze tehdy, když jsou nainstalovány oddělující ochranné prvky, potřebné pro obrábění, a další neodělující ochranné prvky.
- Ujistěte se, že jsou ochranné prvky v dobrém provozním stavu a je řádně prováděna jejich údržba.
- Jako místo instalace zvolte rovný podklad bez otřesů.
- Zařídte, aby byl kolem stroje dostatek místa.
- Zajistěte dostatek světla na pracovišti, aby nedocházelo ke stroboskopickým efektům.
- Dbejte na čistotu pracovního prostředí.
- Z prostoru kolem stroje odstraňujte překážky (např. prach, špony, uříznuté části obrobků atd.).
- Používejte jen bezvadné nářadí bez prasklin a jiných vad (např. deformací).



- Před zapnutím stroje odstraňte nástrojové klíče a jiné nastavovací nářadí.
- Před každým použitím zkontrolujte pevnost spojů stroje.
- Stroj, který je v chodu, nikdy nenechávejte bez dohledu. Před opuštěním pracovního prostoru vypněte stroj a zajistěte jej proti neúmyslnému, resp. neoprávněnému opětovnému uvedení do provozu.
- Stroj smějí provozovat, jeho údržbu nebo opravy smějí provádět jen osoby, které jsou s ním seznámeny a jsou informovány o rizicích, která nastávají při těchto pracích.
- Zajistěte, aby se nepovolané osoby zdržovaly pouze v příslušné bezpečné vzdálenosti od stroje a ke stroji nepouštějte zejména děti.
- Vždy pracujte s rozvahou a potřebnou opatrností a v žádném případě nepoužívejte přílišné násilí.
- Nepřetěžujte stroj!
- Dlouhé vlasy skryjte pod ochranou vlasů.
- Noste přiléhavý ochranný pracovní oděv a vhodné ochranné prostředky (ochranu zraku, masku proti prachu, ochranu sluchu, bezpečnostní obuv, pracovní rukavice jen při manipulaci s nástroji).
- Při práci na stroji nikdy nenoste volné šperky, odstávající oblečení nebo doplňky (např. kravatu, šálu).
- V případě únavy, nesoustředěnosti, resp. pod vlivem léků, alkoholu nebo drog nepracujte na stroji!
- Je zakázáno odstraňovat ochrannou mříž!
- Nepoužívejte stroj v prostorách, kde výpary z barev, rozpouštědel nebo hořlavých kapalin představují potenciální nebezpečí (riziko požáru, resp. výbuchu!).
- Výstražné štítky a/nebo nálepky na stroji, které jsou nečitelné či byly odstraněny, je nutné ihned obnovit!

### **33.4 Elektrická bezpečnost**

- Dejte pozor, aby byl stroj ukostřen.
- Používejte jen vhodné prodlužovací kabely.
- Poškozený nebo zamotaný kabel zvyšuje nebezpečí úrazu elektrickým proudem. S kabelem zacházejte opatrně. Kabel nepoužívejte k přenášení, tahání nebo odpojování stroje. Chraňte kabel před žárem, olejem, ostrými hranami nebo pohyblivými částmi.
- Abyste omezili nebezpečí úrazu elektrickým proudem, používejte předpisové konektory a vhodné zásuvky.
- Nebezpečí úrazu elektrickým proudem, zvyšuje voda, která vnikne do stroje. Nevystavujte stroj dešti nebo vlhku.
- Stroj smí být používán ve vlhkém prostředí, pouze pokud je zdroj napájení chráněn proudovým chráničem.
- Zajistěte, aby byl hlavní spínač stroje před připojením k přívodu elektrického napětí vypnut.
- Stroj používejte pouze tehdy, když je spínač/vnínač v bezchybném stavu.

### **33.5 Speciální bezpečnostní pokyny pro tento stroj**

- Pracujte jen v dobře větraných prostorách.
- Udržujte stroj mimo dosah potenciálních zdrojů vznícení, jako je např. otevřený oheň - hrozí nebezpečí požáru a výbuchu.
- Do otvoru pro odsávání nezasouvejte žádné předměty a udržujte jej bez usazenin, které by mohly zhoršit sací výkon.
- Odsávání hořlavých par, kapalin, prachu, popela nebo třísek (plynů, paliva, čisticích prostředků, zbytků laku, vodíku, uhelného, hořčíkového, obilného, kamenného prachu, žhavého popela, cigaretových nedopalků atd.) je přísně zakázáno!
- Je zakázáno odstraňovat ochrannou mříž!
- Vdechování dřevního prachu je zdraví nebezpečné! Při vyprazdňování vaku na třísky vždy používejte protiprachovou masku.
- Stroj provozujte pouze s bezvadným filtrem a vakem na třísky. Sběrné vaky z polyetylenu musejí mít tloušťku nejméně 0,2 mm! Pokud použijete vaky z jiných materiálů, musejí mít stejnou mechanickou pevnost.
- Při likvidaci odpadu z třísek dbejte na to, aby byl likvidován ekologickým způsobem!

### **33.6 Upozornění na nebezpečí**

I když používáte stroj v souladu s určením, nelze zcela odstranit určité faktory zbytkových rizik. Na základě struktury a konstrukce stroje mohou nastat ohrožující situace, které jsou v tomto návodu k obsluze označeny následujícím způsobem:

## **NEBEZPEČÍ**



Bezpečnostní pokyn tohoto druhu upozorňuje na bezprostředně nebezpečnou situaci, která způsobí smrt nebo těžká zranění, pokud jí nebude zabráněno.

**VAROVÁNÍ**

Bezpečnostní pokyn tohoto druhu upozorňuje na možnost nebezpečné situace, která může být příčinou těžkých zranění či dokonce smrti, pokud jí nebude zabráněno.

**UPOZORNĚNÍ**

Bezpečnostní pokyn tohoto druhu upozorňuje na možnost nebezpečné situace, která může být příčinou drobných či lehkých zranění, pokud jí nebude zabráněno.

**OZNÁMENÍ**

Bezpečnostní pokyn tohoto druhu upozorňuje na možnost nebezpečné situace, která může být příčinou škod na majetku, pokud jí nebude zabráněno.

Bez ohledu na všechny bezpečnostní předpisy jsou a zůstanou nejdůležitějšími bezpečnostními faktory pro bezchybné ovládání stroje váš zdravý rozum a odpovídající technická způsobilost/kvalifikace. **Bezpečná práce je závislá na vás!**

**34 TRANSPORT**

Stroj v obalu přepravte na místo instalace. K manévrování se strojem v obalu lze použít např. paletový zdvižný vozík nebo vidlicový stohovací vozík s odpovídající únosností. Údaje najdete v kapitole Technické údaje. Aby byl stroj správně přepravován, dodržujte pokyny a informace na přepravním obalu, které se týkají těžiště, bodů zavěšení, hmotnosti, používaných dopravních prostředků i předepsané přepravní polohy atd. Ujistěte se, že jsou zvolena zdvihací zařízení (jeřáb, stohovací vozík, vysokozdvižný vozík, prostředky na zavěšování břemen atd.) v bezvadném stavu. Při zvedání, přenášení a pokládání břemene dbejte na správné držení těla.

**Zvedání, pokládání**

- Při zvedání/pokládání zaujměte stabilní postoj (rozkročte nohy na šířku boků).
- Břemeno zvedejte/pokládejte s pokrčenými koleny a rovnými zády.
- Břemeno nezvedejte/nepokládejte přerušovaně.

**Přenášení**

- Břemeno uchopte oběma rukama a přenášejte je co nejbližší k tělu.
- Při přenášení břemena mějte rovná záda.
- Při přepravě smontovaného stroje dávejte pozor na to, abyste jej zvedali pouze za tělo, nikoli za namontované díly.

Pokud stroj přepravujete vozidlem, zabezpečte odpovídající zajištění nákladu!

**35 MONTÁŽ****35.1 Přípravné činnosti****35.1.1 Rozsah dodávky**

Po obdržení dodávky zkontrolujte, zda jsou všechny díly v pořádku. Poškození nebo chybějící díly ihned nahlase svému prodejci nebo přepravní společnosti. Viditelné poškození při přepravě musí být dále v souladu s ustanoveními o záruce neprodleně zaznamenáno na dodacím listu, jinak bude zboží považováno za řádně převzaté.

**35.1.2 Požadavky na místo instalace**

Zvolené místo instalace musí být vybaveno vhodnou přípojkou k přívodu elektrického napětí. Přitom dbejte na bezpečnostní požadavky a rozměry stroje.

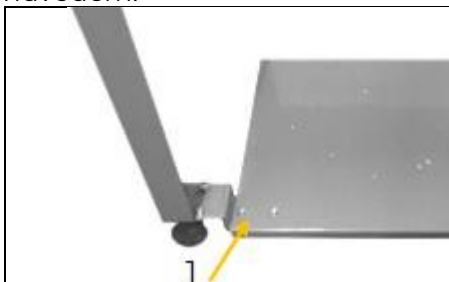

**35.2 Sestavení**

Stroj byl pro přepravu demontován a musí být před použitím opět sestaven. Řiďte se následujícím návodem:



1. Levé a pravé rámové podpěry upevněte vždy 2 šrouby s podložkami a maticemi k základní desce (1). Dávejte pozor, abyste levou a pravou rámovou podpěru správně přiřadili.



	<p>2. Kryt odsávání upevněte rámovými podpěrami. K tomu použijte na straně motoru (2) 4 šrouby s podložkou a na protilehlé straně (3) 2 šrouby s podložkou na každou rámovou podpěru.</p>
	<p>3. K otvoru krytu odsávání připevněte těsnění (4) a kryt rotoru ventilátoru s motorem (5). Díly upevněte 8 šrouby s podložkami (6).</p>
	<p>4. Ke krytu odsávání namontujte vždy jednu upínací svorkou (9) vak na trysky (7) a filtrační vak (8).</p>

### 35.3 Připojení k elektrické síti

#### VAROVÁNÍ



#### Nebezpečné elektrické napětí!

Riziko zranění nebezpečným elektrickým napětím!

→ Připojení stroj k přívodu elektrického napětí i kontroly, které jsou s tím spojeny, smí provádět jen odborník v oboru elektro nebo jiná osoba s poučením a pod dohledem takového odborníka!

- Zkontrolujte, zda je funkční nulové spojení (pokud je k dispozici) a ochranné uzemnění.
- Zkontrolujte, zda odpovídá napájecí napětí a frekvence v údajích o stroji.

#### OZNÁMENÍ



#### Odchylka napájecího napětí a frekvence!

Odchylka  $\pm 5\%$  od hodnoty napájecího napětí je povolena. V napájecí síti stroje musí být zkratová pojistka!

- Použijte napájecí kabel, který vyhovuje požadavkům na elektřinu (např. H07RN, H05RN) a potřebný průřez napájecího kabelu zjistíte z tabulky proudové zatížitelnosti. Přitom dbejte na opatření na ochranu proti mechanickému poškození.
- Zajistěte se, aby byl zdroj napájení chráněn proudovým chráničem.
- Stroj zapojte pouze do řádně uzemněné zásuvky.
- Při použití prodlužovacího kabelu dávejte pozor na to, aby jeho rozměry odpovídaly připojovacímu výkonu stroje. Připojovací výkon je uveden v technických údajích, souvislost mezi průřezem a délkou kabelu naleznete v odborné literatuře nebo se obraťte na odborného elektrikáře.
- Poškozený kabel musí být ihned vyměněn.

#### 35.3.1 Instalace stroje s 400 V

- Vodič ukostření má žlutozelené provedení.
- Napájecí kabel připojte k příslušným svorkám ve skříňovém rozvaděči (L1, L2, L3, N, PE). Pokud je k dispozici konektor CEE, bude připojení ke zdroji napájení provedeno příslušně napájenou spojkou CEE (L1, L2, L3, N, PE).



<p><b>Konektorové připojení 400 V:</b></p>	<p>5vodičové: <b>s</b> neutrálního vodiče</p> 	<p>4vodičové: <b>bez</b> neutrálního vodiče</p> 
--	---	---

- Po připojení k elektrické síti zkontrolujte správný směr běhu. Pokud stroj běží v nesprávném směru, prohodte na připojovacím konektoru dvě vodivé fáze, např. L1 a L2.

**OZNÁMENÍ**



- Nesprávný směr chodu stroje sníží sací výkon až o 50 %!
- Provoz je povolen pouze s chráničem proti chybnému proudu (RCD) s maximálním chybným proudem 30 mA.

### 36 PROVOZ

Provozujte jen stroj v bezvadném stavu. Před každým použitím proveďte vizuální kontrolu stroje. Bezpečnostní prvky, elektrická vedení a ovládací prvky je třeba zkontrolovat co nejpečlivěji. Zkontrolujte poškození a pevné usazení šroubových spojů.

#### 36.1 Připojení k dřevoobráběcímu stroji

**OZNÁMENÍ**



S dřevoobráběcím strojem pracujte až tehdy, když odsávací zařízení dosáhne plných otáček.

- Odsávací zařízení umístěte vedle dřevoobráběcího stroje tak, aby nebránilo práci s dřevoobráběcím strojem. Zajistěte řádné položení hadic na podlaze a označte žlutou a černou barvou všechna neodstranitelná místa, kde je možné klopýtnout.
- Vzdálenost mezi odsávacím zařízením a dřevoobráběcím strojem by neměla překročit 10 běžných metrů.
- Použité odsávací hadice musejí být z nehořlavého materiálu (DIN 4102 B1) a trvale antistatické (nebo oboustranně uzemněné) a musejí odpovídat příslušným bezpečnostním předpisům.
- Přímoika odsávání:  $\varnothing$  100 mm

#### 36.2 Zapnutí a vypnutí stroje

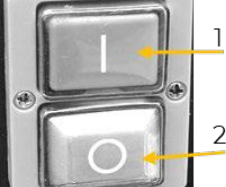

Za účelem zapnutí stiskněte zapínací tlačítko (1).  
Za účelem vypnutí stiskněte vypínací tlačítko (2).

### 37 ČIŠTĚNÍ, ÚDRŽBA, SKLADOVÁNÍ, LIKVIDACE

**VAROVÁNÍ**



**Ohrožení elektrickým napětím!**  
Manipulace se strojem, který je stále připojen k přívodu elektrického napětí, může způsobit těžká zranění nebo smrt.  
→ Před čištěním, údržbou nebo servisem vždy stroj odpojte od zdroje napětí a zajistěte jej proti neúmyslnému opětovnému zapnutí.

#### 37.1 Čištění

Pravidelné čištění zaručí dlouhou životnost vašeho stroje a je předpokladem bezpečného provozu.

**OZNÁMENÍ**



Nesprávné čisticí prostředky mohou narušit lak stroje. K čištění nepoužívejte rozpouštědla, nitroředidla nebo jiné čisticí prostředky, které mohou poškodit lak stroje.  
Řiďte se údaji a pokyny výrobce čisticího prostředku.

- Po každém použití odstraňte ze stroje špony a částice nečistot.
- Provedte úpravu povrchů a lesklé části stroje namažte mazacím olejem neobsahujícím kyselinu (např. antikorozi prostředek WD40).
- Filtrační vak čistěte v periodických intervalech, aby si uchoval svou účinnost.
- Čistěte v periodických intervalech připojku odsávacího zařízení. Zejména u ochranné mříže se mohou nahromadit usazeniny, které zhorší sací výkon.



## 37.2 Údržba

Stroj je nenáročný na údržbu a udržovat je třeba jen málo částí. Poruchy a vady, které ohrožují vaši bezpečnost, musejí být ihned odstraněny!

- Před každým použitím zkontrolujte bezvadný stav bezpečnostních prvků.
- Bezvadný stav a čitelnost varovných a bezpečnostních nálepek na stroji pravidelně kontrolujte.
- Používejte jen bezvadné a vhodné nářadí.
- Používejte výhradně originální náhradní díly doporučené výrobcem.

### 37.2.1 Plán údržby

Druh a stupeň opotřebení stroje ve velké míře závisí na provozních podmínkách. Níže uvedené intervaly platí při používání stroje ve stanovených technických mezích:

Interval	Komponenty	Opatření
před začátkem práce	• Kabelová přípojka	• Kontrola a v případě poškození vyměnit.
	• Motor se spínací jednotkou a krytem rotoru ventilátoru	• Kontrola eventuálního znečištění a popř. vyčistit.
	• Připojení odsávací hadice ke krytu rotoru ventilátoru	• Zkontrolujte, zda je přípojka zbavena nečistot.
	• Upínací pás a hadicová svorka	• Kontrola pevného utažení a popř. dotáhnout.
1x týdně	• Šroubové spoje	• Kontrola pevného utažení a popř. dotáhnout.
podle potřeby	• Vak na třísky	• Kontrola a popř. vyměnit, viz následující kapitola.
	• Filtrační vak	• Kontrola pevného utažení; popř. vyměnit, viz další následující kapitola

### 37.2.2 Výměna vaku na třísky

#### OZNÁMENÍ



Vak na třísky vyměňte, když je z 60-70 procent plný. Používejte výhradně vaky na třísky, které vyhovují rozměrům stroje. Používejte výhradně vaky na třísky, které stoprocentně těsní.

#### VAROVÁNÍ



##### Ohrožení dřevním prachem!

Vdechování dřevního prachu je zdraví nebezpečné!

- Při výměně a vyprazdňování vaku na třísky vždy používejte protiprachovou masku!
- Při likvidaci odpadu z třísek dbejte na to, aby byl likvidován ekologickým způsobem.

#### Postup

1. Deset minut před výměnou vaku na třísky vypněte stroj, aby se prachové částice mohly usadit.
2. Odpojte stroj od přívodu elektrického napětí.
3. Otevřete upínací svorku.
4. Vak na třísky opatrně stáhněte z krytu odsávání a zavřete jej.
5. Nový vak na třísky přetáhněte přes kryt odsávání. Vak na třísky upevněte upínací svorkou.

### 37.2.3 Výměna filtračního vaku

#### OZNÁMENÍ



Používejte výhradně výrobcem doporučené originální náhradní díly filtru, které vyhovují rozměrům stroje.

#### VAROVÁNÍ



##### Ohrožení dřevním prachem!

Vdechování dřevního prachu je zdraví nebezpečné!

- Při výměně filtru vždy používejte protiprachovou masku.

#### Postup

1. Deset minut před výměnou filtračního vaku vypněte stroj, aby se prachové částice mohly usadit.
2. Odpojte stroj od přívodu elektrického napětí.
3. Otevřete upínací svorku.



4. Filtrační vak opatrně stáhněte z krytu odsávání.
5. Nový filtrační vak nasadte na kryt odsávání.
6. Filtrační vak upevněte upínací svorkou.

### 37.3 Skladování

V případě nepoužívání uskladněte včističův stroj na suchém, nezamrzlém a zamykatelném místě. Odpojte stroj od přívodu elektrického napětí. Zajistěte, aby ke stroji neměly přístup nepovolané osoby a zejména děti.

## OZNÁMENÍ



Při nesprávném skladování se mohou důležité součásti poškodit a zničit. Zabalené nebo již rozbalené díly skladujte jen za určených okolních podmínek!

### 37.4 Likvidace



Dodržujte předpisy příslušné země o likvidaci odpadu. Stroj, jeho komponenty nebo provozní prostředky nikdy nelikvidujte spolu se zbytkovým odpadem. Pro informace, týkající se dostupných možností likvidace, popřípadě kontaktujte místní orgány. Pokud u specializovaného prodejce zakoupíte nový stroj nebo rovnocenný přístroj, je tento prodejce v určitých zemích povinen odborně zlikvidovat starý stroj.

## 38 ODSTRAŇOVÁNÍ CHYB

### VAROVÁNÍ



#### Ohrožení elektrickým napětím!

Manipulace se strojem, který je stále připojen k přívodu elektrického napětí, může přivodit těžká zranění nebo smrt!

→ Před začátkem prací na odstraňování vad odpojte stroj od elektrického napájení!

Při řádném připojení stroje k přívodu elektrického napětí je možné již předem vyloučit mnoho případných zdrojů chyb.

Pokud nejste schopni řádně provádět potřebné opravy a/nebo k tomu nemáte potřebné znalosti, vždy přizvěte k odstraňování problému odborníka.

Chyba	Možná příčina	Odstranění
Stroj nepracuje	• Spínač je vadný	• Opravit spínač
	• Přívod elektrického napětí je vypnutý	• Zkontrolovat přívod elektrického napětí; popř. vyměnit pojistku nebo stykač
	• Vadná pojistka nebo stykač	• Opravte vadné díly
Únik prachu	• Netěsné nebo ucpané spoje	• Zkontrolovat spoje • Odstranit ucpaní
	• Vadný nebo špatně namontovaný vak na třísky nebo filtrační vak	• Zkontrolovat vak na třísky a filtr; • Vyměnit vadný vak na třísky nebo filtr
Hlasitý hluk v krytu rotoru ventilátoru	• Ucpání velkým nasátým dílem	• Odstranit díl, který je příčinou ucpaní
	• Uvolnění rotor ventilátoru	• Upevnit rotor ventilátoru

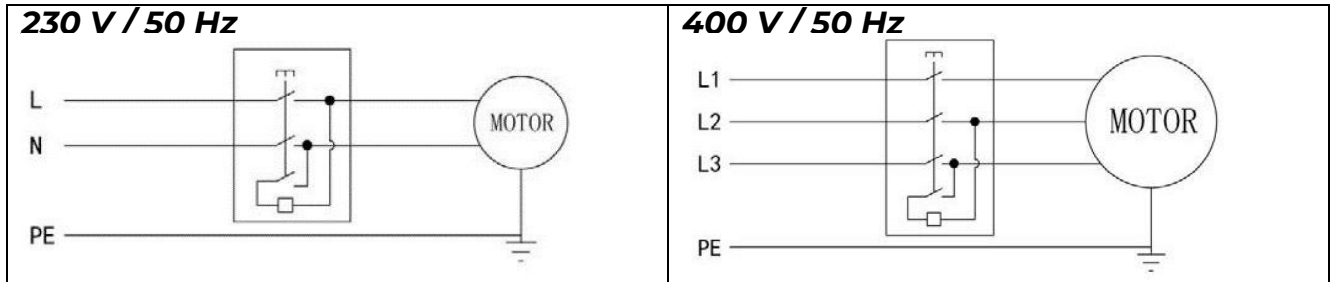
**39 ELEKTRISCHER SCHALTPLAN / WIRING DIAGRAM****40 ERSATZTEILE / SPARE PARTS****PIÈCES DE RECHANGE / PIEZAS DE RECAMBIO / NÁHRADNÍ DÍLY****40.1 Ersatzteilbestellung / Spare parts order**

Commande de pièces détachées / Pedido de pie / Objednání náhradních dílů

**(DE)** Mit HOLZMANN-Ersatzteilen verwenden Sie Ersatzteile, die ideal aufeinander abgestimmt sind. Die optimale Passgenauigkeit der Teile verkürzen die Einbauzeiten und erhöhen die Lebensdauer.

**HINWEIS**

Der Einbau von anderen als Originalersatzteilen führt zum Verlust der Garantie! Daher gilt: Beim Tausch von Komponenten/Teile nur vom Hersteller empfohlene Ersatzteile verwenden.

Bestellen Sie die Ersatzteile direkt auf unserer Homepage-Kategorie ERSATZTEILE oder kontaktieren Sie unseren Kundendienst

- über unsere Homepage-Kategorie SERVICE-ERSATZTEILANFORDERUNG,
- per Mail an [service@holzmann-maschinen.at](mailto:service@holzmann-maschinen.at).

Geben Sie stets Maschinentype, Ersatzteilnummer sowie Bezeichnung an. Um Missverständnissen vorzubeugen, empfehlen wir, mit der Ersatzteilbestellung eine Kopie der Ersatzteilzeichnung beizulegen, auf der die benötigten Ersatzteile eindeutig markiert sind, falls Sie nicht über den Online-Ersatzteilkatalog anfragen.

**(EN)** With original HOLZMANN spare parts you use parts that are attuned to each other shorten the installation time and elongate your products lifespan.

**NOTE**

The installation of parts other than original spare parts leads to the loss of the guarantee! Therefore: When replacing components/parts, only use spare parts recommended by the manufacturer.

Order the spare parts directly on our homepage-category SPARE PARTS or contact our customer service

- via our Homepage-category SERVICE-SPARE PARTS REQUEST,
- by e-mail to [service@holzmann-maschinen.at](mailto:service@holzmann-maschinen.at).

Always state the machine type, spare part number and designation. To prevent misunderstandings, we recommend that you add a copy of the spare parts drawing with the spare parts order, on which the required spare parts are clearly marked, especially when not using the online-spare-part catalogue.

**(ES)** Con las piezas de recambio de Holzmann, utiliza piezas de recambio que se ajustan perfectamente entre sí. El ajuste óptimo de los componentes acorta el tiempo de instalación y aumenta la vida útil.

**AVISO**

¡La instalación de piezas de recambio no originales lleva a la pérdida de garantía! Por lo tanto: Al llevar a cabo la sustitución de componentes/piezas, utilice únicamente piezas de recambio recomendadas por el fabricante.

Pida las piezas de recambio directamente en nuestra página web: Categoría PIEZAS DE RECAMBIO, o póngase en contacto con nuestro servicio de atención al cliente en nuestra página web, en la categoría SERVICIO-PEDIDO DE PIEZAS DE RECAMBIO, por correo electrónico a [service@holzmann-maschinen.at](mailto:service@holzmann-maschinen.at).

Indique siempre el tipo de máquina, la referencia de la pieza de recambio y la denominación. Para evitar malentendidos, se recomienda adjuntar al pedido una copia del esquema de piezas de recambio en el que se marque claramente las piezas de recambio necesarias, cuando no se solicitan con el catálogo en línea de piezas de recambio.

**(FR)** Les pièces de rechange HOLZMANN sont conçues pour correspondre idéalement. La précision d'ajustage optimale des pièces réduit les temps de pose et augmente la durée de vie.

**AVIS**

Le montage de pièces autres que les pièces de rechange d'origine entraîne la perte de la garantie ! Par conséquent, la règle est la suivante : Utiliser uniquement des pièces de rechange recommandées par le fabricant pour le remplacement des composants/pièces.

Commandez les pièces de rechange directement sur notre page d'accueil - catégorie PIÈCES DE RECHANGE, ou contactez notre service client

via la catégorie SERVICE-DEMANDE D'ASSISTANCE de notre page d'accueil, par e-mail à l'adresse [service@holzmann-maschinen.at](mailto:service@holzmann-maschinen.at).

Toujours indiquer le type de machine, le numéro de pièce de rechange et la désignation. Afin d'éviter tout malentendu, nous vous recommandons de joindre une copie du plan des pièces détachées à la commande de pièces détachées, sur laquelle les pièces détachées requises sont clairement indiquées, si vous ne faites pas la demande via le catalogue de pièces de rechange en ligne.





**(CZ)** V podobě náhradních dílů HOLZMANN používáte náhradní díly, které jsou vzájemně zkoordinovány. Optimální přesnost lícování dílů zkracuje dobu montáže a prodlužuje životnost.

## OZNÁMENÍ



Montáž jiných než originálních náhradních dílů způsobí ztrátu záruky! Proto platí: Při výměně komponent/dílů používejte jen výrobcem doporučené náhradní díly.

Náhradní díly objednávejte přímo na naší domovské stránce – kategorie NÁHRADNÍ DÍLY, nebo kontaktujte náš zákaznický servis

- prostřednictvím kategorie naší domovské stránky POŽADAVEK NÁHRADNÍCH DÍLŮ-SERVIS,
- e-mailem na [service@holzmann-maschinen.at](mailto:service@holzmann-maschinen.at).

Vždy uveďte typ stroje, číslo náhradního dílu a označení. Abychom předešli nedorozumění, doporučujeme přiložit k objednávce náhradních dílů kopii výkresu náhradních dílů, na které jsou potřebné náhradní díly jasně označeny, nikud nenavrátíte montážku pomocí internetového katalogu náhradních dílů.

### 40.2 Explosionszeichnung / Exploded view

Vista de despiece / Vue éclatée / Výkres v rozloženém stavu

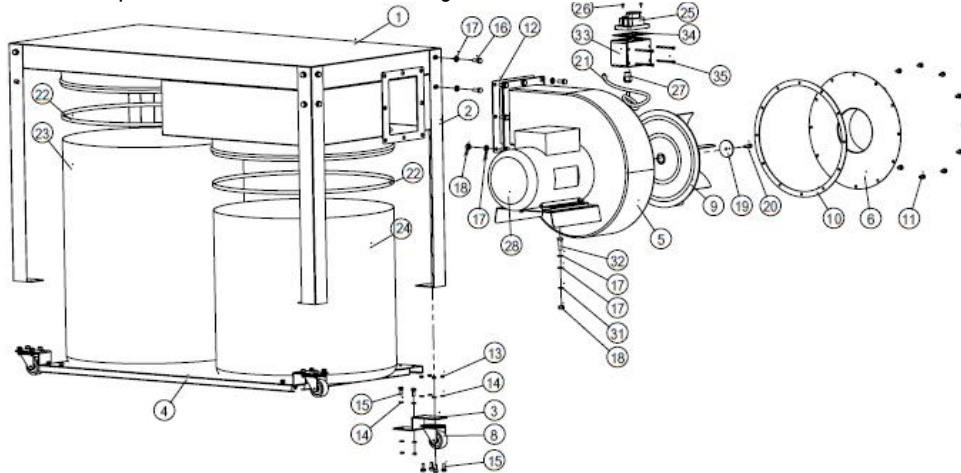

### 40.3 Ersatzteilliste / Spare part list

Listado de piezas de recambio / Liste des pièces de rechange / Seznam náhradních dílů

No.	Description	Qty.	No.	Description	Qty.
1	Welding body	1	19	Packing	1
2	Left support leg	2	20	Allen screw M6×20 (LH)	1
3	Z type plate	4	21	Power cable	1
4	Base plate	1	22	Bag strap	2
5	Impeller housing	1	23	Filter bag	1
6	Inlet cover	1	24	Dust bag	1
7	Right support leg	2	25	Switch	1
8	Castor	4	26	Pan head self-drilling screw M4×10	2
9	Impeller	1	27	Cable connector	1
10	Inlet gask	1	28	Motor	1
11	Pan head screw M6x10	12	29	Spring washer 10	4
12	Packing	1	30	Hex. head bolt M10×16	4
13	Nut M6	24	31	Spring washer 8	4
14	Washer6	32	32	Hex. head bolt M8×30	4
15	Pan head screw M6×16	24	33	Switch box	1
16	Hex. head bot M8×20	20	34	Switch box packing	1
17	Washer 8	31	35	Pan head screw M4×60	4
18	Nut M8	7			

## 41 ZUBEHÖR / ACCESSORIES

**(DE)** Optionales Zubehör finden Sie online auf der Produktseite, Kategorie EMPFOHLENES ZUBEHÖR ZUM PRODUKT.

**(EN)** Optional accessories can be found online on the product page, category RECOMMENDED PRODUCT ACCESSORIES.

**(ES)** Los accesorios opcionales se encuentran en la página del producto en internet, en la categoría ACCESORIOS RECOMENDADOS PARA EL PRODUCTO.

**(FR)** Des accessoires en option sont disponibles en ligne sur la page produit, catégorie ACCESSOIRES RECOMMANDÉS POUR LE PRODUIT.

**(CZ)** Volitelné příslušenství najdete na internetu na stránce výrobku, kategorie DOPORUČENÉ PŘÍSLUŠENSTVÍ K VÝROBKU.



## **43 GARANTIEERKLÄRUNG (DE)**

### **1.) Gewährleistung**

HOLZMANN MASCHINEN GmbH gewährt für elektrische und mechanische Bauteile eine Gewährleistungsfrist von 2 Jahren für den nicht gewerblichen Einsatz;

bei gewerblichem Einsatz besteht eine Gewährleistung von 1 Jahr, beginnend ab dem Erwerb des Endverbraucher/Käufers. HOLZMANN MASCHINEN GmbH weist ausdrücklich darauf hin, dass nicht alle Artikel des Sortiments für den gewerblichen Einsatz bestimmt sind. Treten innerhalb der oben genannten Fristen/Mängel auf, welche nicht auf im Punkt „Bestimmungen“ angeführten Ausschlussdetails beruhen, so wird HOLZMANN MASCHINEN GmbH nach eigenem Ermessen das Gerät reparieren oder ersetzen.

### **2.) Meldung**

Der Händler meldet schriftlich den aufgetretenen Mangel am Gerät an HOLZMANN MASCHINEN GmbH. Bei berechtigtem Gewährleistungsanspruch wird das Gerät beim Händler von HOLZMANN MASCHINEN GmbH abgeholt oder vom Händler an HOLZMANN MASCHINEN GmbH gesandt. Retoursendungen ohne vorheriger Abstimmung mit HOLZMANN MASCHINEN GmbH werden nicht akzeptiert und können nicht angenommen werden. Jede Retoursendung muss mit einer von HOLZMANN MASCHINEN GmbH übermittelten RMA-Nummer versehen werden, da ansonsten eine Warenannahme und Reklamations- und Retourbearbeitung durch HOLZMANN MASCHINEN GmbH nicht möglich ist.

### **3.) Bestimmungen**

- a) Gewährleistungsansprüche werden nur akzeptiert, wenn zusammen mit dem Gerät eine Kopie der Originalrechnung oder des Kassenbeleges vom Holzmann Handelspartner beigelegt ist. Es erlischt der Anspruch auf Gewährleistung, wenn das Gerät nicht komplett mit allen Zubehörteilen zur Abholung gemeldet wird.
- b) Die Gewährleistung schließt eine kostenlose Überprüfung, Wartung, Inspektion oder Servicearbeiten am Gerät aus. Defekte aufgrund einer unsachgemäßen Benutzung durch den Endanwender oder dessen Händler werden ebenfalls nicht als Gewährleistungsanspruch akzeptiert.
- c) Ausgeschlossen sind Defekte an Verschleißteilen wie z. B. Kohlebürsten, Fangsäcke, Messer, Walzen, Schneideplatten, Schneideeinrichtungen, Führungen, Kupplungen, Dichtungen, Laufräder, Sageblätter, Hydrauliköle, Ölfiltern, Gleitbacken, Schalter, Riemen, usw.
- d) Ausgeschlossen sind Schäden an den Geräten, welche durch unsachgemäße Verwendung, durch Fehlgebrauch des Gerätes (nicht seinem normalen Verwendungszweckes entsprechend) oder durch Nichtbeachtung der Betriebs- und Wartungsanleitungen, oder höhere Gewalt, durch unsachgemäße Reparaturen oder technische Änderungen durch nicht autorisierte Werkstätten oder den Geschäftspartnern selbst, durch die Verwendung von nicht originalen HOLZMANN Ersatz- oder Zubehörteilen, verursacht sind.
- e) Entstandene Kosten (Frachtkosten) und Aufwendungen (Prüfkosten) bei nichtberechtigten Gewährleistungsansprüchen werden nach Überprüfung unseres Fachpersonals dem Geschäftspartnern oder Händler in Rechnung gestellt.
- f) Geräte außerhalb der Gewährleistungsfrist: Reparatur erfolgt nur nach Vorkasse oder Händlerrechnung gemäß des Kostenvorschlages (inklusive Frachtkosten) der HOLZMANN MASCHINEN GmbH.
- g) Gewährleistungsansprüche werden nur für den Geschäftspartnern eines HOLZMANN Händlers, welcher das Gerät direkt bei der HOLZMANN MASCHINEN GmbH erworben hat, gewährt. Diese Ansprüche sind bei mehrfacher Veräußerung des Gerätes nicht übertragbar

### **4.) Schadensersatzansprüche und sonstige Haftungen**

Die HOLZMANN MASCHINEN GmbH haftet in allen Fällen nur beschränkt auf den Warenwert des Gerätes. Schadensersatzansprüche aufgrund schlechter Leistung, Mängel, sowie Folgeschäden oder Verdienstausfälle wegen eines Defektes während der Gewährleistungsfrist werden nicht anerkannt. HOLZMANN MASCHINEN GmbH besteht auf das gesetzliche Nachbesserungsrecht eines Gerätes.

### **SERVICE**

Nach Ablauf der Garantiezeit können Instandsetzungs- und Reparaturarbeiten von entsprechend geeigneten Fachfirmen durchgeführt werden. Es steht Ihnen auch die HOLZMANN MASCHINEN GmbH weiterhin gerne mit Service und Reparatur zur Seite. Stellen Sie in diesem Fall eine unverbindliche Kostenanfrage

- per Mail an [service@holzmann-maschinen.at](mailto:service@holzmann-maschinen.at),
- oder nutzen Sie das Online Reklamations- bzw. Ersatzteilbestellformular, zur Verfügung gestellt auf unserer Homepage-Kategorie SERVICE.



## **44 GUARANTEE TERMS (EN)**

### **1.) Warranty**

For mechanical and electrical components Company HOLZMANN MASCHINEN GmbH grants a warranty period of 2 years for DIY use and a warranty period of 1 year for professional/industrial use - starting with the purchase of the final consumer (invoice date).

In case of defects during this period which are not excluded by paragraph 3, Holzmann will repair or replace the machine at its own discretion.

### **2.) Report**

In order to check the legitimacy of warranty claims, the final consumer must contact his dealer. The dealer has to report in written form the occurred defect to HOLZMANN MASCHINEN GmbH. If the warranty claim is legitimate, HOLZMANN MASCHINEN GmbH will pick up the defective machine from the dealer. Return shipments by dealers which have not been coordinated with HOLZMANN MASCHINEN GmbH will not be accepted. A RMA number is an absolute must-have for us - we won't accept returned goods without an RMA number!

### **3.) Regulations**

a) Warranty claims will only be accepted when a copy of the original invoice or cash voucher from the trading partner of HOLZMANN MASCHINEN GmbH is enclosed to the machine. The warranty claim expires if the accessories belonging to the machine are missing.

b) The warranty does not include free checking, maintenance, inspection or service works on the machine. Defects due to incorrect usage through the final consumer or his dealer will not be accepted as warranty claims either.

c) Excluded are defects on wearing parts such as carbon brushes, fangers, knives, rollers, cutting plates, cutting devices, guides, couplings, seals, impellers, blades, hydraulic oils, oil filters, sliding jaws, switches, belts, etc.

d) Also excluded are damages on the machine caused by incorrect or inappropriate usage, if it was used for a purpose which the machine is not supposed to, ignoring the user manual, force majeure, repairs or technical manipulations by not authorized workshops or by the customer himself, usage of non-original Holzmann spare parts or accessories.

e) After inspection by our qualified staff, resulted costs (like freight charges) and expenses for not legitimated warranty claims will be charged to the final customer or dealer.

f) In case of defective machines outside the warranty period, we will only repair after advance payment or dealer's invoice according to the cost estimate (incl. freight costs) of HOLZMANN MASCHINEN GmbH.

g) Warranty claims can only be granted for customers of an authorized HOLZMANN MASCHINEN GmbH dealer who directly purchased the machine from HOLZMANN MASCHINEN GmbH. These claims are not transferable in case of multiple sales of the machine.

### **4.) Claims for compensation and other liabilities**

The liability of company HOLZMANN MASCHINEN GmbH is limited to the value of goods in all cases.

Claims for compensation because of poor performance, lacks, damages or loss of earnings due to defects during the warranty period will not be accepted.

HOLZMANN MASCHINEN GmbH insists on its right to subsequent improvement of the machine.

### **SERVICE**

After Guarantee and warranty expiration specialist repair shops can perform maintenance and repair jobs. But we are still at your service as well with spare parts and/or product service. Place your spare part/repair service cost inquiry by

- mail to [service@holzmann-maschinen.at](mailto:service@holzmann-maschinen.at),
- or use the online complaint order formula provided on our homepage–category service.



## **45 DECLARACIÓN DE GARANTÍA (ES)**

### **1.) Garantía**

Para los componentes eléctricos y mecánicos, HOLZMANN MASCHINEN GmbH concede una garantía de 2 años para el uso no comercial.

Para el uso comercial, hay un período de garantía de 1 año a partir de la fecha de compra del usuario final/comprador. HOLZMANN MASCHINEN GmbH señala expresamente que no todos los artículos de la gama están destinados al uso comercial. Si durante este período se producen defectos que no estén excluidos en los detalles enumerados en el punto "Disposiciones", HOLZMANN MASCHINEN GmbH reparará o sustituirá el aparato a su discreción.

### **2.) Notificación**

El distribuidor notificará por escrito a HOLZMANN MASCHINEN GmbH el defecto que se ha producido en el aparato. En caso de que la reclamación de garantía sea legítima, HOLZMANN MASCHINEN GmbH recogerá el aparato en el distribuidor o éste lo enviará a HOLZMANN MASCHINEN GmbH. No se aceptarán las devoluciones que no hayan sido coordinadas previamente con HOLZMANN MASCHINEN GmbH. Todas las devoluciones deberán llevar un número RMA proporcionado por HOLZMANN MASCHINEN GmbH. De lo contrario, HOLZMANN MASCHINEN GmbH no podrá aceptar la mercancía ni procesar la reclamación ni la devolución.

### **3.) Disposiciones**

- a) Sólo se aceptarán reclamaciones de garantía si se adjunta al aparato una copia de la factura original o del recibo de compra del socio comercial de Holzmann. La reclamación de garantía expirará si el aparato no se envía completo con todos los accesorios.
- b) La garantía no incluye trabajos de comprobación, mantenimiento, inspección o de servicio gratuitos en el aparato. Los defectos ocasionados por un uso incorrecto por parte del usuario final o su distribuidor tampoco estarán cubiertos por la garantía.
- c) Quedan excluidos los defectos en las piezas de desgaste, como p. ej., escobillas de carbón, bolsas colectoras, cuchillas, rodillos, placas de corte, dispositivos de corte, guías, acoplamientos, juntas, impulsores, hojas de sierra, aceites hidráulicos, filtros de aceite, mordazas deslizantes, interruptores, correas, etc.
- d) Quedan excluidos los daños en los aparatos ocasionados por un uso inadecuado, un uso indebido del aparato (no conforme a su finalidad de uso normal) o por un incumplimiento de las instrucciones de uso y de mantenimiento, o por fuerza mayor, por reparaciones inadecuadas o modificaciones técnicas llevadas a cabo por talleres no autorizados o por los propios socios comerciales, por el uso de piezas de recambio o accesorios no originales de HOLZMANN.
- e) Los gastos (gastos de transporte) y costes incurridos (gastos de inspección) en caso de reclamaciones de garantía no justificadas se facturarán al socio comercial o distribuidor después de que nuestro personal especializado haya realizado las comprobaciones.
- f) Aparatos fuera del período de garantía: Las reparaciones sólo se llevarán a cabo tras el pago por adelantado o la factura del distribuidor con arreglo a la estimación de costes (incluidos los gastos de transporte) de la empresa HOLZMANN MASCHINEN GmbH.
- g) Las reclamaciones de garantía sólo se concederán a los socios comerciales de un distribuidor de HOLZMANN que haya comprado el aparato directamente a la empresa HOLZMANN MASCHINEN GmbH. Estas reclamaciones no se podrán transferir en caso de que el aparato se venda varias veces.

### **4.) Reclamaciones por daños y perjuicios y otras responsabilidades**

En todos los casos, la responsabilidad de la empresa HOLZMANN MASCHINEN GmbH se limita al valor del aparato. No se aceptarán reclamaciones por daños y perjuicios debido al mal funcionamiento, defectos, daños indirectos o pérdidas de ingresos ocasionados por un defecto durante el período de garantía. La empresa HOLZMANN MASCHINEN GmbH insiste en su derecho legal a una mejora posterior del aparato.

### **SERVICIO DE ATENCIÓN AL CLIENTE**

Una vez expirado el período de garantía, los trabajos de reacondicionamiento y de reparación sólo podrán ser llevados a cabo por empresas especializadas debidamente cualificadas. HOLZMANN MASCHINEN GmbH estará encantado de seguir apoyándole con su servicio de atención al cliente y de reparaciones. En este caso, envíe una solicitud no vinculante de presupuesto

- por correo electrónico a [service@holzmann-maschinen.at](mailto:service@holzmann-maschinen.at),
- o utilice el formulario de reclamación o de pedido de piezas de recambio online que encontrará en nuestra página web – categoría SERVICIO.



## 46 DÉCLARATION DE GARANTIE (FR)

### 1.) Garantie

HOLZMANN MASCHINEN GmbH accorde une période de garantie de 2 ans pour les composants électriques et mécaniques destinés à un usage non-commercial ;

pour un usage commercial, la période de garantie est d'1 an, à compter de l'achat de l'utilisateur/acheteur final.

HOLZMANN MASCHINEN GmbH souligne expressément que tous les articles de la gamme ne sont pas destinés à un usage commercial. Si des défauts surviennent dans les délais susmentionnés/défauts qui ne sont pas basés sur les détails d'exclusion énumérés dans les « Dispositions », HOLZMANN MASCHINEN GmbH réparera ou remplacera l'appareil à sa propre discrétion.

### 2.) Message

Le revendeur signale par écrit à HOLZMANN MASCHINEN GmbH le défaut qui s'est produit sur l'appareil. Si la demande de garantie est justifiée, l'appareil sera retiré chez le revendeur HOLZMANN MASCHINEN GmbH ou envoyé à HOLZMANN MASCHINEN GmbH par le revendeur. Les retours sans accord préalable avec HOLZMANN MASCHINEN GmbH ne seront pas acceptés. Chaque envoi retourné doit être muni d'un numéro RMA fourni par HOLZMANN MASCHINEN GmbH, sinon l'acceptation des marchandises et le traitement des réclamations et des retours par HOLZMANN MASCHINEN GmbH ne seront pas possibles.

### 3.) Dispositions

a) Les demandes de garantie ne seront acceptées que si l'appareil est accompagné d'une copie de la facture originale ou d'un reçu de caisse du partenaire commercial de la société Holzmann. La garantie est annulée si l'appareil n'est pas rapporté complet avec tous les accessoires pour la collecte.

b) La garantie exclut les travaux gratuits de contrôle, de maintenance, d'inspection ou d'entretien sur l'équipement. Les défauts dus à une mauvaise utilisation par l'utilisateur final ou son revendeur ne seront pas non plus acceptés comme réclamation au titre de la garantie.

c) Sont exclus les défauts des pièces d'usure telles que les balais de charbon, les sacs collecteurs, les couteaux, les rouleaux, les plaques de coupe, le matériel de coupe, les guides, les accouplements, les joints, les roues, les lames de scie, les huiles hydrauliques, les filtres à huile, les mâchoires coulissantes, les interrupteurs, les courroies, etc.

d) Sont exclus les dommages causés aux appareils par une utilisation incorrecte, par une mauvaise utilisation de l'appareil (non conforme à son utilisation normale) ou par le non-respect des instructions de service et de maintenance, ou par la force majeure, par des réparations ou des modifications techniques inappropriées effectuées par des ateliers non autorisés ou par les partenaires commerciaux eux-mêmes, par l'utilisation de pièces de rechange ou d'accessoires HOLZMANN non originaux.

e) Les frais occasionnés (frais de transport) et les dépenses (frais d'inspection) en cas de réclamations injustifiées au titre de la garantie seront facturés au partenaire commercial ou au revendeur après examen par notre personnel spécialisé.

f) Appareils en dehors de la période de garantie : La réparation n'est effectuée qu'après paiement anticipé ou facture du revendeur selon le devis (frais de transport inclus) de la société HOLZMANN MASCHINEN GmbH.

g) Les droits de garantie ne sont accordés que pour les partenaires commerciaux d'un revendeur HOLZMANN qui a acheté l'appareil directement auprès de HOLZMANN MASCHINEN GmbH. Ces droits ne sont pas transférables si l'appareil est vendu plusieurs fois.

### 4.) Demandes de dommages-intérêts et autres responsabilités

La responsabilité de la société HOLZMANN MASCHINEN GmbH se limite dans tous les cas à la valeur marchande de l'appareil. Les droits à dommages-intérêts pour cause de mauvais fonctionnement, de défauts, ainsi que de dommages indirects ou de manque à gagner dus à un défaut pendant la période de garantie ne sont pas reconnus. La société HOLZMANN MASCHINEN GmbH insiste sur le droit légal de réparer un appareil.

### SERVICE

Après l'expiration de la période de garantie, les travaux de réparation peuvent être effectués par des entreprises spécialisées appropriées. La société HOLZMANN MASCHINEN GmbH se tient à votre disposition pour vous aider en matière de service et de réparation. Dans ce cas, faites une demande de devis sans engagement

- par e-mail à l'adresse [service@holzmann-maschinen.at](mailto:service@holzmann-maschinen.at),
- ou utilisez le formulaire de réclamation ou de commande de pièces de rechange en ligne mis à disposition sur notre page d'accueil - Catégorie SERVICE.



## **47 PROHLÁŠENÍ O ZÁRUCE (CZ)**

### **1.) Poskytování záruky**

Společnost HOLZMANN MASCHINEN GmbH poskytuje na elektrické a mechanické součásti pro nekomerční použití záruční dobu 2 roky;

pro komerční použití je poskytována záruka 1 rok od data zakoupení koncovým spotřebitelem/kupujícím. Společnost HOLZMANN MASCHINEN GmbH výslovně upozorňuje, že ne všechny položky sortimentu jsou určeny pro komerční použití. Pokud se ve výše uvedených lhůtách vyskytnou závady, které nejsou založeny na údajích o vyloučení uvedených v bodě „Ustanovení“, společnost HOLZMANN MASCHINEN GmbH přístroj podle vlastního uvážení opraví nebo vymění.

### **2.) Hlášení**

Prodejce písemně oznámí vzniklou závadu na přístroji společnosti HOLZMANN MASCHINEN GmbH. V případě oprávněného nároku ze záruky si společnost HOLZMANN MASCHINEN GmbH přístroj vyzvedne u prodejce nebo ji prodejce zašle společnosti HOLZMANN MASCHINEN GmbH. Vracené zásilky nebudou bez předchozí dohody se společností HOLZMANN MASCHINEN GmbH akceptovány a nemohou být přijaty. Každá vrácená zásilka musí být opatřena číslem RMA předaným společností HOLZMANN MASCHINEN GmbH, protože jinak společnost HOLZMANN MASCHINEN GmbH nebude moci přijmout zboží a zpracovat reklamaci a vrácení.

### **3.) Ustanovení**

a) Nároky ze záruky budou uznány pouze v případě, že k přístroji bude přiložena kopie originálu faktury nebo pokladního dokladu od obchodního partnera společnosti Holzmann. Nárok na záruku zanikne, pokud přístroj nebude nahlášen a k vyzvednutí se všemi díly příslušenství.

b) Záruka se nevztahuje na bezplatnou kontrolu, údržbu, inspekci nebo servisní práce na přístroji. Závady způsobené nesprávným používáním koncovým uživatelem nebo prodejcem nebudou rovněž uznány jako nárok ze záruky.

c) Vyloučeny jsou závady na dílech podléhajících rychlému opotřebení, jako jsou uhlíkové kartáče, záchytné vaky, nože, válce, řezné desky, řezná zařízení, vodítka, spojky, těsnění, oběžná kola, lopatky, hydraulické oleje, olejové filtry, posuvné čelisti, spínače, řemeny atd.

d) Vyloučeny jsou škody na přístrojích způsobené nesprávným používáním, nesprávným používáním přístroje (v rozporu s jeho obvyklým účelem) nebo nedodržetím návodu k obsluze a údržbě, nebo vyšší mocí, neodbornými opravami či technickými úpravami, provedenými neautorizovanými servisy nebo samotným obchodním partnerem, použitím neoriginálních náhradních dílů nebo příslušenství HOLZMANN.

e) Vzniklé náklady (náklady na dopravu) a výdaje (náklady na prohlídku) budou v případě neoprávněných nároků ze záruky po kontrole našimi odbornými pracovníky fakturovány obchodnímu partnerovi nebo prodejci.

f) Zařízení mimo záruční dobu: Oprava bude provedena pouze po zaplacení zálohy nebo faktury prodejce v souladu s odhadem nákladů (včetně nákladů na dopravu) společnosti HOLZMANN MASCHINEN GmbH.

g) Nároky ze záruky budou přiznány pouze obchodnímu partnerovi prodejce HOLZMANN, který zakoupil zařízení přímo od společnosti HOLZMANN MASCHINEN GmbH. Tyto nároky jsou v případě vícenásobného prodeje zařízení nepřenosné.

### **4.) Nároky na náhradu škody a jiná ručení**

Odpovědnost společnosti HOLZMANN MASCHINEN GmbH je ve všech případech omezena jen na zbožní hodnotu přístroje. Nároky na náhradu škody způsobené špatným výkonem, vadami, jakož i následnými škodami nebo ušlým ziskem v důsledku vady během záruční doby se neuznávají. Společnost HOLZMANN MASCHINEN GmbH trvá na zákonném právu na opravu přístroje.

### **SERVIS**

Po uplynutí záruční doby mohou opravy a údržbu provádět odborně způsobilé firmy. Společnost HOLZMANN MASCHINEN GmbH vám také bude ráda nadále pomáhat se servisem a opravami. V takovém případě prosím zašlete nezávaznou poptávku na cenu

- e-mailem na [service@holzmann-maschinen.at](mailto:service@holzmann-maschinen.at)
- nebo použijte online formulář pro reklamaci, resp. objednávku náhradních dílů, který naleznete na naší domovské stránce - kategorie SERVIS.



## 48 PRODUKTBEOBACHTUNG | PRODUCT MONITORING

**(DE)** Wir beobachten unsere Produkte auch nach der Auslieferung.

Um einen ständigen Verbesserungsprozess gewährleisten zu können, sind wir von Ihnen und Ihren Eindrücken beim Umgang mit unseren Produkten abhängig:

- Probleme, die beim Gebrauch des Produktes auftreten
- Fehlfunktionen, die in bestimmten Betriebssituationen auftreten
- Erfahrungen, die für andere Benutzer wichtig sein können

Wir bitten Sie, derartige Beobachtungen zu notieren und an diese per E-Mail oder Post an uns zu senden:

**(EN)** We monitor the quality of our delivered products in the frame of a Quality Management policy.

Your opinion is essential for further product development and product choice. Please let us know about your:

- Impressions and suggestions for improvement.
- Experiences that may be useful for other users and for product design
- Experiences with malfunctions that occur in specific operation modes

We would like to ask you to note down your experiences and observations and send them to us via e-mail or by post:

### Meine Beobachtungen / My experiences:

**Name / name:**  
**Produkt / product:**  
**Kaufdatum / purchase date:**  
**Erworben von / purchased from:**  
**E-Mail / e-mail:**

Vielen Dank für Ihre Mitarbeit! / Thank you for your kind cooperation!

**KONTAKTADRESSE / CONTACT:**  
**HOLZMANN MASCHINEN GmbH**  
 4170 Haslach, Marktplatz 4  
 AUSTRIA  
 Tel : +43 7289 71562 0  
[info@holzmann-maschinen.at](mailto:info@holzmann-maschinen.at)  
[www.holzmann-maschinen.at](http://www.holzmann-maschinen.at)